



CAPITAL DO FELIÃO

Prefeitura Municipal de Três Barras do Paraná
ESTADO DO PARANÁ

PROCESSO ADMINISTRATIVO Nº 144/2022

SECRETARIA E/OU DIVISÃO:

Secretaria Municipal de Obras, Viação e Serviços Urbanos

TIPO DE LICITAÇÃO

Menor Preço Global

OBJETO:

CONTRATAÇÃO DE EMPRESA PARA EXECUÇÃO DE PAVIMENTAÇÃO ASFÁLTICA EM VIAS URBANAS DO MUNICÍPIO DE TRÊS BARRAS DO PARANÁ, CONFORME CONTRATO DE FINANCIAMENTO Nº 4392/2022 FOMENTO PARANÁ/SFM.

PRAZO DE VIGÊNCIA:

12 (doze) meses.

VALOR:

R\$ 1.494.278,23 (Um milhão quatrocentos e noventa e quatro mil duzentos e setenta e oito reais e vinte e três centavos).

FORMA DE PAGAMENTO:

O pagamento será efetuado em até 05 (cinco) dias úteis, após recepção do recurso financeiro pelo município e a apresentação correta de cada fatura dos serviços executados e documentos pertinentes, devidamente pertinentes, devidamente protocolados, desde que cumpridas as cláusulas contratuais e obedecidas às condições para liberação das parcelas.



ESTADO DO PARANÁ

Prefeitura Municipal de Três Barras do Paraná

CAPITAL DO FEIJÃO

Três Barras do Paraná, 16 de novembro de 2022.

De: Secretaria Municipal de Obras, Viação e Serviços Urbanos

Para: Prefeito Municipal

Excelentíssimo Senhor

Na data de 09 de setembro de 2022, foi celebrado o Contrato de Financiamento nº 4392/2022 - Fomento Paraná/SFM, tendo como partes signatárias a Agência de Fomento do Paraná S.A., e o Município de Três Barras do Paraná, cujo objeto é PAVIMENTAÇÃO DE VIAS URBANAS E ILUMINAÇÃO PÚBLICA com detalhamento constante do Plano de trabalho.

Os trechos contemplados serão conforme segue:

Nº	Trecho	Extensão (m)	Largura Total	Área a ser pavimentada (m²)
01	Rua Angelo Boareto – Trecho entre Avenida Paraná e Rua Pioneira Rua João Busato – Trecho entre Avenida Paraná e Rua Bahia	653,50	Variável	5.582,95 m²

Para atendimento do Plano de Trabalho apresentado para e aprovado pela Caixa Econômica Federal, o valor total a ser investido totaliza a importância de R\$ 1.494.278,23 (Um milhão quatrocentos e noventa e quatro mil duzentos e setenta e oito reais e vinte e três centavos). Os valores apontados tiveram como base projeto elaborado pelo Departamento de Engenharia do Município de Três Barras do Paraná a base dos valores da tabela Sinapi, os quais foram utilizados para a fixação do valor máximo na contratação.

Dessa forma, para podermos dar fiel cumprimento às obrigações assumidas no Contrato de Repasse em questão, solicitamos a vossa autorização para elaboração de procedimento objetivando a CONTRATAÇÃO DE EMPRESA PARA EXECUÇÃO DE PAVIMENTAÇÃO ASFÁLTICA EM VIAS URBANAS DO MUNICÍPIO DE TRÊS BARRAS DO PARANÁ, CONFORME CONTRATO DE FINANCIAMENTO Nº 4392/2022 FOMENTO PARANÁ/SFM.

Respeitosamente,

WALDIR ANTÔNIO TODESCATTO

Secretário Municipal de Obras, Viação e Serviços Urbanos

Anexos:

1. Contrato de Financiamento nº 4392/2022 Fomento Paraná/SFM;
2. Peças de Engenharia.

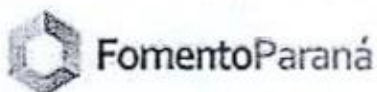

FomentoParaná



CONTRATO FOMENTO PARANÁ/SFM
Nº 4392/2022

**CONTRATO DE FINANCIAMENTO
QUE CELEBRAM A AGÊNCIA DE
FOMENTO DO PARANÁ S.A. E O
MUNICÍPIO DE TRÊS BARRAS DO
PARANÁ.**

Pelo presente instrumento particular, de um lado a Agência de Fomento do Paraná S.A., pessoa jurídica de direito privado, com sede nesta Capital, na Rua Comendador Araújo, 652 - inscrita no CNPJ nº 03.584.906/0001-99, neste ato representada por seus Diretores signatários, a seguir denominada FOMENTO PARANÁ, e de outro, o Município de TRÊS BARRAS DO PARANÁ - PR, inscrito no CNPJ nº 78.121.936/0001-68, neste ato representado por seu Prefeito, Sr(a). GERSO FRANCISCO GUSSO, a seguir denominado MUNICÍPIO, celebram o presente Contrato de Financiamento, observados os dispositivos legais aplicáveis à espécie e as cláusulas seguintes:

CLÁUSULA PRIMEIRA: A FOMENTO PARANÁ, tendo em vista o Termo de Convênio assinado entre o MUNICÍPIO, a Secretaria de Estado do Desenvolvimento Urbano – SEDU e seu ente de cooperação, o Serviço Social Autônomo PARANACIDADE, doravante denominados SEDU e PARANACIDADE, e a verificação prévia da Secretaria do Tesouro Nacional – STN ou FOMENTO PARANÁ (com amparo na Portaria nº 413 de 04/11/2016 do Ministério da Fazenda), divulgada através do ofício nº 60/2022 de 30/06/2022, com o prazo para contratação a contar de {dtVigInicial}, concede ao MUNICÍPIO, Financiamento no valor de R\$ 2.000.000,00 (dois milhões de reais) para execução de Projeto integrante do Programa de Investimentos do MUNICÍPIO, no âmbito do Sistema de Financiamento de Ações nos Municípios do Estado do Paraná - SFM.

Parágrafo Único: O contrato tem por objetivo o financiamento de PAVIMENTAÇÃO DE VIAS URBANAS, ILUMINAÇÃO PÚBLICA.

CLÁUSULA SEGUNDA: O valor do Financiamento será liberado em parcelas, de acordo com a execução físico-financeira, mediante a apresentação de faturas dos fornecedores de bens e/ou executantes das obras e serviços, após devidamente aprovado pelo MUNICÍPIO e após análise e parecer favorável do PARANACIDADE.

Parágrafo Primeiro: - O valor correspondente às aludidas parcelas será transferido para uma conta vinculada, especialmente aberta em nome do MUNICÍPIO, em Agência do Banco do Brasil S.A. existente no mesmo, ou no município mais próximo caso inexista naquele, cuja movimentação dependerá exclusivamente de autorização de Débito Bancário, devidamente assinada pelo Prefeito ou na sua ausência, por seu substituto legal.



Parágrafo Segundo: - a liberação da primeira parcela está condicionada a apresentação do extrato da publicação deste contrato no veículo oficial da imprensa do município.

CLÁUSULA TERCEIRA: O MUNICÍPIO obriga-se a providenciar a publicação do extrato do contrato em veículo oficial da imprensa do Município, às suas expensas, até o 5º (quinto) dia útil do mês seguinte ao de sua assinatura, para fins de validade e eficácia do instrumento.

CLÁUSULA QUARTA: O prazo total do Contrato é de 96 (noventa e seis) meses, a contar da data da assinatura do mesmo, incluindo o prazo de carência de 12 (doze) meses, a partir da data da primeira parcela liberada.

Parágrafo Primeiro: As parcelas referentes a juros e amortizações calculadas de acordo com as Cláusulas Quinta e Sexta, serão debitadas na conta corrente nº 9847-7 da Agência 4788-0 do Banco do Brasil S/A, ou outra conta corrente, a critério da FOMENTO PARANÁ.

Parágrafo Segundo: Para que se cumpra o contido no Parágrafo Primeiro desta Cláusula, o MUNICÍPIO, desde já, autoriza o Banco do Brasil S/A a priorizar os débitos de parcelas oriundas do presente, na referida conta corrente.

CLÁUSULA QUINTA: Fica estabelecido que os juros a serem pagos pelo MUNICÍPIO serão calculados tomando-se por base o Índice de Preços ao Consumidor Amplo - IPCA, calculado pelo IBGE (Instituto Brasileiro de Geografia e Estatística), aplicado na forma cheia, acrescido de uma margem de juros fixa de 2,15% a.a. que vigorará pelo prazo total do presente contrato, e incidirão sobre o saldo devedor, sendo pagos mensalmente pelo MUNICÍPIO.

Parágrafo Primeiro: O Índice de Preços ao Consumidor Amplo - IPCA terá vigência mensal. Será utilizado para os cálculos o IPCA anual publicado pelo IBGE no segundo mês anterior ao mês corrente.

Parágrafo Segundo: Os juros de que tratam esta Cláusula, serão contados a partir da data em que cada parcela do Financiamento for repassada pela FOMENTO PARANÁ.

Parágrafo Terceiro: Durante o período de carência, o MUNICÍPIO pagará à FOMENTO PARANÁ, mensalmente, os juros calculados sobre o saldo devedor.

Parágrafo Quarto: Os juros serão calculados "pró-rate-die" sobre o saldo devedor do Financiamento, somente quando houver variações do IPCA.



CONTRATO FOMENTO PARANÁ/SFM
Nº 4392/2022

Parágrafo Quinto: Os juros serão calculados "pró-rata-die" sobre as parcelas liberadas, sempre por ocasião do primeiro cálculo de juros a incidir sobre as mesmas.

CLÁUSULA SEXTA: Decorrido o período de carência, o MUNICÍPIO obriga-se a liquidar o Financiamento em moeda corrente e legal do País, pelo Sistema Francês de Amortização (TABELA PRICE), em prestações mensais e sucessivas, pelo prazo restante, vencendo-se a primeira prestação no mês subsequente ao término do prazo de carência.

Parágrafo Primeiro: Fica estabelecido o dia 3 (três) de cada mês para a realização dos cálculos relativos aos juros, amortizações e demais encargos contratuais, e o dia 15 (quinze) de cada mês como data de vencimento das obrigações.

Parágrafo Segundo: Compreende-se como prazo restante para amortização do Financiamento, o prazo total constante da Cláusula Quarta, deduzido os 12 (doze) meses relativos ao prazo de carência e deduzido também o período compreendido entre a data de assinatura e a data da primeira liberação.

CLÁUSULA SÉTIMA: Para assegurar o cumprimento de todas as obrigações pecuniárias, resultantes deste Contrato, o MUNICÍPIO, na qualidade de tomador do Financiamento, garante expressamente pelo presente instrumento e na melhor forma de direito, o pagamento do principal, juros, taxas, multas e demais encargos financeiros decorrentes do Financiamento ora repassado, para o que, delega a FOMENTO PARANÁ, na forma da Lei Municipal nº 2286/2022 de 07/06/2022, publicada em 08/06/2022, poderes para receber diretamente junto aos Órgãos depositários ou outras entidades que vierem a substituí-los ou sucedê-los, as importâncias que lhe couberem, relativas à Cota-Parte do Imposto sobre Operações Relativas à Circulação de Mercadorias e Serviços - ICMS.

Parágrafo Único - Para ensejar o cumprimento do previsto nesta Cláusula, o MUNICÍPIO desde já, por este instrumento e por esta Cláusula, que também tem efeito de mandato, nomeia e constitui seu bastante procurador a FOMENTO PARANÁ, à qual concede os mais amplos poderes, inclusive para substabelecer, para receber diretamente junto às entidades depositárias ou outras que vierem a substituí-las ou sucedê-las, as importâncias que lhe forem atribuídas nos termos desta Cláusula, até o limite de seus débitos vencidos e não pagos, decorrentes deste Contrato, ficando entendido que os poderes previstos nesta Cláusula somente poderão ser exercidos na hipótese de o MUNICÍPIO deixar de efetuar, no vencimento, o pagamento das obrigações por ele assumidas através do presente Contrato.

CLÁUSULA OITAVA: Vencida a parcela, seja por que motivo for, a FOMENTO PARANÁ, independentemente de aviso ou interpelações judiciais ou extrajudiciais, cobrará 2% a título de



CONTRATO FOMENTO PARANÁ/SFM
Nº 4392/2022

multa, mais comissão de permanência à base de 1% ao mês, proporcional aos dias em atraso, incidentes sobre a(s) parcela(s) vencida(s) no(s) mês(es) anterior(es).

Parágrafo Único: Se a FOMENTO PARANÁ tiver que recorrer aos meios judiciais contenciosos para a cobrança ou liquidação do que lhe é devido em razão deste Contrato, o MUNICÍPIO, além do principal, encargos financeiros e demais despesas contratuais, responderá pelas custas judiciais, extrajudiciais e honorários advocatícios à base de 10% (dez por cento), sendo irreduzíveis os montantes ora convencionados.

CLÁUSULA NONA: O Regulamento Operacional Geral, que estabelece as condições e regras que regerão o Sistema de Financiamento de Ações nos Municípios do Estado do Paraná – SFM, e respectivo Termo de Adesão/Convênio firmado entre a SEDU, PARANACIDADE e o MUNICÍPIO, com a interveniência da FOMENTO PARANÁ, passam a constituir parte integrante do presente como se aqui estivessem literalmente transcritos.

CLÁUSULA DÉCIMA: A FOMENTO PARANÁ fica autorizada pelo MUNICÍPIO a informar a SEDU e/ou PARANACIDADE e/ou aos órgãos fiscalizadores, o saldo devedor do presente e/ou o saldo existente nas contas vinculadas ao mesmo, podendo, inclusive, fornecer conta gráfica e/ou extratos de conta corrente, comprometendo-se desde já o MUNICÍPIO a fornecer tais extratos à FOMENTO PARANÁ, quando solicitado.

CLÁUSULA DÉCIMA PRIMEIRA: O MUNICÍPIO compromete-se a aplicar os recursos única e exclusivamente para a finalidade prevista neste contrato, em projeto técnico aprovado pelo PARANACIDADE, e em conformidade às disposições do Regulamento Operacional Geral do SFM.

Parágrafo primeiro: É de responsabilidade do MUNICÍPIO a observação da legislação aplicável e da regularidade dos procedimentos de contratação de obras, bens e serviços que são objeto de financiamento no presente contrato;

Parágrafo segundo: O MUNICÍPIO desde já, permite à FOMENTO PARANÁ e a SEDU e/ou PARANACIDADE, a qualquer momento, fiscalizar por si, ou por peritos nomeados, a execução dos projetos financiados, proporcionando-lhes todos os elementos que se fizerem necessários ao perfeito controle da execução físico-financeira a ser realizada, permitindo inclusive, o livre acesso às instalações, obras, livros, documentos e arquivos, objetos do Contrato entre as partes;

Parágrafo terceiro: O MUNICÍPIO compromete-se a comunicar o agente técnico-operacional do SFM, PARANACIDADE, na hipótese de eventual paralisação na execução de serviços relacionados aos objetos deste contrato, mediante envio de cópia de Termo de Paralisação.



**CONTRATO FOMENTO PARANÁ/SFM
Nº 4392/2022**

CLÁUSULA DÉCIMA SEGUNDA: O MUNICÍPIO deve observar a legislação ambiental aplicável, mantendo-se em situação regular com suas obrigações, além de observar a legislação social e trabalhista, especialmente no que tange a não praticar atos que importem em discriminação de raça ou gênero, trabalho infantil, trabalho escravo ou que caracterize assédio moral ou sexual, bem como o atendimento a normas de saúde e segurança ocupacional;

Parágrafo primeiro: O MUNICÍPIO deve adotar medidas adequadas para evitar e corrigir imediatamente danos ambientais decorrentes do projeto ou bem financiado, se for o caso, e, na hipótese de sua ocorrência ou de autuação administrativa por parte de autoridade ambiental, comunicar os fatos à FOMENTO PARANÁ;

Parágrafo segundo: O MUNICÍPIO deve monitorar seus fornecedores no que diz respeito ao cumprimento das legislações ambientais, sociais, trabalhistas, normas de saúde e segurança ocupacional.

CLÁUSULA DÉCIMA TERCEIRA: Fica desde já estipulado que a inobservância por parte do MUNICÍPIO, de qualquer das normas de procedimentos estabelecidos, a juízo da FOMENTO PARANÁ e/ou recomendação da SEDU e/ou PARANACIDADE, acarretará o vencimento antecipado das parcelas objeto do presente, após ouvidas as partes.

CLÁUSULA DÉCIMA QUARTA: Deverá ainda a FOMENTO PARANÁ, por si e/ou recomendação da SEDU e/ou PARANACIDADE, considerar vencida a dívida e rescindido de pleno direito este Contrato, independente de notificação ou interpelação judicial ou extrajudicial, sem prejuízo da incidência dos juros moratórios e da suspensão dos desembolsos, caso o MUNICÍPIO, no prazo de 30 (trinta) dias a contar da data do recebimento do aviso por escrito, não promova o cumprimento da exigência a ele formulada, com base em qualquer dos fatos ou circunstâncias previstas neste Contrato e/ou termo de Convênio firmado.

CLÁUSULA DÉCIMA QUINTA: A Fomento Paraná trata dados pessoais das pessoas para finalidades relacionadas ao desempenho das atividades financeiras, de concessão de crédito para o investimento dos recursos do SFM. Os dados são tratados para o fim de cumprimento de obrigações legais, regulatórias e requisições de autoridades administrativas e judiciais, para exercício regular de direitos e fins de processos administrativos e judiciais, para análise, gerenciamento e tratamento de riscos relacionados à segurança da operação, para verificação da identidade do titular, para fins de prevenção a fraudes e para hipóteses de legítimo interesse da instituição.

Os dados pessoais do titular poderão ser compartilhados para as finalidades previstas no presente documento e na Política de Privacidade da empresa. Os destinatários dos dados poderão ser prestadores de serviço e fornecedores, órgãos reguladores e entidades públicas, inclusive administrativas e judiciais. Os dados são compartilhados tão somente na medida necessária, de



CONTRATO FOMENTO PARANÁ/SFM
Nº 4392/2022

modo seguro e em conformidade à legislação aplicável à espécie (Lei nº 13.709/2018 – Lei Geral de Proteção de Dados).

Para maiores informações acerca dos dados coletados, hipóteses de tratamento de acordo com a finalidade e sobre os direitos do titular (acesso, correção, eliminação, bloqueio, exclusão, oposição e portabilidade) acesse nosso Aviso de Privacidade no site <https://www.fomento.pr.gov.br/Pagina/Lei-Geral-de-Protecao-de-Dados>.

CLÁUSULA DÉCIMA SEXTA: O atraso ou omissão por parte da FOMENTO PARANÁ, no exercício dos direitos que lhe assistem na forma deste Contrato, não poderá ser interpretado como renúncia a tais direitos, nem como aceitação das circunstâncias que lhe permitiriam exercitá-los.

CLÁUSULA DÉCIMA SÉTIMA: Este contrato somente poderá ser alterado mediante Termo Aditivo, após a devida análise e manifestação pela SEDU e/ou PARANACIDADE e aprovação pela FOMENTO PARANÁ.

CLÁUSULA DÉCIMA OITAVA: As partes contratantes elegem, para qualquer procedimento judicial com base no presente Contrato, o Foro da Comarca de Curitiba, com exclusão de quaisquer outros, por mais privilegiados que sejam como único e competente para resolver questões oriundas do presente.

E, por estarem assim, justos e contratados, a FOMENTO PARANÁ e o MUNICÍPIO, obrigando-se por seus sucessores a cumpri-lo integralmente, firmam o presente em 2 (duas) vias, assinadas e rubricadas na presença das testemunhas abaixo, que também assinam.

Curitiba, 9 de setembro de 2022.

HERALDO ALVES
 DAS
 NEVES:71343237904
Assinado de forma digital por
 HERALDO ALVES DAS
 NEVES:71343237904
 Dados: 2022.09.12 16:04:37
 -03'00'

Heraldo Alves das Neves
 Agência de Fomento do Paraná S/A.

WELLINGTON OTAVIO
 DALMAZ:0335825494
 1
Assinado de forma digital por
 WELLINGTON OTAVIO
 DALMAZ:0335825494
 Dados: 2022.09.12 11:53:48 -03'00'

Wellington Otávio Dalmaç
 Agência de Fomento do Paraná S/A.

GERSO FRANCISCO
 GUSSO:40988660059
Assinado de forma digital por
 GERSO FRANCISCO
 GUSSO:40988660059
 Dados: 2022.09.13 10:58:54 -03'00'

Município de TRÊS BARRAS DO PARANÁ

Testemunhas:

OZIR CLAVIUS
RODRIGUES:57792976904

Assinado de forma digital por OZIR
CLAVIUS RODRIGUES.57792976904
Data: 2022.09.12 09:16:53 -03'00'

EDUARDO
CONTE:067611
75976

Assinado de forma
digital por EDUARDO
CONTE:06761175976

Nome:
RG:

Nome:
RG:

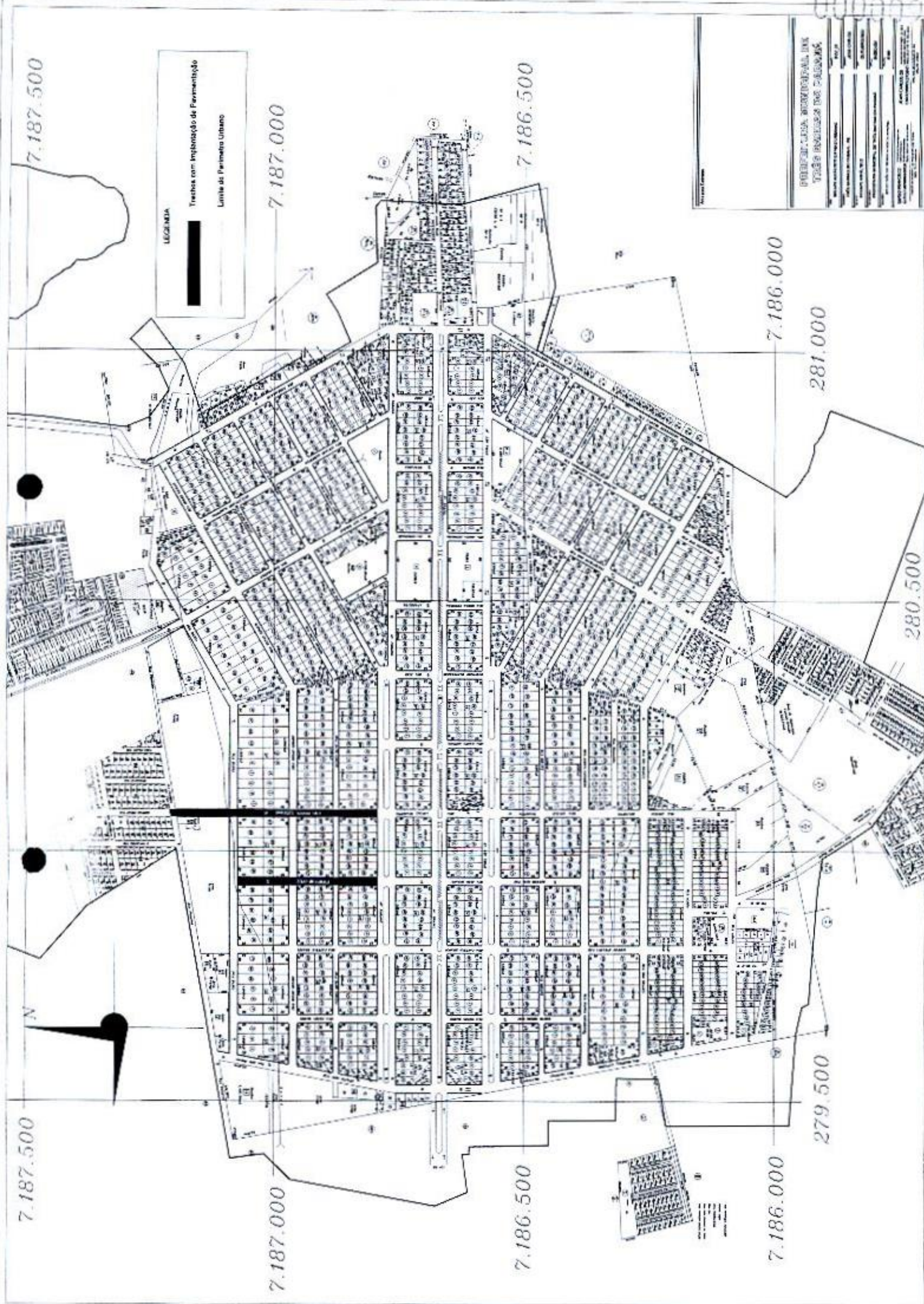

LEGENDA

Trechos com Implantação de Fomentação

Limite do Fomento Urbano

PROFESSOR CELSO RODRIGUES DA SILVA	
TÍTULOS DESENVOLVIDOS POR ELE	
PROFESSOR	1964
PROFESSOR	1965
PROFESSOR	1966
PROFESSOR	1967
PROFESSOR	1968
PROFESSOR	1969
PROFESSOR	1970
PROFESSOR	1971
PROFESSOR	1972
PROFESSOR	1973
PROFESSOR	1974
PROFESSOR	1975
PROFESSOR	1976
PROFESSOR	1977
PROFESSOR	1978
PROFESSOR	1979
PROFESSOR	1980
PROFESSOR	1981
PROFESSOR	1982
PROFESSOR	1983
PROFESSOR	1984
PROFESSOR	1985
PROFESSOR	1986
PROFESSOR	1987
PROFESSOR	1988
PROFESSOR	1989
PROFESSOR	1990
PROFESSOR	1991
PROFESSOR	1992
PROFESSOR	1993
PROFESSOR	1994
PROFESSOR	1995
PROFESSOR	1996
PROFESSOR	1997
PROFESSOR	1998
PROFESSOR	1999
PROFESSOR	2000
PROFESSOR	2001
PROFESSOR	2002
PROFESSOR	2003
PROFESSOR	2004
PROFESSOR	2005
PROFESSOR	2006
PROFESSOR	2007
PROFESSOR	2008
PROFESSOR	2009
PROFESSOR	2010
PROFESSOR	2011
PROFESSOR	2012
PROFESSOR	2013
PROFESSOR	2014
PROFESSOR	2015
PROFESSOR	2016
PROFESSOR	2017
PROFESSOR	2018
PROFESSOR	2019
PROFESSOR	2020

LEGENDA

	Melo fo em concreto existente
	Tubulação a executar
	Tubulação existente
	Boca de Lobo a executar
	Boca de Lobo existente
	Boca de Lobo a reformar
	Sentido do escoamento

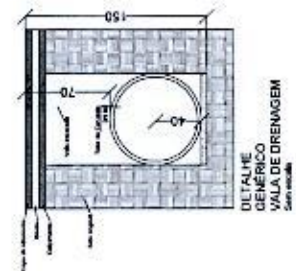

PREFEITURA MUNICIPAL DE
TUBOS LARANJEIROS DO PERNAMBUCO

PROJETO DE ARQUITETURA	PROJETO DE ENGENHARIA
PROJETO DE INSTALAÇÃO DE REDES DE ABASTECIMENTO DE ÁGUA	PROJETO DE INSTALAÇÃO DE REDES DE DRENAGEM
PROJETO DE INSTALAÇÃO DE REDES DE SANEAMENTO BÁSICO	PROJETO DE INSTALAÇÃO DE REDES DE SANEAMENTO BÁSICO
PROJETO DE INSTALAÇÃO DE REDES DE SANEAMENTO BÁSICO	PROJETO DE INSTALAÇÃO DE REDES DE SANEAMENTO BÁSICO
PROJETO DE INSTALAÇÃO DE REDES DE SANEAMENTO BÁSICO	PROJETO DE INSTALAÇÃO DE REDES DE SANEAMENTO BÁSICO
PROJETO DE INSTALAÇÃO DE REDES DE SANEAMENTO BÁSICO	PROJETO DE INSTALAÇÃO DE REDES DE SANEAMENTO BÁSICO
PROJETO DE INSTALAÇÃO DE REDES DE SANEAMENTO BÁSICO	PROJETO DE INSTALAÇÃO DE REDES DE SANEAMENTO BÁSICO
PROJETO DE INSTALAÇÃO DE REDES DE SANEAMENTO BÁSICO	PROJETO DE INSTALAÇÃO DE REDES DE SANEAMENTO BÁSICO
PROJETO DE INSTALAÇÃO DE REDES DE SANEAMENTO BÁSICO	PROJETO DE INSTALAÇÃO DE REDES DE SANEAMENTO BÁSICO
PROJETO DE INSTALAÇÃO DE REDES DE SANEAMENTO BÁSICO	PROJETO DE INSTALAÇÃO DE REDES DE SANEAMENTO BÁSICO

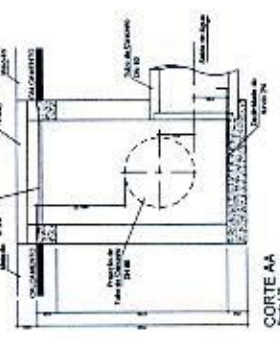
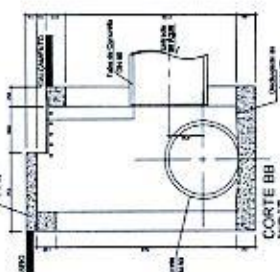
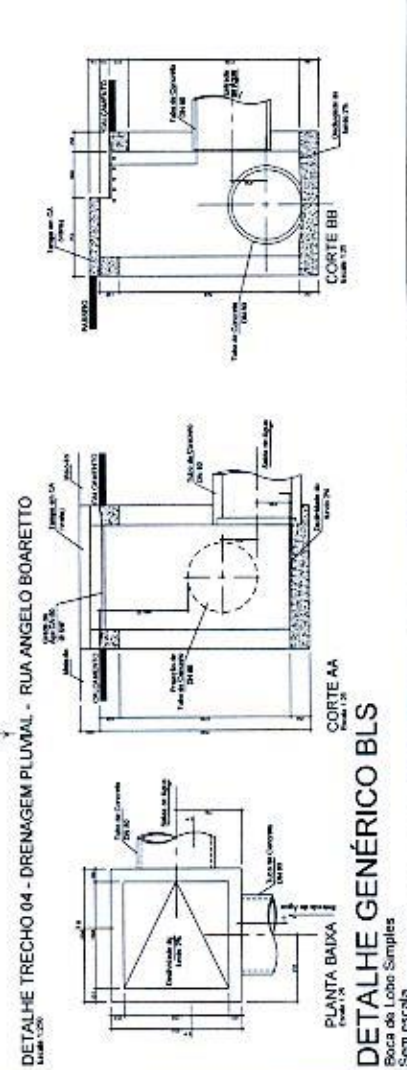
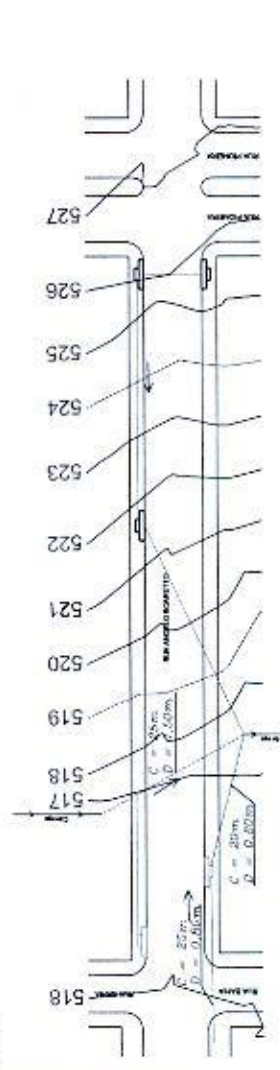
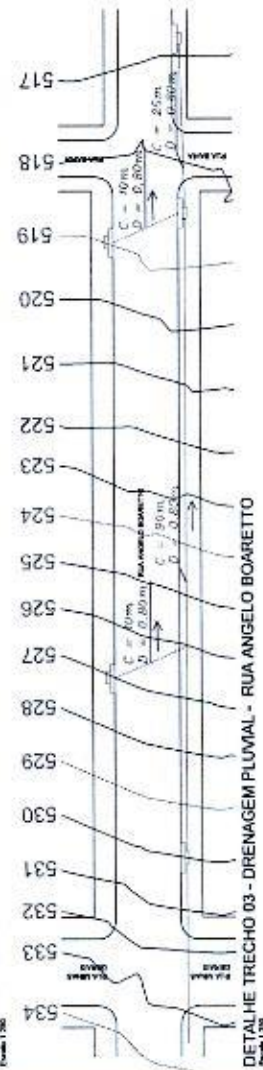
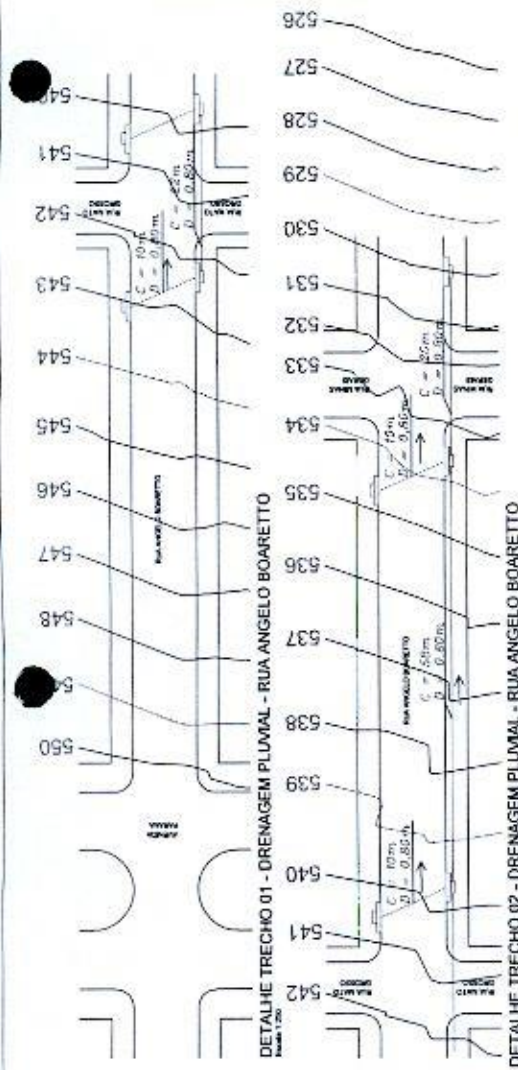

PLANTA BAIXA
Folha 1/20

DETALHE GÊNÉRICO BLS
Boca de Lobo Simples
Sem escala



DETALHE TRECHO 01 - CALÇADAS - RUA ANGELO BOARETTO

Quantidade de Pedregulho

Item	Descrição	Quantidade	Valor
1	pedregulho nº 10	0,25	10,00
2	pedregulho nº 20	0,25	20,00
3	pedregulho nº 40	0,25	40,00
4	pedregulho nº 80	0,25	80,00
5	pedregulho nº 150	0,25	150,00
6	pedregulho nº 300	0,25	300,00

Quantidade de Pedregulho

Item	Descrição	Quantidade	Valor
1	pedregulho nº 10	0,25	10,00
2	pedregulho nº 20	0,25	20,00
3	pedregulho nº 40	0,25	40,00
4	pedregulho nº 80	0,25	80,00
5	pedregulho nº 150	0,25	150,00
6	pedregulho nº 300	0,25	300,00



DETALHE TRECHO 02 - CALÇADAS - RUA ANGELO BOARETTO

Quantidade de Pedregulho

Item	Descrição	Quantidade	Valor
1	pedregulho nº 10	0,25	10,00
2	pedregulho nº 20	0,25	20,00
3	pedregulho nº 40	0,25	40,00
4	pedregulho nº 80	0,25	80,00
5	pedregulho nº 150	0,25	150,00
6	pedregulho nº 300	0,25	300,00

Quantidade de Pedregulho

Item	Descrição	Quantidade	Valor
1	pedregulho nº 10	0,25	10,00
2	pedregulho nº 20	0,25	20,00
3	pedregulho nº 40	0,25	40,00
4	pedregulho nº 80	0,25	80,00
5	pedregulho nº 150	0,25	150,00
6	pedregulho nº 300	0,25	300,00



DETALHE TRECHO 03 - CALÇADAS - RUA ANGELO BOARETTO

Quantidade de Pedregulho

Item	Descrição	Quantidade	Valor
1	pedregulho nº 10	0,25	10,00
2	pedregulho nº 20	0,25	20,00
3	pedregulho nº 40	0,25	40,00
4	pedregulho nº 80	0,25	80,00
5	pedregulho nº 150	0,25	150,00
6	pedregulho nº 300	0,25	300,00

Quantidade de Pedregulho

Item	Descrição	Quantidade	Valor
1	pedregulho nº 10	0,25	10,00
2	pedregulho nº 20	0,25	20,00
3	pedregulho nº 40	0,25	40,00
4	pedregulho nº 80	0,25	80,00
5	pedregulho nº 150	0,25	150,00
6	pedregulho nº 300	0,25	300,00



DETALHE TRECHO 04 - CALÇADAS - RUA ANGELO BOARETTO

Quantidade de Pedregulho

Item	Descrição	Quantidade	Valor
1	pedregulho nº 10	0,25	10,00
2	pedregulho nº 20	0,25	20,00
3	pedregulho nº 40	0,25	40,00
4	pedregulho nº 80	0,25	80,00
5	pedregulho nº 150	0,25	150,00
6	pedregulho nº 300	0,25	300,00

Quantidade de Pedregulho

Item	Descrição	Quantidade	Valor
1	pedregulho nº 10	0,25	10,00
2	pedregulho nº 20	0,25	20,00
3	pedregulho nº 40	0,25	40,00
4	pedregulho nº 80	0,25	80,00
5	pedregulho nº 150	0,25	150,00
6	pedregulho nº 300	0,25	300,00

LEGENDA

—	Muro de Retenção
—	Calçada
—	Bordo
—	Caldeira
—	Revestimento
—	Outros

QUANTIDADE DE PEDREGULHO

Item	Descrição	Quantidade	Valor
1	pedregulho nº 10	0,25	10,00
2	pedregulho nº 20	0,25	20,00
3	pedregulho nº 40	0,25	40,00
4	pedregulho nº 80	0,25	80,00
5	pedregulho nº 150	0,25	150,00
6	pedregulho nº 300	0,25	300,00

QUANTIDADE DE PEDREGULHO

Item	Descrição	Quantidade	Valor
1	pedregulho nº 10	0,25	10,00
2	pedregulho nº 20	0,25	20,00
3	pedregulho nº 40	0,25	40,00
4	pedregulho nº 80	0,25	80,00
5	pedregulho nº 150	0,25	150,00
6	pedregulho nº 300	0,25	300,00



PROFESSORA RESPONSÁVEL POR
ESTE PROJEITO

PROFESSOR RESPONSÁVEL POR ESTE PROJETO

Nome	_____
Assinatura	_____
Data	___/___/___

PROFESSOR RESPONSÁVEL POR ESTE PROJETO

Nome	_____
Assinatura	_____
Data	___/___/___

LEGENDA

- Mão da rua (lado A e B)
- Mão da rua (lado C e D)
- Cálculo de estrutura
- Cálculo de estrutura e cimento e cimento
- Área de estacionamento
- Muro & Concreto

QUANTITATIVOS - CALÇADAS E ESCUTAS

TRECHO	EXTENSÃO (LARGURA x COMPRIMENTO)	ÁREA TOTAL
Trecho 01	3,00m x 152,25m	456,75m²
Trecho 02	3,00m x 251,80m	755,40m²
Trecho 03	3,00m x 251,80m	755,40m²
TOTAL		1967,55m²

QUANTITATIVOS - MURAS E ESCUTAS

TRECHO	EXTENSÃO (LARGURA x ALTURA)	ÁREA TOTAL
Trecho 01	3,00m x 30,00m	90,00m²
Trecho 02	3,00m x 70,00m	210,00m²
Trecho 03	3,00m x 251,80m	755,40m²
TOTAL		1055,40m²

QUANTITATIVOS - MURAS E ESCUTAS

TRECHO	EXTENSÃO (LARGURA x ALTURA)	ÁREA TOTAL
Trecho 01	3,00m x 30,00m	90,00m²
Trecho 02	3,00m x 70,00m	210,00m²
Trecho 03	3,00m x 251,80m	755,40m²
TOTAL		1055,40m²

QUANTITATIVOS - MURAS E ESCUTAS

TRECHO	EXTENSÃO (LARGURA x ALTURA)	ÁREA TOTAL
Trecho 01	3,00m x 30,00m	90,00m²
Trecho 02	3,00m x 70,00m	210,00m²
Trecho 03	3,00m x 251,80m	755,40m²
TOTAL		1055,40m²

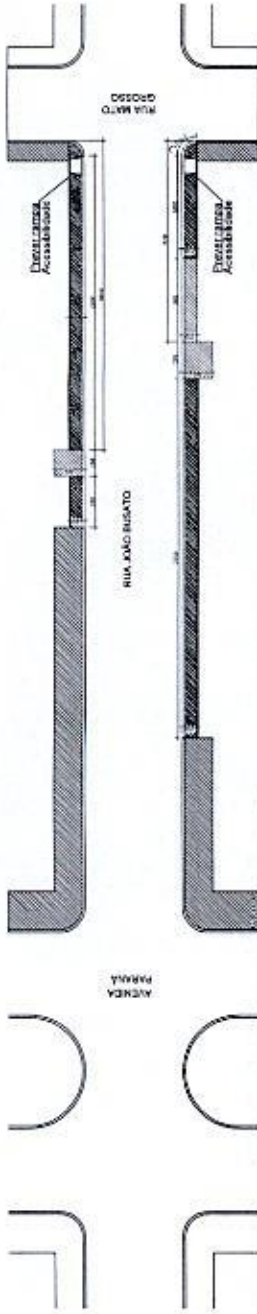

DETALHE TRECHO 01 - CALÇADAS - RUA JOÃO BUSATO

Escala 1:200

QUANTITATIVOS - CALÇADAS E ESCUTAS

TRECHO	EXTENSÃO (LARGURA x COMPRIMENTO)	ÁREA TOTAL
Trecho 01	3,00m x 152,25m	456,75m²
Trecho 02	3,00m x 251,80m	755,40m²
TOTAL		1212,15m²

QUANTITATIVOS - MURAS E ESCUTAS

TRECHO	EXTENSÃO (LARGURA x ALTURA)	ÁREA TOTAL
Trecho 01	3,00m x 30,00m	90,00m²
Trecho 02	3,00m x 70,00m	210,00m²
TOTAL		300,00m²

QUANTITATIVOS - MURAS E ESCUTAS

TRECHO	EXTENSÃO (LARGURA x ALTURA)	ÁREA TOTAL
Trecho 01	3,00m x 30,00m	90,00m²
Trecho 02	3,00m x 70,00m	210,00m²
TOTAL		300,00m²

QUANTITATIVOS - MURAS E ESCUTAS

TRECHO	EXTENSÃO (LARGURA x ALTURA)	ÁREA TOTAL
Trecho 01	3,00m x 30,00m	90,00m²
Trecho 02	3,00m x 70,00m	210,00m²
TOTAL		300,00m²

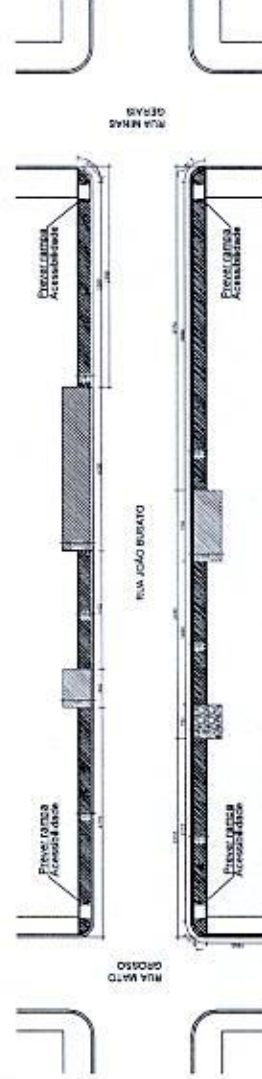

DETALHE TRECHO 02 - CALÇADAS - RUA JOÃO BUSATO

Escala 1:200

QUANTITATIVOS - CALÇADAS E ESCUTAS

TRECHO	EXTENSÃO (LARGURA x COMPRIMENTO)	ÁREA TOTAL
Trecho 02	3,00m x 251,80m	755,40m²
Trecho 03	3,00m x 251,80m	755,40m²
TOTAL		1510,80m²

QUANTITATIVOS - MURAS E ESCUTAS

TRECHO	EXTENSÃO (LARGURA x ALTURA)	ÁREA TOTAL
Trecho 02	3,00m x 70,00m	210,00m²
Trecho 03	3,00m x 251,80m	755,40m²
TOTAL		965,40m²

QUANTITATIVOS - MURAS E ESCUTAS

TRECHO	EXTENSÃO (LARGURA x ALTURA)	ÁREA TOTAL
Trecho 02	3,00m x 70,00m	210,00m²
Trecho 03	3,00m x 251,80m	755,40m²
TOTAL		965,40m²

QUANTITATIVOS - MURAS E ESCUTAS

TRECHO	EXTENSÃO (LARGURA x ALTURA)	ÁREA TOTAL
Trecho 02	3,00m x 70,00m	210,00m²
Trecho 03	3,00m x 251,80m	755,40m²
TOTAL		965,40m²

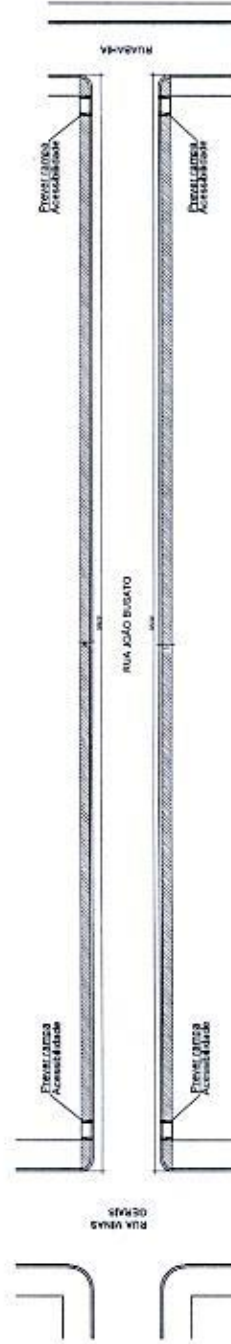

DETALHE TRECHO 03 - CALÇADAS - RUA JOÃO BUSATO

Escala 1:200

QUANTITATIVOS - CALÇADAS E ESCUTAS

TRECHO	EXTENSÃO (LARGURA x COMPRIMENTO)	ÁREA TOTAL
Trecho 03	3,00m x 251,80m	755,40m²
TOTAL		755,40m²

QUANTITATIVOS - MURAS E ESCUTAS

TRECHO	EXTENSÃO (LARGURA x ALTURA)	ÁREA TOTAL
Trecho 03	3,00m x 251,80m	755,40m²
TOTAL		755,40m²

PREFEITURA MUNICIPAL DE TRÊS BARRAS DO PARANÁ

SECRETARIA MUNICIPAL DE URBANISMO
 RUA JOÃO BUSATO
 MUNICÍPIO DE TRÊS BARRAS DO PARANÁ
 PARANÁ
 CEP: 83200-000

SECRETARIA MUNICIPAL DE URBANISMO
 RUA JOÃO BUSATO
 MUNICÍPIO DE TRÊS BARRAS DO PARANÁ
 PARANÁ
 CEP: 83200-000

SECRETARIA MUNICIPAL DE URBANISMO
 RUA JOÃO BUSATO
 MUNICÍPIO DE TRÊS BARRAS DO PARANÁ
 PARANÁ
 CEP: 83200-000

SECRETARIA MUNICIPAL DE URBANISMO
 RUA JOÃO BUSATO
 MUNICÍPIO DE TRÊS BARRAS DO PARANÁ
 PARANÁ
 CEP: 83200-000

SECRETARIA MUNICIPAL DE URBANISMO
 RUA JOÃO BUSATO
 MUNICÍPIO DE TRÊS BARRAS DO PARANÁ
 PARANÁ
 CEP: 83200-000

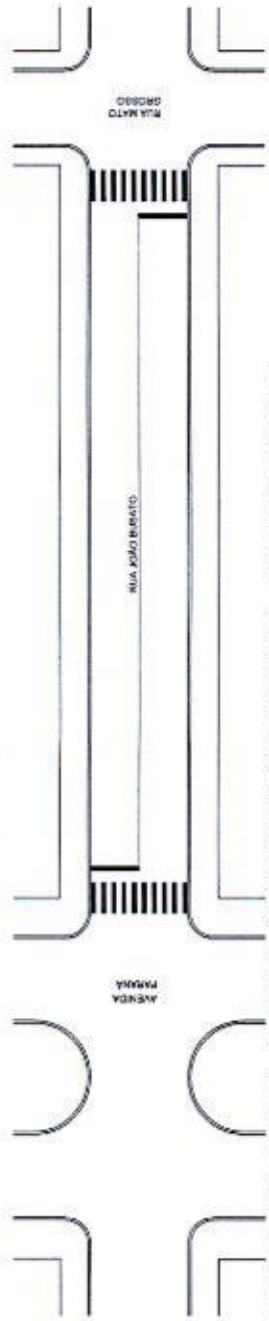

LEGENDA

 Sentido de fluxo de Tráfego

 Placa de regulamentação (R-2)

DEL: Classificação em função do tamanho, velocidade e presença de pedestres.



TRECHO	SINALIZAÇÃO HORIZONTAL E VERTICAL	TABUA	PLACA
TRECHO 01	27,00m²	1	2
TRECHO 02	19,00m²	1	2
TRECHO 03	18,40m²	1	2
TOTAL:	64,40m²	3	6



Auto para Calcular

PREFEITURA MUNICIPAL DE
TRÊS BARRAS DO PARANÁ

RECEBE APÓS EM TER LIDOS

RUA JOÃO BUSATO

PROJETO DE SINALIZAÇÃO - RECARGA ASFALTADO

PREFEITURA MUNICIPAL DE TRÊS BARRAS DO PARANÁ

PROJETO DE SINALIZAÇÃO

GISELE FARIAS

GERENTE GERAL

GERENTE GERAL

GERENTE GERAL

GERENTE GERAL

RUA JOÃO BUSATO

PROJETO DE SINALIZAÇÃO - RECARGA ASFALTADO

PREFEITURA MUNICIPAL DE TRÊS BARRAS DO PARANÁ

PROJETO DE SINALIZAÇÃO

PROJETO DE SINALIZAÇÃO

RUA JOÃO BUSATO

PROJETO DE SINALIZAÇÃO - RECARGA ASFALTADO

PREFEITURA MUNICIPAL DE TRÊS BARRAS DO PARANÁ

PROJETO DE SINALIZAÇÃO

PROJETO DE SINALIZAÇÃO

RUA JOÃO BUSATO

PROJETO DE SINALIZAÇÃO - RECARGA ASFALTADO

PREFEITURA MUNICIPAL DE TRÊS BARRAS DO PARANÁ

PROJETO DE SINALIZAÇÃO

PROJETO DE SINALIZAÇÃO

RUA JOÃO BUSATO

PROJETO DE SINALIZAÇÃO - RECARGA ASFALTADO

PREFEITURA MUNICIPAL DE TRÊS BARRAS DO PARANÁ

PROJETO DE SINALIZAÇÃO

PROJETO DE SINALIZAÇÃO

RUA JOÃO BUSATO

PROJETO DE SINALIZAÇÃO - RECARGA ASFALTADO

PREFEITURA MUNICIPAL DE TRÊS BARRAS DO PARANÁ

PROJETO DE SINALIZAÇÃO

PROJETO DE SINALIZAÇÃO

Código	Descripción	UD	CONSUMO	UN	CONDICIÓN	CANTIDAD	PRECIO UNITARIO	CANTIDAD	PRECIO UNITARIO	PRECIO UNITARIO	PRECIO UNITARIO	PRECIO UNITARIO	PRECIO UNITARIO	PRECIO UNITARIO	PRECIO UNITARIO	PRECIO UNITARIO	PRECIO UNITARIO	PRECIO UNITARIO	PRECIO UNITARIO	PRECIO UNITARIO		
			(Ton)	(m ³)		(MT)	(US)	(MT)	(US)	(MT)	(US)	(MT)	(US)	(MT)	(US)	(MT)	(US)	(MT)	(US)	(MT)	(US)	
11	DEBENTURAS																					
11.01	DEBENTURAS																					
11.01.01	DEBENTURAS																					
11.01.01.01	DEBENTURAS																					
11.01.01.01.01	DEBENTURAS																					
11.01.01.01.01.01	DEBENTURAS																					
11.01.01.01.01.01.01	DEBENTURAS																					
11.01.01.01.01.01.01.01	DEBENTURAS																					
11.01.01.01.01.01.01.01.01	DEBENTURAS																					
11.01.01.01.01.01.01.01.01.01	DEBENTURAS																					
11.01.01.01.01.01.01.01.01.01.01	DEBENTURAS																					
11.01.01.01.01.01.01.01.01.01.01.01	DEBENTURAS																					
11.01.01.01.01.01.01.01.01.01.01.01.01	DEBENTURAS																					
11.01.01.01.01.01.01.01.01.01.01.01.01.01	DEBENTURAS																					

JEAN CARLOS DE ASIGNADO de forma digital por
 JEAN CARLOS DE
 LIMA:088693709
 Datos: 2022.11.08 08:11:07
 -03300

GERSO FRANCISCO ASIGNADO de forma digital por
 GERSON FRANCISCO
 GUSSO-409886600
 Datos: 2022.11.08 08:02:11
 -03300

000000

SFM 2022 SECRETARIA DE ES SECRETARIA DE ESTADO DO DESENVOLVIMENTO URBANO - SEDU **PAVIMENTAÇÃO**

Município:	TRÊS BARRAS DO PARANÁ	SAM	51	Edital no Município	07/11/2022	70	Início previsto da Obra	20/01/2023	Empréstimo	1.494.278,23	100,00%
Projeto:	PAVIMENTAÇÃO ASFÁLTICA SOBRE PEDRILOTE nº	01	01	Data	07/11/2022	70	Data	20/01/2023	Contrapartida do Proponente		
Quantidade:											
GRUPO	SERVIÇOS	N	1	2	3	4	5	6	Valor Total		
ITEM		6									
	Data Início	26/1/23	26/2/23	29/3/23	29/4/23	30/5/23	30/6/23	30/6/23			
	Data Fim	25/2/23	28/3/23	28/4/23	29/5/23	29/6/23	30/7/23	30/7/23			
1	SERVIÇOS PRELIMINARES	100									
2	TERRAPLENAGEM	30	40	30					3.829,29	0,26	
3	BASE / SUB-BASE	20	40	40					1.310,32	0,09	
4	REVESTIMENTO	5	20	20	30	25	20		40.455,89	2,71	
5	MEIO-FIO E SARIETA	10	30	30	30	30			706.481,11	47,28	
6	PAISAGISMO / URBANISMO	5	20	30	30	15			52.011,52	3,48	
7	SINALIZAÇÃO DE TRÁNSITO								258.150,64	17,28	
10	DRENAGEM								12.915,06	0,86	
11	ENSAIOS TECNOLÓGICOS	40	30	30	10	30	20	20	407.610,57	27,24	
									12.105,83	0,81	
	TOTALS								1.494.278,23	100	

ITEM	COMPOSIÇÃO DOS RECURSOS (FINANCIAMENTO E CONTRAPARTIDA)						Nº DE MESES	TOTAL ITEM	% S/ ITEM
	1	2	3	4	5	6			
1T	FINANCIAMENTO	R\$ 3.829,29							
1C	CONTRAPARTIDA							3.829,29	0,26%
2T	FINANCIAMENTO	R\$ 383,10	524,13	363,10					
2C	CONTRAPARTIDA							1.310,32	0,09%
3T	FINANCIAMENTO	R\$ 8.051,10	16.162,36	16.182,30					
3C	CONTRAPARTIDA							40.455,89	2,71%
4T	FINANCIAMENTO	R\$ 35.324,06	141.296,22	211.944,33	176.620,28	141.296,22			
4C	CONTRAPARTIDA							706.481,11	47,28%
5T	FINANCIAMENTO	R\$ 5.201,15	15.603,46	15.603,46					
5C	CONTRAPARTIDA							52.011,52	3,48%
6T	FINANCIAMENTO	R\$ 12.907,92	51.831,72	77.447,69	38.723,00				
6C	CONTRAPARTIDA							258.150,64	17,28%
7T	FINANCIAMENTO	R\$ 6.457,53							
7C	CONTRAPARTIDA							12.915,06	0,86%
10T	FINANCIAMENTO	R\$ 152.854,23	122.103,17	81.462,11	40.701,06				
10C	CONTRAPARTIDA							467.610,57	27,24%
11T	FINANCIAMENTO	R\$ 3.831,75	3.631,75	2.421,17	2.421,17				
11C	CONTRAPARTIDA							12.105,83	0,81%
T	FINANCIAMENTO	R\$ 193.226,88	241.368,69	335.956,59	346.328,19	224.222,77	150.174,92		
C	CONTRAPARTIDA							1.494.278,23	100,00%

FATURAMENTO MENSAL PREVISTO	R\$ 193.226,88	241.368,69	335.956,59	346.328,19	224.222,77	150.174,92					
MENSAL PARCIAL PREVISTO EM %	R\$ 12,93%	16,15%	27,41%	23,38%	15,01%	10,05%					
MENSAL ACUMULADO PREVISTO EM %	R\$ 12,93%	29,08%	51,57%	74,94%	89,95%	100,00%					

Assinatura: _____ data: _____

Assinatura: _____ data: _____

Assinado de forma digital por
JEAN CARLOS DE
 LIMA:08869370941
 02/06/2022 11:07:16 -66:35
 43707

Assinado de forma digital por
GERSO FRANCISCO
 GUSO-409886600
 59
 02/06/2022 11:07:14:53
 43707

BDI - ACORDAO Nº 2622/2013 – TCU PAVIMENTAÇÃO		
IMPOSTOS	ISS =	1,20
	PIS =	0,65
	COFINS =	3,00
	CPMF =	0,00
	TOTAL =	4,85
TIPO DE SERVIÇO	OBRAS	MATERIAIS
ADMINISTRAÇÃO CENTRAL	4,01	3,45
RISCOS	0,56	0,85
SEGUROS E GRANTIAS	0,40	0,48
DESPESAS FINANCEIRAS	1,11	0,85
LUCRO	7,30	5,11
BDI (OBRA OU MATERIAIS/EQUIP.)	19,69	15,28
BDI=((((1+(C8+C9+C10)/100)*(1+C11/100)*(1+C12/100))/(1-C6/100))-1)*100		
BDI (OBRA)	19,69%	
BDI (MATERIAIS E EQUIPAMENTOS)	15,28%	

DIGITE

1 - Solicitar o valor do ISS do município

3,00 %

2- Solicitar a "Base de Cálculo" (% de mão de Obra)

40,00 %

JEAN CARLOS DE
LIMA:088693709
41

Assinado de forma digital
por JEAN CARLOS DE
LIMA:08869370941
Dados: 2022.10.27 15:57:23
-03'00

GERSO FRANCISCO
GUSSO:409886600
59

Assinado de forma digital
por GERSO FRANCISCO
GUSSO:40988660059
Dados: 2022.10.27
15:55:03 -03'00

OBRA: RECAPE ASFÁLTICO SOBRE PAVIMENTO POLIÉDRICO
PROPRIETÁRIO. PREFEITURA MUN. DE TRÊS BARRAS DO PARANÁ
ENDEREÇO: VIAS URBANAS – MUNICÍPIO DE TRÊS BARRAS DO
PARANÁ – PR

MEMORIAL DESCRITIVO
PROJETO DE PAVIMENTAÇÃO

GERSO FRANCISCO
GUSSO:40988660059

Assinado de forma digital por
GERSO FRANCISCO
GUSSO:40988660059
Dados: 2022.10.27 14:46:29 -03'00'

P. M. TRÊS BARRAS DO PARANÁ
CNPJ.: 78.121.936/0001-68
PROPRIETÁRIO

JEAN CARLOS DE
LIMA:08869370941

Assinado de forma digital por
JEAN CARLOS DE
LIMA:08869370941
Dados: 2022.10.27 14:47:52 -03'00'

ENGº CIVIL JEAN CARLOS DE LIMA
CREA-PR 167397/D
RESPONSÁVEL TÉCNICO

1. GENERALIDADES

O presente memorial descritivo tem por objetivo discriminar os serviços e materiais a empregar no projeto de melhoria de infra-estrutura urbana, sendo este, execução de recapeamento asfáltico em CBUQ sobre pavimentação poliédrica (calçamento), a ser implantado em vias urbanas da sede do Município de Três Barras do Paraná, justificando o projeto executado e orientando a execução dos serviços de obra.

Os trechos de vias urbanas a receberem o recapeamento, serão os seguintes:

- Rua Angelo Boaretto

- No trecho compreendido entre a Avenida Paraná e a Rua Pioneira;

- Rua João Busato

- No trecho compreendido entre a Avenida Paraná e a Rua Bahia;

Para a elaboração dos projetos seguiram-se basicamente as normas técnicas brasileiras.

A execução da obra, em todos os seus itens, deve obedecer rigorosamente aos projetos, seus respectivos detalhes e as especificações constantes neste memorial.

Em casos de divergências deve ser seguida a hierarquia (em ordem decrescente) conforme segue, devendo, entretanto, serem ouvidos os respectivos autores e o proprietário:

1º Memorial descritivo;

2º Projeto arquitetônico;

3º Demais projetos complementares

Todos os materiais e serviços aplicados na obra serão comprovadamente de primeira qualidade, satisfazendo as condições estipuladas neste memorial, os códigos, normas e especificações brasileiras, quando cabíveis. Os materiais e serviços aqui especificados somente poderão alterados mediante consulta prévia aos autores do projeto e proprietários, por escrito, havendo falta dos mesmos no mercado, ou retirado de linha pelo fabricante.

2. SERVIÇOS INICIAIS

2.1. Placa da Obra

Será confeccionada uma placa conforme padrões exigidos pelo convênio de $4,00 \times 2,00 = 8,00\text{m}^2$, e deverão ser fixadas no início do trecho em questão.

A placa do responsável técnico será fixada em local visível e colocada no início dos trabalhos. Bem como placa da CONTRATADA para a execução dos serviços, e de todos os demais profissionais, empresas ou instituições envolvidas no andamento da obra.

2.2. Serviços de Substituição e Construção de Meios-Fios

Por tratar-se de vias com pavimentação existente, algumas até mesmo com mais de 10 anos, verifica-se em alguns locais, a presença de meios-fios danificados

e até mesmo, em alguns casos a inexistência dos mesmos. Desta forma, deverão ser realizados serviços de remoção dos meios-fios, nos locais indicados em projeto, e reconstrução dos meios-fios, antes do início do recape.

Para a construção dos meios-fios, devido ao fato de existir a pavimentação poliédrica, não seria possível a utilização de máquinas extrusoras. Para tanto, os meios-fios, deverão ser moldados "in loco", padrão Tipo 2 – meio-fio com sarjeta DER.

3. DRENAGEM

Nas vias com implantação de pavimentação poliédrica, devido à inexistência deverão ser implantadas galerias e dispositivos de drenagem de águas pluviais, conforme detalhes e locais indicados em projeto.

3.1. Escavações e reaterro

Deverão ser executadas escavações com auxílio de retroescavadeira de modo a obter-se as profundidades de fundo de vala descritas em projeto.

Praticamente, toda a tubulação, seguirá superficialmente, em virtude da declividade natural dos trechos, observando-se apenas o cobrimento mínimo de 70cm.

Quando do reaterro, este deverá ser compactados mecanicamente, em camadas de no máximo 20 cm, de modo a prover o suporte necessário ao tráfego de veículos.

3.2. Drenagem

Serão executadas bocas de lobo e galerias pluviais, de forma a absorver o acúmulo de águas pluviais. Deverão ser respeitadas todas as condições descritas em projeto.

Todos os dispositivos deverão seguir as especificações de projeto, e em caso de dúvidas poderá ser utilizado o Álbum de Projetos (Tipo de Dispositivos de Drenagem) do IPR-DNIT, disponível no site "ipr.dnit.gov.br". As galerias com tubos de concreto, será exigindo para a sua execução o atendimento à norma DNIT 023/2004-ES. Os tubos deverão satisfazer às especificações da NBR 9794/87. No caso de galerias celulares, em geral de forma retangular, serão atendidas as prescrições da norma DNIT 025/2004-ES

4. PAVIMENTAÇÃO DE PASSEIOS

Verifica-se em alguns locais, a presença de calçadas danificadas e até mesmo, em alguns casos a inexistência das mesmas. Desta forma, deverão ser realizados serviços de remoção das calçadas, nos locais indicados em projeto, e reconstrução de calçadas. Ademais, nos locais indicados em projetos nos quais as calçadas são inexistentes, deverá ser procedida a construção dos mesmos, antes do início do recape.

4.1. Movimentação de Terra

Nos locais onde será realizada a pavimentação do passeio público deverá ser removido todo o material necessário para possibilitar o nivelamento e concordância da pavimentação existente com a pavimentação a ser implantada.

4.2. Calçada em Paver espessura 6 cm

Nos locais indicados no projeto, serão executadas calçadas de acordo com as dimensões indicadas. Deverá ser regularizado e nivelado o terreno para receber colchão de argila de 20 cm, colchão de pó de pedra de 5 cm e posteriormente implantação de paver 6 cm de espessura.

4.3. Rampa de acesso

Em todas as esquinas onde forem implantadas calçadas, conforme detalhes em projeto, serão executadas rampas de acesso para deficientes, de acordo com as dimensões e inclinações indicadas, sendo que em todas elas deverão ser implantadas guias táteis de alerta conforme projeto, em atendimento a NBR 9050.

5. RECAPEAMENTO ASFÁLTICO

5.1. Preparação do Pavimento

5.1.1. Limpeza de Pista

Deverá ser procedida a raspagem e remoção de qualquer material que porventura venha a interferir na adesividade do CAP ao pavimento existente. Deverá ser utilizado ferramental adequado, de forma que não se encontrem no pavimento partículas tais quais não possam ser absorvidas pela pintura de ligação.

5.2. Reperfilamento

5.2.1. Pintura de Ligação

Após a limpeza de pista deverá ser realizada a pintura de ligação através de aplicação de RR1C – *Emulsão de Rompimento Rápido*, sobre o pavimento, nos locais onde será feita a aplicação de CBUQ (Concreto Betuminoso Usinado à Quente). A aplicação deverá ser realizada com caminhão espargidor e em quantidade necessária a não se verificar pontos com ausência de pintura, e de acordo com a norma brasileira.

5.2.2. Camada de Reperfilamento

Após realizada a pintura será realizada a aplicação de CBUQ, como camada de reperfilamento, com espessura não inferior a 2,0 cm a qual deverá ser compactada com o auxílio de rolo de pneus, de forma a corrigir toda e qualquer imperfeição do pavimento existente.

5.3. Revestimento

5.3.1. Pintura de Ligação

Após a secagem da camada de reperfilamento deverá ser realizada nova pintura de ligação de forma a promover o elemento de ligação entre o reperfilamento e o revestimento. Deverão ser respeitadas todas as condições do item 5.2.1.

5.3.2. Camada de Revestimento

Finalmente será executada a camada de revestimento, com espessura mínima de 4,0 cm, sobre a pintura de ligação, sendo que esta deverá ser impermeável de forma a impedir a absorção de água e a conseqüente deterioração da base do pavimento. Esta camada deverá ser compactada, com auxílio de rolo de tambor e de pneus de forma a obter o perfeito nivelamento da superfície e o adensamento das partículas do revestimento, devendo ser respeitadas as inclinações e condições indicadas em projeto.

5.4. Especificações do CBUQ para Reperfilamento e Revestimento

5.4.1. Faixa granulométrica do CBUQ:

FAIXA "C" DNIT com CAP Convencional 50/70

5.4.2. Grau de Compactação mínimo exigido: 97%

5.4.3. Massa específica aparente (densidade): 2,586 g/cm³

5.4.4. Teor ótimo de ligante: 4,9%

5.4.5. Traço a ser empregado na execução:

Brita: 94,15 %

Cal Hidratada CH-1: 0,95 %

6. SINALIZAÇÃO

6.1. Sinalização Horizontal

Para a sinalização horizontal será utilizada tinta nas cores BRANCA e AMARELA, conforme indicações em projeto, à base de resina acrílica, com características quantitativas e qualitativas que atendam aos limites de tolerância especificados na norma EB-2162 da ABNT.

6.1.1. Da Aplicação

A pintura de faixas deverá ser por processo de "spray", através de equipamentos mecânicos pneumáticos apropriados. As demarcações das pinturas

deverão ser precedidas de rigorosa limpeza e secagem das superfícies a serem sinalizadas. A tinta pode ser aplicada em espessuras, quando úmida, variável de 0,4mm a 0,6mm. A tinta aplicada deverá recobrir perfeitamente o pavimento e apresentar, após secagem, aspecto uniforme, acabamento fosco, características anti-derrapantes (tipo casca de ovo), sem apresentar fissuras, gretas ou descascamento durante o período de vida útil. Deve ainda manter integralmente a sua coesão e cor após a sua aplicação no pavimento.

6.1.2. Da Refletorização

A refletorização das faixas será devida à aspersão de micro-esferas de vidro (processo "DROP-ON") espalhadas homogeneamente logo após a aplicação da tinta, devendo respeitar a seguinte proporção: mínimo de 200 (duzentas) micro-esferas para cada m² de tinta aplicada.

As características, bem como a composição granulométrica das micro-esferas utilizadas na refletorização, devem estar adequadas aos limites previstos na norma EB-1241 da ABNT.

6.2. Sinalização Vertical

A sinalização vertical será composta por placas de regulamentação R-2 (triângulo) e de advertência A-18 (losango), nos pontos indicados em projeto. Todas as placas deverão ser afixadas em postes de ferro galvanizado com Ø 2½", todas confeccionadas em chapa de aço galvanizado, bitola 16. Os cortes e furações deverão receber tratamento anti-corrosivo.

7. CONSIDERAÇÕES FINAIS

Todos os materiais, serviços, métodos e técnicas especificados neste memorial descritivo deverão ser aplicados e executados segundo a melhor técnica disponível e em conformidade com as normas técnicas brasileiras pertinentes a cada serviço.

Os serviços onde houver necessidade de interromper vias deverão ser sinalizados.

Três Barras do Paraná, 05 de outubro de 2022.

P. M. TRÊS BARRAS DO PARANÁ
CNPJ.: 78.121.936/0001-68
PROPRIETÁRIO

ENGº CIVIL JEAN CARLOS DE LIMA
CREA-PR 167397/D
RESPONSÁVEL TÉCNICO

OBRA: RECAPE ASFÁLTICO SOBRE PAVIMENTO POLIÉDRICO
PROPRIETÁRIO: PREFEITURA MUN. DE TRÊS BARRAS DO PARANÁ.
ENDEREÇO: VIAS URBANAS – MUNICÍPIO DE TRÊS BARRAS DO
PARANÁ – PR

MEMÓRIA DE CÁLCULO

DIMENSIONAMENTO DO PAVIMENTO

GERSO FRANCISCO
GUSSO:409886600
59

Assinado de forma digital
por GERSO FRANCISCO
GUSSO:40988660059
Dados: 2022.10.27 14:45:40
-03'00'

P. M. TRÊS BARRAS DO PARANÁ
CNPJ.: 78.121.936/0001-68
PROPRIETÁRIO

JEAN CARLOS DE
LIMA:08869370941

Assinado de forma digital por
JEAN CARLOS DE
LIMA:08869370941
Dados: 2022.10.27 14:49:04
-03'00'

ENGº. CIVIL JEAN CARLOS DE LIMA
CREA-PR 167397/D
RESPONSÁVEL TÉCNICO

1. GENERALIDADES

O presente memorial foi elaborado, de modo a apresentar os dados relativos ao dimensionamento do pavimento a empregar no projeto de recape asfáltico sobre pavimentação poliédrica em vias urbanas da sede do Município de Três Barras do Paraná.

1.1. Dados do Trecho

Localização	: Rua Angelo Boaretto e Rua João Busato.
Extensão	: 653,50 m
Largura Total	: Variável
Área à Pavimentar	: 5.582,95 m ²
Município	: Três Barras do Paraná

2. DADOS PRELIMINARES

Devido ao fato de tratar-se de vias locais residenciais com fluxo de tráfego leve, o pavimento foi dimensionado de acordo com o Método de Dimensionamento de Pavimento Flexível adotado pelo DNIT, proposto pelo Eng. Murilo Lopez de Souza, através das diretrizes propostas pela Prefeitura Municipal de São Paulo na instrução de projeto IP-04 – Instrução para Dimensionamento de Pavimentos Flexíveis para Tráfego Leve e Médio.

2.1. Caracterização do Tráfego

Tendo em vista que, as vias contempladas no presente projeto apresentam características de vias locais residenciais com passagem, com base no disposto no Quadro 4.1 da IP-04/SIURB/PMSP, é possível classificá-las como de fluxo leve, visto que, estas apresentam circulação de veículos leves entre 100 a 400 veículos/dia, e no caso de veículos comerciais (caminhões e ônibus) entre 4 a 20 veículos/dia.

Considerando-se o previsto no Quadro 4.1 da IP-04/SIURB/PMSP, tal fluxo de veículos resulta em um número de operações padrão (N) variando entre $2,70 \times 10^4$ e $1,40 \times 10^5$ solicitações, o que nos dá um "N" característico no valor de:

$N = 10^5$

2.2. Carga Legal e Vida Útil do Projeto

Conforme a IP-04/SIURB/PMSP no presente dimensionamento, foi considerada que a máxima carga legal para o eixo simples de rodas duplas no Brasil é de 10 toneladas por eixo simples de rodagem dupla, e que o período de vida útil do pavimento seja de 10 anos.

2.3. Características do Sub-leito

Devido ao fato do presente dimensionamento, ter como prerrogativa o conhecimento da capacidade de suporte do sub-leito existente. Para tanto a espessura do pavimento a ser construído será calculado com base na capacidade de suporte (CBR ou Mini CBR).

Entretanto devido à tratar-se de vias já dotadas de guias, sarjetas e pavimentação poliédrica, conforme item 4 da IP-04/SIURB/PMSP, o CBR ou MiniCBR poderá ser realizada "in situ".

Sendo assim, para obtenção do índice de suporte MiniCBR, será utilizado a metodologia de ensaio ME-56 – Determinação do Índice MiniCBR de Campo, adotado pela Secretaria de Serviços Públicos da Prefeitura do Recife, o qual tem correspondência com o método M198-88, do DER-PMSP.

Ademais, tendo em vista a uniformidade do tipo de solo no perímetro urbano da sede do município, definiu-se a realização de 9 pontos de teste, localizados nos trechos a serem pavimentados, sendo que, para dimensionamento do pavimento será adotada o menor valor entre os resultados obtidos.

3. DETERMINAÇÃO DO ÍNDICE DE SUPORTE MiniCBR

3.1. Aparelhagem e Material

Para a execução do ensaio utilizou-se a seguinte aparelhagem e o seguinte material:

a) Macaco de carga: Tipo de rosca e engrenagem, de operação manual por movimento giratório de uma manivela, dotado de duas velocidades (lenta e rápida), com capacidade mínima de 1.000 kg (10 kN), acoplável tanto ao anel dinamométrico, como aos suportes.

b) Anel dinamométrico: Com capacidade de 500 kgf (5 kN), provido de um relógio comparador que leia 0,01 mm, acoplável, de um lado, com o macaco do item 5a e, do outro, ao pistão de penetração.

c) Suporte do macaco de carga: De acordo com a Figura 1, acoplável ao veículo tipo Kombi ou similar.

d) Pistão de penetração: Constituído de ponta penetrante de 16 mm de diâmetro e de extensões que permitam efetuar medidas até a profundidade de cerca de 100 cm, acoplável a uma das extremidades do anel dinamométrico.

e) Dispositivo para medida da penetração do pistão: Constituído por um suporte do relógio comparador fixável ao pistão de penetração e de relógio comparador que leia diretamente 0,01 mm e tenha curva de no mínimo 10 mm e provido de conta-giros.

f) Carga de reação: Uma perua Kombi ou similar, com pará-choque traseiro provido de encaixe apropriado para adaptar o suporte de transmissão da sobrecarga.

g) Sobrecarga padrão: De metal, com diâmetro interno 10 mm e diâmetro externo 50 mm, pesando 500 g.



Figura 1 – Suporte de Macaco de Carga

h) Dispositivo para Controle de Velocidade de Penetração do Pistão: Provido de ponteiro que se desloca à velocidade uniforme de 1,25 volta por minuto.

i) Nível de bolha;

j) Fio de prumo;

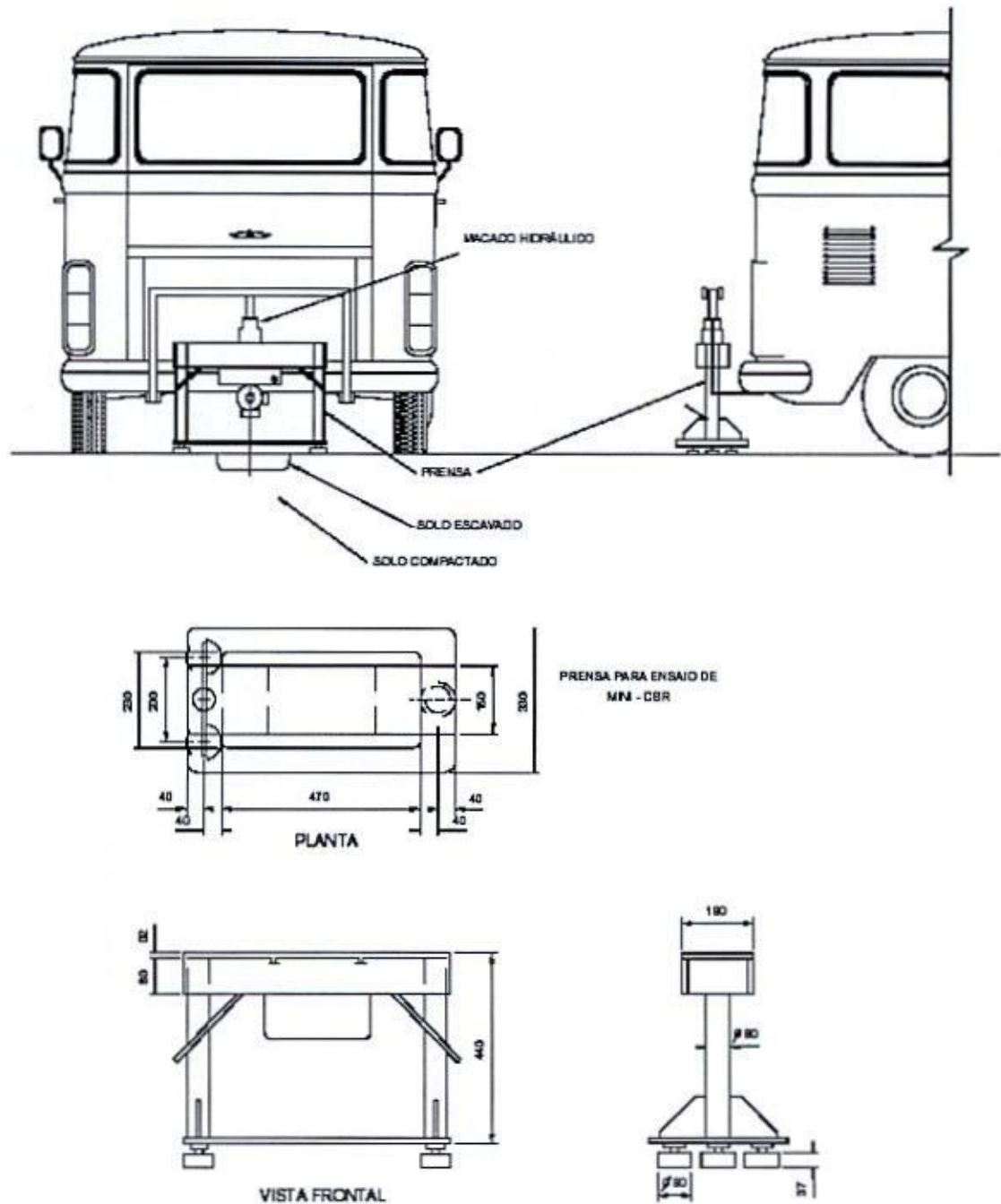
3.2. Ensaio

Procedimentos do ensaio:

a) No ponto do ensaio, removeu-se a pavimentação existente. Devido ao fato de a superfície encontrar-se irregular, preparou-se uma superfície plana e horizontal de cerca de 20 x 20 cm, mediante o uso de ferramentas adequadas (pá, picareta, paceta, trado, etc.). Manteve-se protegida a superfície preparada com uma manta impermeável, a fim de evitar perda de umidade.

b) Posicionou-se o suporte do macaco de carga, de maneira que a vertical que passa pela ponta do macaco passasse quanto mais perto possível do ponto pretendido para efetuar a penetração. Para tanto, deslocou-se o veículo de maneira que o centro do suporte de transmissão de carga ficasse sobre o ponto a ser ensaiado, utilizando o fio de prumo. Posicionou-se a prensa de ensaio sobre o mesmo ponto, nivelando-o adequadamente. Assentou-se o macaco hidráulico sobre a armação da prensa e levantar a parte traseira do veículo. Adaptou-se o anel dinamométrico, o pistão de penetração e suas extensões e o dispositivo para a medida da penetração do pistão, tendo o cuidado de aplainar a superfície contígua ao ponto a ensaiar e colocar a sobrecarga padrão.

c) A seguir moveu-se lentamente a manivela do macaco de carga até que o relógio comparador do dinamômetro apresentava 0,01 mm. Ajustou-se o relógio comparador do dispositivo de medida da penetração de maneira que ele marcasse zero.

d) Ligou-se o dispositivo de controle de velocidade de penetração e iniciou-se a penetração girando, apropriadamente, a manivela do macaco de carga, de maneira que o ponteiro do relógio comparador medidor da penetração se deslocasse paralelamente ao ponteiro do dispositivo de controle da velocidade de penetração.

e) No relógio comparador do anel dinamométrico, efetuou-se as seguintes leituras indicando as penetrações: (0,5; 1,0; 1,5; 2,0; 2,5; 3,0; 3,5; 4,0; 4,5 e 5,0 mm).

3.3. Cálculos

Com base nas leituras obtidas, foram calculadas as cargas em kN correspondentes às leituras do anel dinamométrico e plotou-se os pontos correspondentes em gráfico, com as penetrações em abcissa e as cargas em ordenada, traçando por esses pontos a curva média correspondente.

Na curva obtida, determinou-se as cargas C.1 e C.2, em kN, correspondentes às penetrações de 2,0 e 2,5 mm, respectivamente.

De posse dos valores de C.1 e C.2, obteve-se os valores do CBR, da tabela apresentada no Anexo I, cópia da Figura 7, da ME-56 citada no item 2.3, a qual apresenta valores obtidos das seguintes equações:

$$\text{Log(Mini - CBR.1)} = -0,254 + 0,896 \times \text{logC.1}$$

$$\text{Log(Mini - CBR.2)} = -0,356 + 0,937 \times \text{logC.2}$$

Onde:

C.1 e C.2 = valores das cargas obtidas nos gráficos, expressos em kN

Finalmente adota-se o maior dos dois valores obtidos, como o valor do Índice de Suporte MiniCBR

3.4. Resultados

A seguir são apresentados os resultados de cargas obtidas dos gráficos, para C.1 e C.2, bem como os valores de CBR respectivos para cada carga, e o CBR adotado para o ensaio em questão:

RESULTADOS					
Ensaio	Cargas Obtidas		MiniCBR		MiniCBR Adotado
	C.1 (kN)	C.2 (kN)	2,0	2,5	
E1	0,37	0,40	14,1	13,9	14,1
E2	0,40	0,45	15,1	15,5	15,5
E3	0,42	0,44	15,8	15,2	15,8
E4	0,36	0,40	13,6	13,9	13,9
E5	0,48	0,53	17,7	18,0	18,0
E6	0,41	0,44	15,4	15,2	15,4
E7	0,38	0,43	14,5	14,8	14,8
E8	0,29	0,35	11,4	12,2	12,2
E9	0,38	0,42	14,5	14,5	14,5

O dimensionamento será calculado genericamente para todas as vias a serem pavimentadas, sendo portanto, conforme citado no item 2.3, adotado o menor valor de MiniCBR, considerando-se o pior cenário obtido.

Para tanto adota-se para efeito de cálculo o valor de:

MiniCBR = 12

4. DIMENSIONAMENTO DO PAVIMENTO

Com base nos dados de tráfego ($N = 10^5$) e do Índice de Suporte (CBR = 12) representativo do sub-leito, a espessura total básica do pavimento, será fixada de acordo com o ábaco apresentada na Figura 2 a seguir:



Figura 2 – Ábaco de Dimensionamento
(Fonte IP-04/SIURB/PMSP)

Com base no ábaco para Determinação de Espessuras do Pavimento, por interpolação, determina-se que a espessura total do pavimento deverá ter:

Heq = 21cm

Onde:

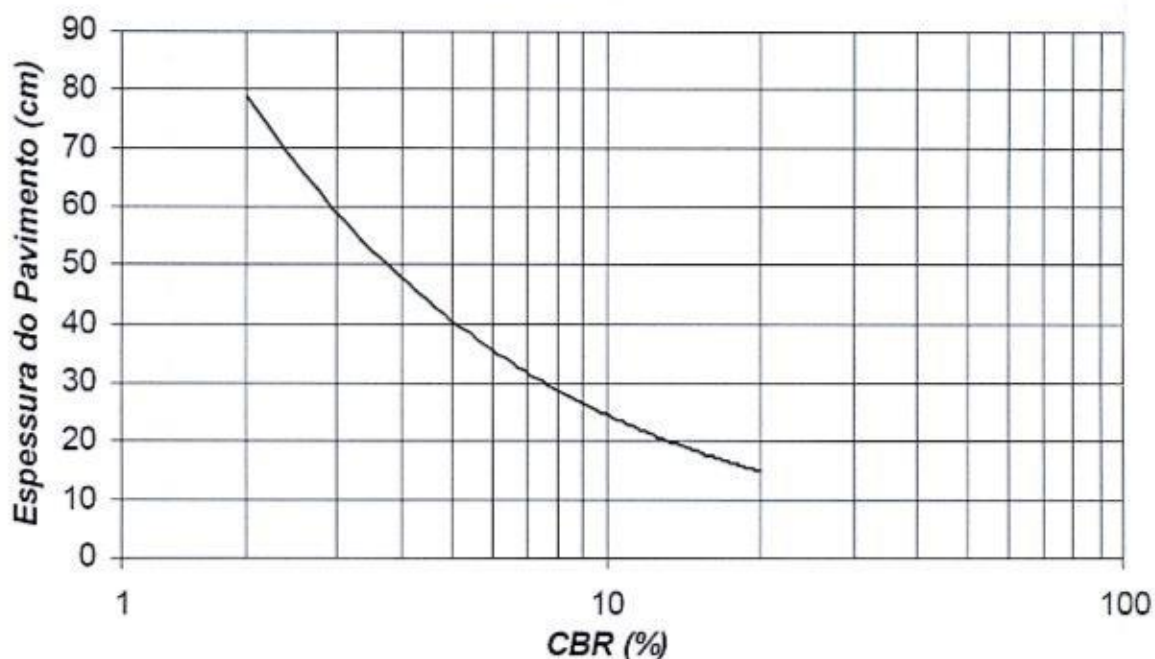
Heq : Espessura Total do Pavimento

4.1. Dimensionamento das Camadas

Para o projeto em questão, tendo em vista as características do pavimento existentes, será considerada a espessura do pavimento poliédrico como parte integrante do pavimento.

Considerando-se o previsto no Quadro 4.2 da IP-04/SIURB/PMSP, quanto à camada de revestimento e proteção de base e sub-leito, é possível a utilização tanto de CBUQ como de PMQ para a execução desta.

Entretanto, considerando-se as características de cada um dos materiais quanto à resistência e equivalência estrutural, bem como fatores de coesão e aglutinação das partículas, fatores que influenciam na impermeabilização da camada

de revestimento, visto que o município se encontra em área com índice pluviométrico considerável, para a camada de revestimento será utilizado o CBUQ.

Sendo assim de acordo com o Quadro 4.2 da IP-04/SIURB/PMSP, e com base nos coeficientes de equivalência estrutural apresentados no Quadro 4.4 da IP-04/SIURB/PMSP e demais especificações da referida instrução de projeto, para os parâmetros obtidos, adotamos as seguintes espessuras apresentadas na tabela abaixo:

Camada	Material	Espessura Real (cm)	Coefficiente Estrutural	Espessura Equivalente (cm)
Revestimento	Concreto Betuminoso Usinado à Quente (CBUQ)	6,00	2,00	12,00
Base	Pedras Irregulares	15,00	1,00	15,00
Total		21,00		27,00

Devido à irregularidade natural do pavimento existente faz-se necessária a aplicação de uma camada de reperfilamento com espessura média de 2,0 cm (nivelamento da base de pedras irregulares), de modo a prover um suporte homogêneo da base, o qual será executado também em CBUQ, devido ao citado anteriormente, com espessura média de 6,0cm.

Os procedimentos para a execução dos serviços encontram-se descritos no memorial descritivo.

Três Barras do Paraná – PR, 05 de outubro de 2022.

ANEXO I – TABELA DE CORRELAÇÃO CARGA x CBR PARA C.1 E C.2

Carga		Mini-CBR		Carga		Mini-CBR		Carga		Mini-CBR		Carga		Mini-CBR	
(kN)	(kgf)	2,0	2,5	(kN)	(kgf)	2,0	2,5	(kN)	(kgf)	2,0	2,5	(kN)	(kgf)	2,0	2,5
0,00	0	0,0	0,0	0,50	50	18,4	17,1	1,50	150	49,1	48,2	5,50	550	159	163
0,01	1	0,5	0,4	0,51	51	18,7	17,4	1,55	155	50,8	49,7	5,60	560	161	166
0,02	2	1,0	0,8	0,52	52	19,1	17,7	1,60	160	52	51,2	5,70	570	164	168
0,03	3	1,5	1,2	0,53	53	19,4	18,0	1,65	165	53,6	52,7	5,80	580	167	171
0,04	4	1,9	1,6	0,54	54	19,8	18,4	1,70	170	55,1	54,2	5,90	590	169	174
0,05	5	2,4	2,0	0,55	55	20,1	18,7	1,75	175	57	55,7	6,00	600	172	177
0,06	6	2,8	2,3	0,56	56	20,5	19,0	1,80	180	58,3	57,1	6,10	610	174	180
0,07	7	3,2	2,7	0,57	57	20,8	19,3	1,85	185	59,7	58,6	6,20	620	177	182
0,08	8	3,6	3,1	0,58	58	21,2	19,7	1,90	190	61,1	60,1	6,30	630	180	185
0,09	9	4,0	3,4	0,59	59	21,5	20,0	1,95	195	62,5	61,7	6,40	640	182	188
0,10	10	4,4	3,8	0,60	60	21,8	20,3	2,00	200	64	63,1	6,50	650	185	191
0,11	11	4,7	4,1	0,61	61	22,1	20,6	2,05	205	65,5	64,6	6,60	660	187	193
0,12	12	5,1	4,5	0,62	62	22,4	20,9	2,10	210	67	66,4	6,70	670	190	196
0,13	13	5,5	4,8	0,63	63	22,7	21,3	2,15	215	68,6	67,5	6,80	680	192	199
0,14	14	5,9	5,2	0,64	64	23,1	21,6	2,20	220	70,1	69	6,90	690	195	201
0,15	15	6,3	5,5	0,65	65	23,4	21,9	2,25	225	71,3	70,5	7,00	700	197	204
0,16	16	6,7	5,9	0,66	66	23,7	22,2	2,30	230	72,6	71,9	7,10	710	200	207
0,17	17	7,0	6,2	0,67	67	24,0	22,5	2,35	235	73,8	73,5	7,20	720	202	210
0,18	18	7,4	6,6	0,68	68	24,4	22,9	2,40	240	75,2	74,8	7,30	730	205	212
0,19	19	7,8	6,9	0,69	69	24,7	23,2	2,45	245	76,6	76,4	7,40	740	207	215
0,20	20	8,2	7,3	0,70	70	25,1	23,5	2,50	250	78	78	7,50	750	210	218
0,21	21	8,5	7,6	0,71	71	25,4	23,8	2,55	255	82	81	7,60	760	212	220
0,22	22	8,9	8,0	0,72	72	25,8	24,1	2,60	260	84	83	7,70	770	215	223
0,23	23	9,2	8,3	0,73	73	26,0	24,4	2,65	265	87	86	7,80	780	217	226
0,24	24	9,6	8,6	0,74	74	26,3	24,7	2,70	270	89	89	7,90	790	220	229
0,25	25	10,0	8,9	0,75	75	26,6	25,0	3,00	300	92	92	8,00	800	222	231
0,26	26	10,3	9,3	0,76	76	26,9	25,4	3,10	310	95	95	8,20	820	228	237
0,27	27	10,7	9,6	0,77	77	27,2	25,7	3,20	320	97	98	8,40	840	232	242
0,28	28	11,0	9,9	0,78	78	27,6	25,9	3,30	330	100	101	8,60	860	237	247
0,29	29	11,4	10,3	0,79	79	27,9	26,2	3,40	340	103	104	8,80	880	242	253
0,30	30	11,7	10,6	0,80	80	28,3	26,4	3,50	350	106	107	9,00	900	247	258
0,31	31	12,0	10,9	0,82	82	28,6	27,4	3,60	360	109	109	9,20	920	252	264
0,32	32	12,4	11,3	0,84	84	29,4	28,1	3,70	370	111	112	9,40	940	257	269
0,33	33	12,8	11,6	0,86	86	30,0	28,7	3,80	380	114	115	9,60	960	262	274
0,34	34	13,1	11,9	0,88	88	30,6	29,2	3,90	390	117	118	9,80	980	267	280
0,35	35	13,5	12,2	0,90	90	31,3	29,8	4,00	400	119	121	10,00	1000	272	285
0,36	36	13,8	12,6	0,92	92	31,9	30,5	4,10	410	122	124				
0,37	37	14,1	12,9	0,94	94	32,5	31,1	4,20	420	125	127				
0,38	38	14,5	13,3	0,96	96	33,0	31,7	4,30	430	127	129				
0,39	39	14,8	13,6	0,98	98	33,7	32,4	4,40	440	130	132				
0,40	40	15,1	13,9	1,00	100	34,3	33,0	4,50	450	133	135				
0,41	41	15,4	14,2	1,05	105	36,0	34,5	4,60	460	136	138				
0,42	42	15,8	14,5	1,10	110	37,2	36,1	4,70	470	138	141				
0,43	43	16,1	14,8	1,15	115	39,0	37,6	4,80	480	141	143				
0,44	44	16,4	15,2	1,20	120	40,4	39,1	4,90	490	143	146				
0,45	45	16,8	15,5	1,25	125	41,8	40,6	5,00	500	146	149				
0,46	46	17,1	15,8	1,30	130	42,9	42,2	5,10	510	149	152				
0,47	47	17,4	16,1	1,35	135	44,6	43,7	5,20	520	151	155				
0,48	48	17,7	16,4	1,40	140	46,3	45,2	5,30	530	154	157				
0,49	49	18,1	16,7	1,45	145	47,4	46,7	5,40	540	156	160				
0,50	50	18,4	17,1	1,50	150	49,1	48,2	5,50	550	159	163				

OBRA: RECAPE ASFÁLTICO SOBRE PAVIMENTO POLIÉDRICO
PROPRIETÁRIO. PREFEITURA MUN. DE TRÊS BARRAS DO PARANÁ
ENDEREÇO: VIAS URBANAS DA SEDE DO MUNICÍPIO – MUNICÍPIO DE TRÊS BARRAS DO PARANÁ – PR

MEMÓRIA DE CÁLCULO DE QUANTITATIVOS

GERSO FRANCISCO Assinado de forma digital
GUSSO:409886600 por GERSO FRANCISCO
GUSSO:40988660059
59 Dados: 2022.10.27 14:46:04
-03'00'

P. M. TRÊS BARRAS DO PARANÁ
CNPJ.: 78.121.936/0001-68
PROPRIETÁRIO

JEAN CARLOS DE Assinado de forma digital por
LIMA:0886937094 JEAN CARLOS DE
LIMA:08869370941
1 Dados: 2022.10.27 14:48:03
-03'00'

ENGº CIVIL JEAN CARLOS DE LIMA
CREA-PR 167397/D
RESPONSÁVEL TÉCNICO

RECAPE ASFÁLTICO SOBRE PAVIMENTAÇÃO POLIÉDRICA

1. SERVIÇOS PRELIMINARES	
1.1. Placa de obra	4,00 x 2,00m = 8,00m ²
2. MEIO-FIO	
2.1 RUA ANGELO BOARETTO (Trechos 01, 02, 03 e 04)	
2.1.1. Meio fio de concreto moldado in loco Trecho 01 = 112,41m Trecho 02 = 139,92m Trecho 03 = 214,00m Trecho 04 = 205,00m Total = 671,33m	
2.1.2. Meio fio a demolir Trecho 01 = 52,13m Trecho 02 = 36,00m Trecho 03 = 58,64m Trecho 04 = 205,00m Total = 351,77m	
2.2 RUA JOÃO BUSATO (Trechos 01, 02 e 03)	
2.2.1. Meio fio de concreto moldado in loco Trecho 01 = 94,86m Trecho 02 = 114,07m Total = 208,93m	
2.2.2. Meio fio a demolir Trecho 01 = 94,86m Trecho 02 = 22,36m Total = 117,22m	
2.3 TOTAL DE MEIO FIO A EXECUTAR = 880,26m	
2.4 TOTAL DE MEIO FIO A DEMOLIR = 468,99m	
3. PASSEIO (CALÇADAS)	
3.1 RUA ANGELO BOARETTO (Trechos 01, 02, 03 e 04)	
3.1.1. Calçadas Trecho 01 = 270,32m ² Trecho 02 = 246,00m ² Trecho 03 = 367,50m ² Trecho 04 = 352,00m ² Total = 1.235,82m ²	

3.1.2. Colchão de Argila 20 cm espessura

$$1.235,82 \times 0,20 = 247,17 \text{ m}^3$$

3.1.3. Colchão de Pó de Pedra 5 cm espessura

$$1.235,82 \times 0,05 = 61,80 \text{ m}^3$$

3.1.4. Demolição de calçadas

$$\text{Trecho 01} = 73,72\text{m}^2$$

$$\text{Trecho 02} = 18,00\text{m}^2$$

$$\text{Trecho 03} = 115,00\text{m}^2$$

$$\text{Trecho 04} = 32,00\text{m}^2$$

$$\text{Total} = 238,72\text{m}^2$$

3.1.5. Demolição de poliédrico

$$\text{Trecho 02} = 69,00\text{m}^2$$

$$\text{Total} = 69,00\text{m}^2$$

3.1.6. Muro de contenção a executar

$$\text{Trecho 02} = 29,20\text{m}^2$$

$$\text{Total} = 29,20\text{m}^2$$

3.2 RUA JOÃO BUSATO (Trechos 01, 02 e 03)

3.2.1. Calçadas

$$\text{Trecho 01} = 152,25\text{m}^2$$

$$\text{Trecho 02} = 222,15\text{m}^2$$

$$\text{Trecho 03} = 255,60\text{m}^2$$

$$\text{Total} = 630,00\text{m}^2$$

3.2.2. Colchão de Argila 20 cm espessura

$$630,00 \times 0,20 = 126,00 \text{ m}^3$$

3.2.3. Colchão de Pó de Pedra 5 cm espessura

$$630,00 \times 0,05 = 31,50 \text{ m}^3$$

3.2.4. Demolição de calçadas

$$\text{Trecho 01} = 30,00\text{m}^2$$

$$\text{Trecho 02} = 32,40\text{m}^2$$

$$\text{Trecho 03} = 255,60\text{m}^2$$

$$\text{Total} = 318,00\text{m}^2$$

3.2.5. Demolição de poliédrico

$$\text{Trecho 02} = 9,90\text{m}^2$$

$$\text{Total} = 9,90\text{m}^2$$

3.3 TOTAL CALÇADAS A EXECUTAR = 1.865,82m²

3.4 TOTAL COLCHÃO DE ARGILA = 373,17m³

3.5 TOTAL COLCHÃO DE PÓ DE PEDRA = 93,30m³

3.6 TOTAL CALÇADAS A DEMOLIR = 556,72m²

3.7 TOTAL POLIÉDRICO A DEMOLIR = 78,90m²

3.8 TOTAL MURO DE CONTENÇÃO A EXECUTAR = 29,20m²

4. DRENAGEM DE ÁGUAS PLUVIAIS

4.1 RUA ANGELO BOARETTO (Trechos 01, 02, 03 e 04)

4.1.1. Boca de lobo a executar

Trecho 01 = 2 und

Trecho 02 = 4 und

Trecho 03 = 4 und

Trecho 04 = 1 und

Total = 11 und

4.1.1.1. Boca de lobo a reformar

Trecho 04 = 3 und

Total = 3 und

4.1.2. Tubos em concreto a implantar

Trecho 01 =

Ø80mm – 32,00 metros

Trecho 02 =

Ø80mm – 103,00 metros

Trecho 03 =

Ø80mm – 135,00 metros

Trecho 04 =

Ø80mm – 20,00 metros

Ø150mm = 25,00 metros

4.2 RUA JOÃO BUSATO (Trechos 01, 02 e 03)

4.2.1. Boca de lobo a reformar

Trecho 01 = 1 und

Trecho 02 = 2 und

Total = 3 und

4. PREPARAÇÃO DE BASE PARA REVESTIMENTO ASFÁLTICO

4.1 RUA ANGELO BOARETTO (Trechos 01, 02, 03 e 04)

4.1.1. Escavação mecanizada para tubos de concreto

Trecho 01 = 32,00 x 1,50 x 1,00 = 48,00 m³

Trecho 02 = 103,00 x 1,50 x 1,00 = 154,50 m³

Trecho 03 = 135,00 x 1,50 x 1,00 = 202,50 m³

Trecho 04 = 20,00 x 1,50 x 1,00 = 30,00 m³

Trecho 04 = 25,00 x 2,50 x 2,00 = 125,00 m³

Total = 560,00 m³

4.1.2. Escavação mecanizada para bocas de lobo

Trecho 01 = $1,50 \times 1,50 \times 2,00 \times 4 = 9,00 \text{ m}^3$
 Trecho 02 = $1,50 \times 1,50 \times 2,00 \times 4 = 18,00 \text{ m}^3$
 Trecho 03 = $1,50 \times 1,50 \times 2,00 \times 4 = 18,00 \text{ m}^3$
 Trecho 04 = $1,50 \times 1,50 \times 2,00 \times 1 = 4,50 \text{ m}^3$
 Total = **49,50 m³**

4.1.3. Reaterro (revestimento primário)

Trecho 01 = $32,00 \times 0,29 \times 1,00 = 9,28 \text{ m}^3$
 Trecho 02 = $103,00 \times 0,29 \times 1,00 = 29,87 \text{ m}^3$
 Trecho 03 = $135,00 \times 0,29 \times 1,00 = 39,15 \text{ m}^3$
 Trecho 04 = $20,00 \times 0,29 \times 1,00 = 5,80 \text{ m}^3$
 Trecho 04 = $25,00 \times 0,29 \times 2,00 = 14,50 \text{ m}^3$
 Total = **98,60 m³**

4.1.4. Brita graduada

Trecho 01 = $32,00 \times 0,15 \times 1,00 = 4,80 \text{ m}^3$
 Trecho 02 = $103,00 \times 0,15 \times 1,00 = 15,45 \text{ m}^3$
 Trecho 03 = $135,00 \times 0,15 \times 1,00 = 20,25 \text{ m}^3$
 Trecho 04 = $20,00 \times 0,15 \times 1,00 = 3,00 \text{ m}^3$
 Trecho 04 = $25,00 \times 0,15 \times 2,00 = 7,50 \text{ m}^3$
 Total = **51,00 m³**

4.1.5. Macadame seco c/ bica corrida

Trecho 01 = $32,00 \times 0,20 \times 1,00 = 6,40 \text{ m}^3$
 Trecho 02 = $103,00 \times 0,20 \times 1,00 = 20,60 \text{ m}^3$
 Trecho 03 = $135,00 \times 0,20 \times 1,00 = 27,00 \text{ m}^3$
 Trecho 04 = $20,00 \times 0,20 \times 1,00 = 4,00 \text{ m}^3$
 Trecho 04 = $25,00 \times 0,20 \times 2,00 = 10,00 \text{ m}^3$
 Total = **68,00 m³**

5. PAVIMENTAÇÃO

5.1 RUA ANGELO BOARETTO (Trechos 01, 02, 03 e 04)

5.1.1. Limpeza e Lavagem da Pista com Jato de Alta Pressão de Ar e Água

Trecho 01 = $84,00 \times 9,00 = 756,00 \text{ m}^2$
 Trecho 02 = $84,00 \times 9,00 = 756,00 \text{ m}^2$
 Trecho 03 = $111,00 \times 9,00 = 999,00 \text{ m}^2$
 Trecho 04 = $116,00 \times 8,00 = 928,00 \text{ m}^2$
 Total = **3.439,00 m²**

5.1.2. Pintura de Ligação com Emulsão RR-1C sobre pavimento poliédrico
 = **3.439,00 m²**

5.1.3. Reperfilamento em CBUQ – esp.= 2,0cm (2,586 ton/m³)
 $3.439,00 \times 0,02 \times 2,586 = 177,87 \text{ ton}$

5.1.4. Pintura de Ligação com Emulsão RR-1C sobre reperfilamento
 = **3.439,00 m²**

5.1.5. Capa de revestimento em CBUQ – esp.=4,0cm (2,586 ton/m³)

$3.439,00 \times 0,040 \times 2,586 = 355,73 \text{ ton}$
5.2 RUA JOÃO BUSATO (Trechos 01, 02 e 03)
<p>5.2.1. Limpeza e Lavagem da Pista com Jato de Alta Pressão de Ar e Água Trecho 01 = $77,00 \times 9,60 = 739,20 \text{ m}^2$ Trecho 02 = $75,00 \times 9,50 = 712,50 \text{ m}^2$ Trecho 03 = $106,50 \times 6,50 = 692,25 \text{ m}^2$ Total = 2.143,95 m²</p> <p>5.2.2. Pintura de Ligação com Emulsão RR-1C sobre pavimento poliédrico = 2.143,95 m²</p> <p>5.2.3. Reperfilamento em CBUQ – esp.= 2,0cm (2,586 ton/m³) $2.143,95 \times 0,02 \times 2,586 = 110,89 \text{ ton}$</p> <p>5.2.4. Pintura de Ligação com Emulsão RR-1C sobre reperfilamento = 2.143,95 m²</p> <p>5.2.5. Capa de revestimento em CBUQ – esp.=4,0cm (2,586 ton/m³) $2.143,95 \times 0,040 \times 2,586 = 221,77 \text{ ton}$</p>
5.3 TOTAL DE LIMPEZA DA PISTA = 5.582,95 M²
5.4 TOTAL PINTURA DE LIGAÇÃO (IMPRIMAÇÃO) = 5.582,95 M²
5.5 TOTAL PINTURA DE LIGAÇÃO = 5.582,95 M²
5.6 TOTAL REPERFILAMENTO = 288,76 ton
5.7 TOTAL CAPA = 577,50 ton
6. SINALIZAÇÃO HORIZONTAL/VERTICAL
6.1 RUA ANGELO BOARETTO (Trechos 01, 02, 03 e 04)
<p>6.1.1. Sinalização Horizontal com Tinta Retrorefletiva Total faixa branca = 109,41m² Total faixa amarela = 30,20m²</p> <p>6.1.2. Sinalização Vertical Placa de Regulamentação R-2 = 2 und Placa de Advertência A-18 = 1 und</p>
6.2 RUA JOÃO BUSATO (Trechos 01, 02 e 03)
<p>6.2.1. Sinalização Horizontal com Tinta Retrorefletiva Total faixa branca = 78,20m² Total faixa amarela = 21,70m²</p> <p>6.2.2. Sinalização Vertical Placa de Regulamentação R-2 = 2 und</p>
6.3 TOTAL DE SINALIZAÇÃO HORIZONTAL = 239,51 M²

6.4 TOTAL DE SINALIZAÇÃO VERTICAL R-2 = 4 UND

6.5 TOTAL DE SINALIZAÇÃO VERTICAL A-18 = 1 UND
--

Três Barras do Paraná – PR, 05 de outubro de 2022.

P. M. TRÊS BARRAS DO PARANÁ
CNPJ.: 78.121.936/0001-68
PROPRIETÁRIO

ENGº CIVIL JEAN CARLOS DE LIMA
CREA-PR 167397/D
RESPONSÁVEL TÉCNICO

OBRA: RECAPE ASFÁLTICO SOBRE PAVIMENTO POLIÉDRICO
PROPRIETÁRIO: PREFEITURA MUN. DE TRÊS BARRAS DO PARANÁ
ENDEREÇO: VIAS URBANAS DA SEDE DO MUNICÍPIO – MUNICÍPIO DE
TRÊS BARRAS DO PARANÁ – PR

MEMÓRIA DE CÁLCULO DE D.M.T.

GERSO FRANCISCO
GUSSO:4098866005

9

Assinado de forma digital por
GERSO FRANCISCO
GUSSO:40988660059
Dados: 2022.10.27 14:46:45 -03'00'

P. M. TRÊS BARRAS DO PARANÁ
CNPJ.: 78.121.936/0001-68
PROPRIETÁRIO

JEAN CARLOS DE
LIMA:08869370941

Assinado de forma digital por
JEAN CARLOS DE
LIMA:08869370941
Dados: 2022.10.27 14:47:22 -03'00'

ENGº CIVIL JEAN CARLOS DE LIMA
CREA-PR 167397/D
RESPONSÁVEL TÉCNICO

1. GENERALIDADES

O presente memorial descritivo tem por objetivo determinar a distância média de transporte a ser considerada quando da elaboração do orçamento, influenciando desta forma o cálculo dos valores de transporte.

2. METODOLOGIA DE CÁLCULO

Para o levantamento da distância, determinou-se primeiramente a empresa fornecedora de materiais e serviços correlatos à obra em questão, os quais são passíveis de inclusão de custo de transporte.

Com base no projeto a ser executado, verifica-se a necessidade de quantificação dos custos de transporte, para os serviços de:

- Concreto Betuminoso Usinado à Quente - CBUQ.

Para tanto, faz-se necessário o levantamento da distância da empresa que atua nos serviços de Usinas de Produção de CBUQ.

Em contato, com o Escritório Regional de Cascavel do Departamento de Estradas e Rodagem do Paraná – DER-PR, levantou-se a existência de 01 empresa mais próxima à realização da obra em questão, a qual é fornecedora dos serviços citado acima, sendo esta:

- Petrocon Construtora de Obras

End: BR-277 - Km 592 – Santa Felicidade – Cascavel – PR

Coord. Geográficas: 24°58'59.4"S – 53°28'24.9"W

Com base, nos dados, realizou-se o levantamento da distância entre as coordenadas acima até o Município de Três Barras do Paraná, o qual possui coordenadas: 25°25'16.6"S – 53°10'34.7"W.

Para o levantamento das distâncias utilizou-se a ferramenta disponível no aplicativo *Google Maps* disponível na internet no endereço eletrônico <http://maps.google.com.br>. O deslocamento foi considerado através do trecho mais curto em vias pavimentadas.

A seguir segue imagem obtida do Google Maps, com a distância da empresa até o local da obra.

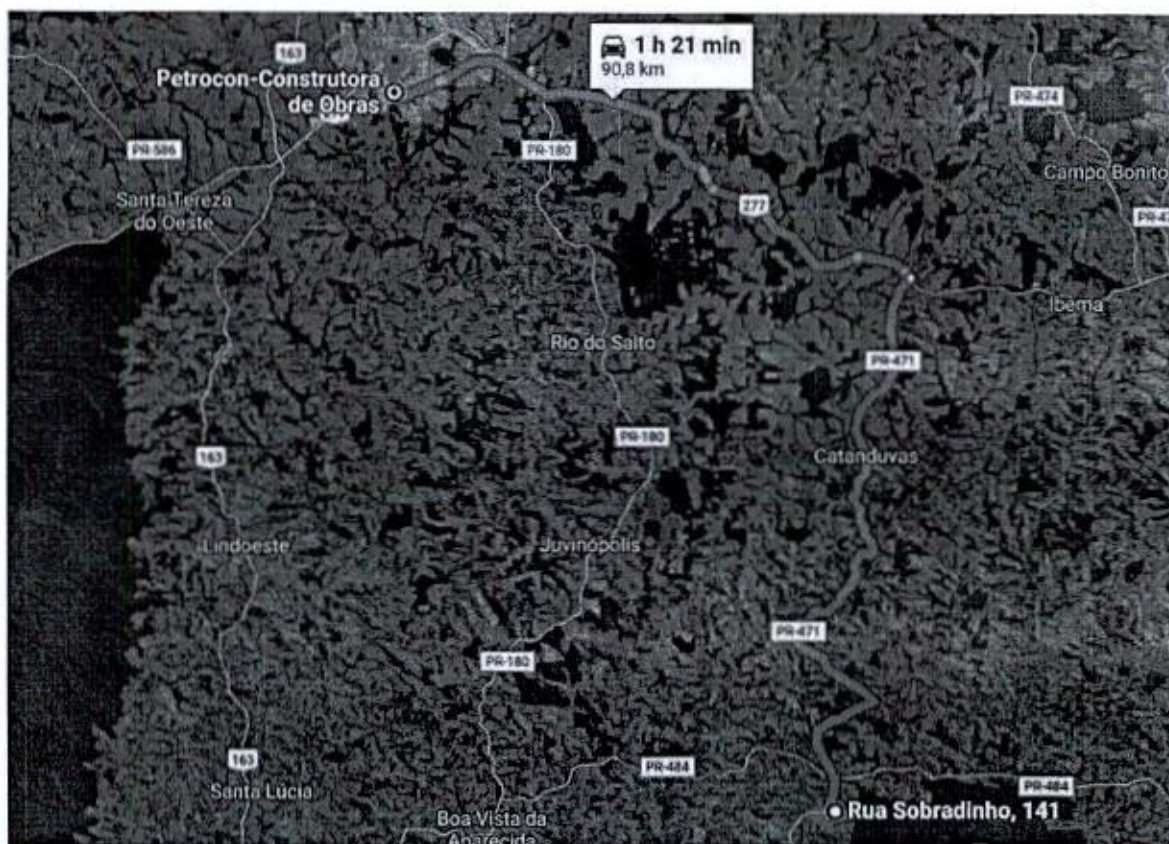
PETROCON**3. CÁLCULO DE DMT**

Com base na imagem acima apresentada, obtivemos a seguinte distância:

- Petrocon Construtora de Obras – 90,8 Km

Para efeito de elaboração de orçamentos fica determinada a distância média de transporte como sendo:

91 Km (Noventa e um quilômetros)

ENG. CIVIL JEAN CARLOS DE LIMA
CREA-PR 167397/D
RESPONSÁVEL TÉCNICO

DISTANCIAS MÉDIAS DE TRANSPORTES (km)

Município: TRÊS BARRAS DO PARANÁ
SAM: 51
Lote: 01
Projeto: PAVIMENTAÇÃO ASFÁLTICA SOBRE P
Local da obra: Rua Angelo Boaretto (entre Av. Paraná e

Materiais	Origem	DMT (km)
Areia	Guaíra	213,00
Cimento	Curitiba	544,00
Cal	Curitiba	544,00
Massa		85,00
Imprimação	Araucária	453,00
Pintura	Araucária	453,00
Brita	TRÊS BARRAS DO PARANÁ	20,00
Tijolo	TRÊS BARRAS DO PARANÁ	20,00

JEAN CARLOS
 DE
 LIMA:088693
 70941

Assinado de forma digital por
 JEAN CARLOS DE LIMA:088693
 Data: 2022.11.07 16:49:45 -03'00'

GERSON FRANCISCO
 GUSO:409886600
 59

Assinado de forma digital
 por GERSON FRANCISCO
 GUSO:409886600099
 Data: 2022.11.07
 16:49:45 -03'00'

TESTE DE CARGA - PROJETO DE RECAPE

MUNICÍPIO: TRÊS BARRRAS DO PARANÁ-PR

PROJETO: PAVIMENTAÇÃO ASFÁLTICA SOBRE PEDRAS IRREGULARES EM CBUQ, em vias urbanas – Município de Três Barras do Paraná-PR

SAM:
51LOTE:
01

LOCALIZAÇÃO DO PROJETO:

RUA ANGELO BOARETO
RUA JOÃO BUSATO

Aos 30 dias do mês de outubro do ano de dois mil e vinte e dois, declaramos que foi efetuado Teste de Carga no pavimento existente nos trechos descritos acima, durante o qual o pavimento **não apresentou deformações**, encontrando-se em condições de receber os serviços de Pavimentação asfáltica com CBUQ, no que se refere ao suporte de cargas.

**JEAN CARLOS DE
LIMA:08869370941**Assinado de forma digital por
JEAN CARLOS DE
LIMA:08869370941
Dados: 2022.11.04 14:54:17 -03'00'

Eng. Civil Jean Carlos de Lima
CREA PR-167397/D
Prefeitura Municipal de Três Barras do Paraná



1. Responsável Técnico

JEAN CARLOS DE LIMA

Título profissional:

ENGENHEIRO CIVIL

RNP: 1717206980

Carteira: PR-167397/D

2. Dados do Contrato

Contratante: **PREFEITURA MUNICIPAL DE TRÊS BARRAS DO PARANÁ**

CNPJ: 78.121.936/0001-68

AVENIDA BRASIL, 245

CENTRO - TRES BARRAS DO PARANA/PR 85485-000

Contrato: (Sem número)

Celebrado em: 08/11/2022

Tipo de contratante: Pessoa Jurídica (Direito Público) brasileira

Ação Institucional: Órgão Público (Servidor/Empregado)

3. Dados da Obra/Serviço

RUA ANGELO BOARETTO, SN

CENTRO - TRES BARRAS DO PARANA/PR 85485-000

Data de Início: 02/01/2023

Previsão de término: 31/07/2023

Coordenadas Geográficas: -25,421724 x -53,185716

Finalidade: Infra-estrutura

Proprietário: **PREFEITURA MUNICIPAL DE TRÊS BARRAS DO PARANÁ**

CNPJ: 78.121.936/0001-68

RUA JOÃO BUSATO, SN

CENTRO - TRES BARRAS DO PARANA/PR 85485-000

Data de Início: 02/01/2023

Previsão de término: 31/07/2023

Coordenadas Geográficas: -25,420869 x -53,187097

Finalidade: Infra-estrutura

Proprietário: **PREFEITURA MUNICIPAL DE TRÊS BARRAS DO PARANÁ**

CNPJ: 78.121.936/0001-68

4. Atividade Técnica

Elaboração

[Elaboração de orçamento, Fiscalização de obra, Projeto] de *pavimentação asfáltica para vias urbanas*

Quantidade

5582,95

Unidade

M2

[Elaboração de orçamento, Fiscalização de obra, Projeto] de *sistemas de drenagem para obras civis galeria*

315,00

METRO

Após a conclusão das atividades técnicas o profissional deverá proceder a baixa desta ART

5. Observações

PAVIMENTAÇÃO ASFÁLTICA SOBRE PAV. POLIÉDRICO CBUQ: RUA ANGELO BOARETO 3.439,00M² RUA JOÃO BUSATO 2.143,95M²

7. Assinaturas

Documento assinado eletronicamente por JEAN CARLOS DE LIMA, registro Crea-PR PR-167397/D, na área restrita do profissional com uso de login e senha, na data 08/11/2022 e hora 09h17.

GERSO FRANCISCO

GUSSO:40988660059

Assinado de forma digital por

GERSO FRANCISCO

GUSSO:40988660059

Dados: 2022.11.08 11:47:25 -03'00'

PREFEITURA MUNICIPAL DE TRÊS BARRAS DO PARANÁ - CNPJ: 78.121.936/0001-68

8. Informações

- A ART é válida somente quando quitada, conforme informações no rodapé deste formulário ou conferência no site www.crea-pr.org.br.

- A autenticidade deste documento pode ser verificada no site www.crea-pr.org.br ou www.confex.org.br

- A guarda da via assinada da ART será de responsabilidade do profissional e do contratante com o objetivo de documentar o vínculo contratual.

Acesso nosso site www.crea-pr.org.br

Central de atendimento: 0800 041 0067



CREA-PR
Conselho Regional de Engenharia e Agronomia do Paraná

Valor da ART: R\$ 88,78

Registrada em : 08/11/2022

Valor Pago: R\$ 88,78

Nosso número: 2410101720226022173





000055

Prefeitura Municipal de Três Barras do Paraná
ESTADO DO PARANÁ

Três Barras do Paraná/PR 17 de novembro de 2022.

DE: Gabinete do Prefeito Municipal
PARA: Secretaria da Fazenda/Departamento de Contabilidade
Departamento de Licitações
Assessoria jurídica

Preliminarmente a autorização solicitada, o presente processo deverá tramitar pelos setores competentes com vistas:

- a) Indicação de recursos de ordem orçamentária para fazer face a despesa;
- b) Elaboração de Impacto Orçamentário Financeiro;
- c) Elaboração da minuta do instrumento convocatório da licitação.
- d) Ao exame e aprovação da minuta indicada no item "c".

Após, voltem-me conclusos.

GERSO FRANCISCO GUSSO
Prefeito Municipal



000056

Prefeitura Municipal de Três Barras do Paraná
ESTADO DO PARANÁ

REMESSA

Conforme manifestação do Exmo. Sr. Prefeito no Processo Administrativo nº 144/2022 (página 55), remeto os Autos ao:

- a) Departamento de Contabilidade para manifestação sobre o solicitado no item "a" do referido memorando.
- b) Secretaria Municipal de Finanças para manifestação sobre o solicitado no item "b" do referido memorando.

Três Barras do Paraná/PR, 17 de novembro de 2022.

Vanessa M. A. Acunha Oenning
VANESSA MACAGNAN ACUNHA OENNING
Diretora do Departamento de Licitações



ESTADO DO PARANÁ

Prefeitura Municipal de Três Barras do Paraná

CAPITAL DO FEIJÃO

000057

Três Barras do Paraná, 21 de novembro de 2022.

De: Dpto de Contabilidade
Para: Prefeito Municipal

Excelentíssimo Senhor,

Em atenção ao contido no processo administrativo sob nº 144/2022, em especial, as páginas nº 055 e 056, informa a existência de previsão orçamentária suficiente para a realização das despesas pretendidas até o limite requerido, ou seja, R\$ 1.494.278,23 (um milhão, quatrocentos e noventa e quatro mil, duzentos e setenta e oito reais e vinte e três centavos), com recursos de Operação de Crédito/Lei Municipal nº 2.286/22, conforme dotação abaixo relacionada:

a) 05.03.15.451.0007.1.018.000.4.4.90.51.00

Atenciosamente,

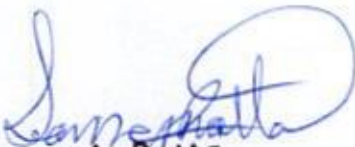
Leomar A. Rotta
Contador
CRC Nº PR - 052743/O



000058

Prefeitura Municipal de Três Barras do Paraná
ESTADO DO PARANÁ

Três Barras do Paraná/PR, 23 de novembro de 2022.

De: Secretaria Municipal da Fazenda
Para: Prefeito Municipal

Excelentíssimo Senhor,

De posse do Processo Administrativo com o objetivo de "CONTRATAÇÃO DE EMPRESA PARA EXECUÇÃO DE PAVIMENTAÇÃO ASFÁLTICA EM VIAS URBANAS DO MUNICÍPIO DE TRÊS BARRAS DO PARANÁ, CNFORME CONTRATO DE FINANCIAMENTO Nº 4392/2022 FOMENTO PARANA/SFM" passamos a analisar o IMPACTO ORÇAMENTÁRIO FINANCEIRO.

Consta no processo a informação do Departamento de Contabilidade, a qual relata a existência de dotação orçamentária suficiente para a contabilização do valor requerido.

O valor máximo apresentado na solicitação da abertura de procedimento licitatório e fixado na solicitação R\$ 1.494.278,23 (Um milhão quatrocentos e noventa e quatro mil duzentos e setenta e oito reais e vinte e três centavos) está dentro dos limites orçamentários desta municipalidade, sendo o mesmo compatível com as condições financeiras, podendo ser devidamente suportado sem causar prejuízos às ações em execução, atendendo dessa forma, o disposto no artigo 16 da Lei Complementar nº 101/2000 (Lei de Responsabilidade Fiscal).

Respeitosamente,

GARMEN BRANDINI FONGARO
Secretária Municipal da Fazenda



000059

Prefeitura Municipal de Três Barras do Paraná
ESTADO DO PARANÁ

TERMO DE RECEBIMENTO E JUNTADA

Certifico que recebi e juntei, nesta data, oriundo do Departamento de Contabilidade e da Secretaria de Finanças, os autos relativos ao Processo Administrativo nº 144/2022 atendendo aos itens "a" e "b" da manifestação do Sr. Prefeito (pág. 55).

Três Barras do Paraná/PR, 23 de novembro de 2022.

Vanessa M. A. Oenning
VANESSA MACAGNAN ACUNHA OENNING
Diretora do Departamento de Licitações



ESTADO DO PARANÁ

Prefeitura Municipal de Três Barras do Paraná

CAPITAL DO FEIJÃO

PUBLICADO EM:

23/12/2021

Jornal AMP

Página 376

Edição 2435

Ass. Responsável

DECRETO Nº 4709/2021

Data 20/12/2021

Súmula: Constitui e designa a Comissão Permanente de Licitações para o exercício de 2022, e dá outras providências.

GERSO FRANCISCO GUSSO, Prefeito do Município de Três Barras do Paraná, Estado do Paraná, no uso da competência prevista no inciso II, do artigo 30 da Constituição Federal, bem como as atribuições de que trata o inciso V, do artigo 56 da Lei Orgânica do Município e, para cumprir o disposto no artigo 37, inciso XXI, da Constituição Federal, com observância do disposto nas Leis federais nº 8.666, de 21 de junho de 1993,

RESOLVE:

Art. 1º. Nomear e designar a Comissão Permanente de Licitações do Município de Três Barras do Paraná, Estado do Paraná, para o exercício de 2022, com a finalidade de dirigir e julgar os procedimentos licitatórios nas modalidades previstas na Lei Federal nº 8.666/93, bem como chamamento público e os registros cadastrais.

Art. 2º. A comissão ora constituída e designada será composta pelos seguintes membros:

Presidente: VIVIANE RODRIGUES – CPF 033.631.199-09

Secretária: VANESSA MACAGNAN ACUNHA OENNING – CPF nº 068.960.809-81;

Membro: FERNANDO HENRIQUE PIZZATO – CPF nº 081.574.749-73;

Membro Suplente: LUANA CRISTINA REFFATTI – CPF nº 826.090.809-30.

Art. 3º. Na ausência ou impedimentos do Presidente, a Secretária assumirá a presidência e convocará um membro suplente para compor a Comissão.

Parágrafo Único. As substituições dos componentes da Comissão serão realizadas de acordo com a classificação disposta dos membros no Art. 2º., competindo ao Presidente a convocação dos Membros Suplentes e a alocação nas funções de Secretário ou Membro.

Art. 4º. As decisões da Comissão serão tomadas com a presença dos 03 (três) membros, e mediante voto singular de cada um deles.



ESTADO DO PARANÁ

000061

Prefeitura Municipal de Três Barras do Paraná

CAPITAL DO FEIJÃO

Art. 5º. Os membros da Comissão responderão solidariamente pelos atos decisórios que adotar, salvo se a posição divergente for devidamente registrada em ata lavrada na respectiva reunião.

Art. 6º. Esta Comissão Permanente não poderá atuar nas modalidades Concurso e Leilão, onde eventualmente serão nomeadas Comissões específicas para tal.

Art. 7º. A investidura dos membros da Comissão será até a data de 31/12/2022, vedada a recondução da totalidade de seus membros para o período subsequente.

Parágrafo único. Com base no § 2º e 3º do Art. 1º da Lei Municipal nº 1254/15, de 22/05/15, que acrescentou dispositivo a Lei nº 085/94, fica concedido um percentual de 30% (trinta por cento) ao presidente, e 20% (vinte por cento) sobre o vencimento base aos demais membros titulares.

Art. 8º. Este Decreto entra em vigor na data de sua publicação, revogadas as disposições contrárias, surtindo seus efeitos a partir de 01 de janeiro de 2022.

Gabinete do Prefeito Municipal, de Três Barras do Paraná/PR, em 20 de dezembro de 2021.

GERSO FRANCISCO GUSSO
Prefeito Municipal



PARANACIDADE

PREFEITURA MUNICIPAL DE TRÊS BARRAS DO PARANÁ
EDITAL DE CONCORRÊNCIA Nº XX/2022

01. OBJETIVO

O Estado do Paraná, por meio do Sistema de Financiamento de Ações está financiando ao Município abaixo identificado(s) objeto(s) abaixo descrito(s).

O Sistema de Financiamento de Ações nos Municípios – SFM, foi instituído pelo Decreto Estadual n.º 5631/2002, é administrado pela Secretaria de Desenvolvimento Urbano e de Obras Públicas - SEDU, por meio do seu ente de cooperação Serviço Social Autônomo PARANACIDADE.

02. INSTAURADOR, SUPORTE LEGAL E REGIME DE CONTRATAÇÃO

O MUNICÍPIO de TRÊS BARRAS DO PARANÁ, ora denominado licitador, torna público que às X horas do dia XX de XXXXX do ano de 2022, na rua Avenida Brasil nº 245, centro em Três Barras do Paraná, Paraná, Brasil, a Comissão de Licitação, integrada por membros indicados pela entidade instauradora da licitação, por meio de documento hábil, receberá as propostas para execução da(s) obra(s) objeto da Concorrência n.º xx/2022 - TBP. Esta licitação, sob regime de empreitada por preço global, do tipo menor preço, será regida pelo Art. 27 da Constituição do Estado do Paraná, Lei Complementar Federal n.º 123/2006; Lei Federal n.º 8.666/1993 e suas alterações posteriores, pelas disposições deste Edital e seus anexos.

03. INFORMAÇÕES, ESCLARECIMENTOS E ALTERAÇÃO DO EDITAL

03.1 Informações e esclarecimentos relativos ao edital, seus modelos, adendos e anexos poderão ser solicitados, **por escrito**, à Comissão de Licitação, até 05 (cinco) dias úteis antes da data limite para o recebimento das propostas (envelopes nº 1 e nº 2), sendo que as respostas serão enviadas **por escrito** a todas as proponentes, até 02 (dois) dias úteis antes do recebimento das propostas, sem identificar a proponente que deu origem à consulta.

03.2 A qualquer tempo, antes da data limite para o recebimento das propostas (envelopes nº 1 e nº 2), o licitador poderá, por sua própria iniciativa ou como consequência de algum esclarecimento solicitado por uma possível proponente, alterar os termos do Edital, com anuência expressa do PARANACIDADE, mediante a emissão de um adendo.

03.3 Nos casos em que a alteração do Edital importe em modificação das propostas, o licitador prorrogará o prazo de entrega das mesmas.

04. OBJETO, REGIME DE EXECUÇÃO, TIPO, PRAZO DE EXECUÇÃO, PATRIMÔNIO LÍQUIDO, CAPACIDADE DE EXECUÇÃO e PERCENTUAL DE GRANDES ITENS

04.1 A presente licitação tem por objeto a execução, sob regime de empreitada por preço global, tipo menor preço, da (s) seguinte (s) obra (s):

Local: Vias Urbanas de Três Barras do Paraná.

Objeto: Pavimentação asfáltica sobre pedras irregulares em CBUQ, 5.582,95 m², incluindo serviços preliminares, base e sub-base, revestimento, meio-fio com sarjeta, serviços de urbanização, sinalização de trânsito, drenagem, ensaios tecnológicos e placa de comunicação visual.

Trechos:

- Rua Ângelo Boaretto (entre Av. Paraná e Rua Pioneira)
- Rua João Busato (entre Av. Paraná e Rua Bahia)

Indicador: Área Pavimentada 5.582,95 m²

Colocação de placas de comunicação visual.

Prazo de execução: 180 (cento e oitenta) dias;

Patrimônio líquido mínimo: R\$ 149.427,82 (cento e quarenta e nove mil, quatrocentos e vinte e sete reais e oitenta e dois centavos);

Preço máximo: R\$ 1.494.278,23 (um milhão, quatrocentos e noventa e quatro mil, duzentos e setenta e oito reais e vinte e três centavos).

A obra deverá ser executada em conformidade com o projeto, especificações técnicas, memoriais e demais documentos.

SAM 51

04.2 Entende-se por obra semelhante a que apresenta complexidade tecnológica e operacional equivalente ou superior a:

PAVIMENTAÇÃO COM CONCRETO BETUMINOSO USINADO A QUENTE - CBUQ

04.3 O valor do subtotal da planilha de serviços, de cada grande item, deverá respeitar o percentual pré-estabelecido na tabela abaixo, admitindo uma margem de variação para mais em até 20%. O valor que exceder esse percentual será pago junto com a última parcela do cronograma físico-financeiro.

ITEM	DESCRIÇÃO – GRANDES ITENS	PERCENTUAL DO VALOR GLOBAL
1	SERVIÇOS PRELIMINARES	0,26%
2	TERRAPLENAGEM	0,09%
3	BASE / SUB-BASE	2,71%
4	REVESTIMENTO	47,27%
5	MEIO-FIO E SARJETA	3,48%
6	PAISAGISMO / URBANISMO	17,28%
7	SINALIZAÇÃO DE TRÂNSITO	0,86%
10	DRENAGEM	27,24%
11	ENSAIOS TECNOLÓGICOS	0,81%

04.4 Independentemente do valor apresentado pela proponente para cada grande item, o preço global da proposta não poderá ultrapassar o **Preço Máximo** estabelecido no **item 04.1**, sob pena de desclassificação.

04.5 O prazo de execução será contado a partir da data da assinatura do Contrato.

04.6 O reajustamento dos preços será concedido quando transcorrer o prazo de 12 (doze) meses da data da apresentação da proposta, mediante a aplicação do índice INCC DI/FGV sobre o saldo remanescente dos serviços, devendo ser aplicado a fórmula a seguir:

$$SR = S (I12 / I0)$$

$$R = SR - S$$

I12 = índice INCC-DI/FGV do 12º mês após proposta.

I0 = índice INCC-DI/FGV do mês da proposta.

S = saldo de contrato após medição referente ao 12º mês da proposta.

SR = saldo reajustado

R = valor do reajuste

05. ÍNDICES FINANCEIROS

A proponente deverá comprovar, por meio do modelo n.º 05 em anexo, sua capacidade financeira mediante a apresentação dos índices de liquidez geral (LG), liquidez corrente (LC) e solvência geral (SG), cujos valores limites são os a seguir estabelecidos:

(L.G) (valor maior que)	(LC) (valor maior que))	(SG) (valor maior que)
1	1	1

As empresas, cadastradas ou não no SICAF, que apresentarem resultado inferior ou igual a 1(um) em qualquer dos índices de liquidez geral (LG), liquidez corrente (LC) e solvência geral (SG), deverão comprovar patrimônio líquido não inferior a 10% (dez por cento) do valor estimado da contratação.

06. RECURSOS FINANCEIROS.

As despesas com a execução do objeto deste Contrato serão financiadas com recursos do Sistema de Financiamento de Ações nos Municípios do Estado do Paraná – SFM, a serem creditados em conta específica indicada pelo Município através da dotação orçamentária 05.03.15.451.0007.1.018.1.018.000.4.4.90.51.00.

07. PASTA TÉCNICA E ELEMENTOS INSTRUTORES.

07.1 A Pasta Técnica com o inteiro teor do edital e seus respectivos modelos, adendos e anexos poderá ser examinada no endereço mencionado no **item 02**, em horário comercial, ou solicitada por meio do e-mail licitacao@tresbarras.pr.gov.br. O licitador não assume responsabilidade com a proposta da proponente que não recebeu este edital, seus modelos e anexos diretamente do licitador. Neste caso, não serão aceitos protestos ou reclamações de empresas em relação a tais documentos, principalmente no que concerne ao **item 03.2**.

07.2 São parte integrante deste edital os seguintes elementos instrutores, bem como quaisquer adendos posteriores emitidos de acordo com o **item 03.2**:

- a) carta-credencial (Modelo n.º 01);
- b) declaração de recebimento de documentos (Modelo n.º 02);
- c) atestado de visita (Modelo n.º 03) **ou** declaração formal de dispensa (Modelo n.º 03.1);
- d) declaração de responsabilidade técnica (Modelo n.º 04);
- e) capacidade financeira (Modelo n.º 05);
- f) declaração de sujeição ao edital e inexistência de fato ou fatos supervenientes impeditivos da habilitação (Modelo n.º 06);
- g) carta-proposta de preços (Modelo n.º 07);
- h) planilha de serviços (Modelo n.º 08);
- i) cronograma físico-financeiro (Modelo n.º 09);
- j) declaração de compromisso de utilização de produtos e subprodutos de madeira de origem exótica ou de origem nativa de procedência legal e de Gerenciamento de Resíduos da Construção Civil (Modelo n.º 10);
- k) declaração de fornecimento de produtos e subprodutos de madeira de origem exótica ou de origem nativa de procedência legal (Modelo n.º 11);
- l) declaração de que a proponente se enquadra como microempresa, empresa de pequeno porte ou equiparadas, para fins de aplicação da Lei Complementar Federal n.º 123/2006 (Modelo n.º 12);
- m) declaração, sob penas da lei, que não mantém em seu quadro de pessoal menores de 18 (dezoito) anos em horário noturno de trabalho ou em serviços perigosos ou insalubres, não mantendo, ainda, em qualquer trabalho, menores de 16 (dezesseis) anos, salvo na condição de aprendiz, a partir de 14 (quatorze) anos (Modelo n.º 13);
- n) minuta de Contrato de Empreitada (Modelo n.º 14);
- o) ensaios e declaração (anexo n.º 01 do Contrato);
- p) declaração conhecimento de práticas proibidas (anexo n.º 02 do Contrato);
- q) relação de disponibilidade de veículos, máquinas e equipamentos (Modelo n.º 15)
- r) cronograma de utilização de veículos, máquinas e equipamentos (Modelo n.º 16);
- s) elementos gráficos (plantas e documentos gráficos) (Anexo I);
- t) especificações técnicas e memoriais (Anexo II);
- u) relação de serviços e quantidades - orçamento (Anexo III).
- v) modelo de placa (Anexo IV)
- w) planilha de Insumos (Anexo V);
- x) BDI - composição (Anexo VI);
- y) declaração conhecimento de práticas proibidas (Anexo VII).

07.3 A Comissão de Licitação disponibilizará a planilha de serviços (Modelo n. ° 08) em meio digital.

08. CONDIÇÕES DE PARTICIPAÇÃO

8.1 Poderá participar da presente licitação empresa do ramo, brasileira ou estrangeira, devidamente constituída.

08.2 Está impedido (a) de participar da licitação:

- 1) o autor do projeto básico ou executivo da obra;
- 2) empresa ou consórcio de empresas responsável pela elaboração do projeto básico ou executivo da obra, ou da qual o autor do projeto seja dirigente, gerente, acionista ou detentor de mais de 5% (*cinco por cento*) do capital com direito a voto, controlador, responsável técnico ou subcontratado;
- 3) empresa(s) que estiver cumprindo penalidade de suspensão temporária aplicada por esta Administração Pública Municipal;
- 4) empresa que tenha sido declarada inidônea por qualquer ente Federativo;
- 5) empresa cujo socio majoritário tenha sido condenado por improbidade administrativa;
- 6) servidor ou dirigente vinculado ao licitador.

08.3 Empresa que faz parte de um mesmo grupo econômico ou financeiro pode apresentar somente uma única proposta, sob pena de rejeição de todas.

08.4 SUBCONTRATAÇÃO

08.4.1 A contratada não poderá ceder o Contrato, a nenhuma pessoa física ou jurídica, sem autorização prévia, por escrito, do contratante.

08.4.1.1 A subcontratação parcial do objeto, será permitida até o limite de 0% (zero por cento) do valor total do contrato, nas seguintes condições:

08.4.1.1.1 Autorização prévia por escrito do contratante, a quem incumbe aferir as condições de habilitação jurídica, regularidade fiscal e trabalhista da subcontratada, bem como, os requisitos de qualificação técnica, quando exigidos no edital;

08.4.1.2 Em qualquer hipótese de subcontratação, permanece a responsabilidade integral da contratada pela perfeita execução contratual, cabendo-lhe realizar a supervisão e coordenação das atividades da subcontratada, bem como responder perante o contratante pelo rigoroso cumprimento das obrigações contratuais correspondentes ao objeto da subcontratação.

08.4.1.3 Se a contratada ceder o presente Contrato a uma ou mais pessoas físicas ou jurídicas sem autorização prévia e por escrito do contratante, deverá obrigatoriamente reassumir a execução da obra, no prazo máximo de 15 (quinze) dias, da data da notificação ou aplicação da multa, sem prejuízo de outras sanções contratuais, inclusive rescisão do contrato.

08.4.1.4 É vedada a subcontratação total do objeto licitado.

08.4.1.4.1 Autorização prévia por escrito do contratante, a quem incumbe aferir as condições de habilitação jurídica, regularidade fiscal e trabalhista da subcontratada, bem como, os requisitos de qualificação técnica.

09. APRESENTAÇÃO E ENTREGA DAS PROPOSTAS

09.1 A proponente arcará com todos os custos relativos à elaboração e submissão de sua proposta. O licitador não será responsável direta ou indiretamente por nenhum desses custos, independentemente do desenvolvimento do processo licitatório.

09.2 A proponente deverá entregar à Comissão de Licitação no local, data e hora fixados neste edital, os envelopes:

- a) ENVELOPE N.º 1 - HABILITAÇÃO PRELIMINAR;
- b) ENVELOPE N.º 2 - PROPOSTA DE PREÇOS.

Os envelopes deverão ser entregues fechados e inviolados, contendo em sua parte externa e frontal os dizeres:

RAZÃO SOCIAL CONCORRÊNCIA N.º <u> 20 </u> ENVELOPE N.º 1 – HABILITAÇÃO PRELIMINAR DATA: <u> / /20 </u>

RAZÃO SOCIAL CONCORRÊNCIA N.º <u> 20 </u> ENVELOPE N.º 2 – PROPOSTA DE PREÇOS DATA: <u> / /20 </u>

09.3 A proposta (*envelopes n.º 01 e n.º 02*) poderá ser entregue diretamente pela proponente à Comissão de Licitação ou enviada pelo correio ou outro serviço de entrega. Entretanto, a Comissão de Licitação não será responsável por qualquer perda de proposta (*envelopes n.º 01 e n.º 02*) enviada pelo correio ou outro serviço de entrega, ou pelo atraso na entrega da mesma.

09.4 A proposta, os demais documentos, bem como toda a correspondência trocada entre a proponente e o licitador deverão ser escritos em língua portuguesa. Documentos de apoio, como ilustrações, catálogos, folhetos e outros similares, podem ser versados em outro idioma desde que acompanhados de tradução (por tradutor juramentado) para o idioma português.

09.5 No horário estabelecido neste edital e aberto o primeiro envelope, nenhuma outra (s) proposta (s) (*envelopes n°01 e n°02*) será (ão) recebida (s).

10. HABILITAÇÃO PRELIMINAR - ENVELOPE N° 1

10.1 Os documentos necessários à habilitação poderão ser apresentados em original, cópia autenticada (em tabelião de notas ou pela Comissão de Licitação na sessão de recebimento das propostas em confronto com o original), ou publicação em órgão de imprensa e deverão estar com prazo de validade em vigor. Quando o prazo de validade não estiver expresso no documento, o mesmo será aceito desde que a data de emissão não seja anterior a 60 (*sessenta*) dias da data limite para o recebimento das propostas, exceto para o documento referente aos **itens 10.2, 1 "d", "e" e "f", 3 "d", "f" e "g", 4 "b" e "d"**. As folhas deverão, preferencialmente, estar numeradas em ordem crescente e rubricadas pela proponente.

10.2 Deverão estar inseridos no envelope n. ° 01:

1) Quanto à Habilitação Jurídica:

a) declaração, sob penas da lei, que não mantém em seu quadro de pessoal menores em horário noturno de trabalho ou em serviços perigosos ou insalubres, não mantendo, ainda, em qualquer trabalho, menores de 16 (dezesesseis) anos, salvo na condição de aprendiz, a partir de 14 (quatorze) anos (*Modelo n° 13*).

b) declaração de compromisso de utilização de produtos e subprodutos de madeira de origem exótica, ou de origem nativa de procedência legal, e de Gerenciamento de Resíduos da Construção Civil (*Modelo n° 10*).

c) declaração de microempresa (*ME*), empresa de pequeno porte (*EPP*) ou equiparadas para os fins da Lei Complementar Federal n. ° 123/2006 (*Modelo n° 12*), quando for o caso.

d) prova de inscrição da proponente no Cadastro Nacional de Pessoa Jurídica do Ministério da Fazenda (CNPJ).

e) registro comercial, RG e CPF no caso de empresário individual.

f) ato constitutivo, estatuto ou contrato social em vigor, inclusive a última alteração contratual, devidamente registrada, em se tratando de sociedades empresariais, no caso de sociedades por ações acompanhado de documento de eleição dos seus administradores.

OBS: os documentos podem ser substituídos por certidão simplificada da Junta Comercial, desde que constem os nomes dos representantes legais do licitante e o ramo de atividade, com data de expedição não superior a 06 (seis) meses.

2) Quanto à Regularidade Fiscal e Trabalhista:

2.1) prova de regularidade com as fazendas públicas:

a) federal, mediante a apresentação de certidão conjunta negativa de débitos relativos a tributos federais e dívida ativa da União.;

b) estadual, mediante a apresentação de certidão de regularidade fiscal e a certidão negativa de dívida ativa de tributos estaduais emitida pela respectiva Secretaria de Estado da Fazenda do Estado da sede da empresa;

c) municipal, mediante a apresentação de certidão negativa emitida pela respectiva Secretaria de Fazenda da sede da empresa;

OBS: No caso em que a certidão negativa de débito de tributos/regularidade fiscal e a certidão negativa de dívida ativa forem unificadas, este documento único poderá ser apresentado.

2.2) prova de regularidade de débito expedida pelo INSS (CND) e prova de situação regular perante o Fundo de Garantia por Tempo de Serviço – FGTS (CRS);

2.3) prova de inexistência de débitos inadimplidos perante a Justiça do Trabalho – Certidão Negativa de Débitos Trabalhistas – CNDT;

OBS: No caso de a proponente pretender executar o contrato por meio de filial, deverão ser apresentados todos os documentos acima, tanto da matriz quanto da filial.

3) Quanto à Qualificação Técnica:

a) prova de registro no Conselho Regional de Engenharia e Agronomia – CREA e/ou Conselho de Arquitetura e Urbanismo – CAU;

b) declaração de recebimento de documentos (*Modelo n.º 02*);

c) atestado de visita (*Modelo n.º 03*), expedido pelo licitador. A proponente, por meio de representante devidamente habilitado junto ao CREA/CAU, quando da visita ao local da obra, deve obter, por sua exclusiva responsabilidade, toda a informação necessária para o preparo de sua proposta. A visita ao local deverá ser agendada pelo telefone (45)3235-1212 data limite para o agendamento xx/xx/xxxx; **ou** declaração formal (*Modelo n.º 03.1*), assinada pelo responsável técnico da proponente, sob as penalidades da lei, de que tem pleno conhecimento das condições e peculiaridades inerentes à natureza dos trabalhos, assumindo total responsabilidade por esse fato e informando que não o utilizará para quaisquer questionamentos futuros que ensejem avenças técnicas ou financeiras com a contratante

d) atestado (s) e/ou declaração (ões), **em nome da proponente**, expedido (s) por pessoa jurídica de direito público ou privado, de execução de, no mínimo, uma obra de semelhante complexidade tecnológica e operacional equivalente ou superior às solicitadas no item 04.2, em quantidade igual ou superior conforme definido a seguir:

DESCRIÇÃO SERVIÇO	QUANTIDADE MÍNIMA
PAVIMENTAÇÃO COM CONCRETO BETUMINOSO USINADO A QUENTE - CBUQ	430,00 toneladas

Obs.: Para atendimento das quantidades mínimas acima, a quantidade de cada um dos serviços deverá ser atendida, sendo permitida a soma de atestados ou declarações.

e) declaração de responsabilidade técnica, indicando o responsável técnico pela execução da obra (*Modelo n.º 04*) até o seu recebimento definitivo pelo licitador;

f) a declaração acima exigida deverá ser acompanhada de "Certificado de Acervo Técnico Profissional – CAT" do responsável (*eis*) técnico (*s*) indicado (*s*), emitido (*s*) pelo "Conselho Regional de Engenharia e Agronomia – CREA e/ou Conselho de Arquitetura e Urbanismo – CAU", de execução de, no mínimo, uma obra de semelhante complexidade tecnológica e operacional equivalente ou superior à solicitada no item 04.2;

g) comprovação de vínculo, por meio de registro em carteira e ficha de registro ou contrato de prestação de serviços, entre o responsável técnico pela execução da obra e a proponente. Para dirigente ou sócio de empresa, tal comprovação poderá ser feita por meio da cópia da ata da assembleia de sua investidora no cargo ou contrato social.

h) relação de disponibilidade de veículos, máquinas e equipamentos a serem disponibilizados para a execução da (*s*) obra (*i*), conforme Anexo I, caso não conste a relação mínima neste anexo, a proponente deverá apresentar sua relação de veículos, máquinas e equipamentos conforme análise do projeto, constando o nome, n.º do RG, assinatura do responsável legal e nome, número do registro no CREA/CAU e assinatura do responsável técnico indicado, com declaração expressa de sua disponibilidade durante a execução, sob pena de inabilitação (*Modelo n.º 15*);

i) cronograma de utilização de veículos, máquinas e equipamentos (*Modelo n.º 16*), devidamente preenchido, com base na relação de disponibilidade do item anterior, constando nome, n.º RG e assinatura do responsável legal pela empresa; e nome, número do registro no CREA/CAU e assinatura do responsável técnico indicado;

4) Quanto à Qualificação Econômica Financeira:

a) prova de capacidade financeira conforme *Modelo n.º 05*, apresentando as demonstrações contábeis do último exercício social. Deverão ser apresentados os índices de:

- liquidez geral (*LG*); liquidez corrente (*LC*); e Solvência Geral(*SG*),

tais índices serão calculados como se segue:

$$LG = (AC + RLP) / (PC + ELP)$$

$$LC = (AC / PC)$$

$$SG = (AC + AP + RLP) / (PC + ELP)$$

sendo :

AC - ativo circulante

PC - passivo circulante

AP - ativo permanente

RLP - realizável a longo prazo

ELP - exigível a longo prazo

Os índices deverão ser apresentados com 2 (duas) casas decimais, desprezando-se as demais, obedecendo-se os limites previstos no item 05;

b) demonstrações financeiras do último exercício social (balanço patrimonial anual com demonstrações contábeis de resultados), já exigível. O balanço patrimonial anual com as demonstrações contábeis, devidamente assinado por contabilista registrado no Conselho Regional de Contabilidade e o representante legal da empresa, deverá vir acompanhado dos termos de abertura e de encerramento do Livro Diário, devidamente registrados e assinados. O balanço das sociedades anônimas ou por ações deverá ser apresentado em publicação no Diário Oficial. O (s) mesmo (s) deverá (ã) ser assinado (s) por profissional da contabilidade registrado no Conselho Regional de Contabilidade.

b.1) Quando a data da abertura do certame for superior ao dia 30 de abril do presente ano, somente será aceito o balanço do ano anterior.

b.2) Em caso de empresa que ainda não possua balanço patrimonial e demonstrações contábeis já exigíveis, por serem recém constituídas, apresentação de cópia do Balanço de Abertura, devidamente registrado na Junta Comercial ou cópia do Livro Diário contendo o Balanço de Abertura, inclusive com os termos de Abertura e de Encerramento, devidamente registrados na Junta Comercial da sede ou domicílio da Licitante.

c) certidão negativa de Falência expedida pelo distribuidor da sede da pessoa jurídica ou negativa de execução patrimonial expedida no domicílio da pessoa física, dentro do prazo de validade;

d) comprovação do patrimônio líquido de valor igual ou superior ao estabelecido no item 04.1;

OBS: o valor do patrimônio líquido poderá ser atualizado pela proponente, para a data limite estabelecida para o recebimento das propostas (envelopes n. °1 e n. ° 2), por meio de índices oficiais específicos para o caso;

e) declaração de que concorda com todas as condições estabelecidas no presente edital e documentos pertinentes, bem como, de inexistência de fatos supervenientes impeditivos da habilitação (*Modelo n. ° 06*), em anexo.

10.3 É vedada, sob pena de inabilitação, a indicação de um mesmo responsável técnico, ou utilização de seu acervo técnico, por mais de uma proponente.

10.4 O responsável técnico só poderá ser substituído se atendido o item 10.2, subitem 3, alíneas "e", "f" e "g", com expressa autorização do licitador.

11. PROPOSTA DE PREÇOS - ENVELOPE N.º 2

11.1 Deverá ser apresentado um envelope n.º 2, devidamente fechado e inviolado, contendo os documentos abaixo relacionados, em uma via original. As folhas deverão ser, preferivelmente, numeradas em ordem crescente e rubricadas por elemento credenciado da proponente.

1) Carta-proposta de Preços (*Modelo n.º 07*), digitada ou impressa sem rasura e entrelinhas. Cada proponente deverá apresentar somente uma única carta-proposta de preços que deverá conter:

a) razão social, CPNJ, endereço, telefone, e-mail, etc;

b) data;

c) preço global do objeto em moeda brasileira corrente, grafado em algarismos e por extenso;

d) prazo de execução do objeto em dias;

e) prazo de validade da proposta (*mínimo de 60 dias*), contados a partir da data limite estabelecida para o recebimento das propostas (*envelopes n.º 1 e n.º 2*) pela Comissão de Licitação.

f) nome do titular ou do representante legalmente constituído com respectiva assinatura;

OBS: Em casos excepcionais, previamente à expiração do prazo original de validade da proposta, o licitador poderá solicitar às proponentes uma prorrogação específica no prazo de validade. A solicitação e as respostas deverão ser formuladas por escrito. No caso de a proponente recusar-se a estender o prazo de validade da proposta, sua proposta será rejeitada. Caso a proponente concorde com a dilação do prazo solicitado, não será permitido modificar a proposta, nem ser motivo para arguir futuramente qualquer alteração de preços.

2) Planilha de Serviços, impressa sem rasura e entrelinhas, deverá ser preenchida conforme (*Modelo n.º 08*), com nome do titular ou do representante legalmente constituído com respectiva assinatura, conforme item 07.3. O licitante deverá apresentar a planilha, obrigatoriamente, contendo as quantidades e a descrição completa de todos os itens na forma constante na planilha de serviços, sob pena de desclassificação.

3) Cronograma Físico-Financeiro (*Modelo n.º 09*), devidamente preenchido, constando o nome, número do registro no CREA/CAU e assinatura do responsável técnico indicado; e o nome, número do RG e assinatura do responsável legal pela empresa.

4) Declaração de Conhecimento de Práticas Proibidas (Anexo VII).

12. DISPOSIÇÕES REFERENTES À PROPOSTA DE PREÇOS

12.1 A apresentação da proposta de preços na licitação será considerada como evidência de que a proponente examinou completamente os projetos, as especificações e demais documentos, que os comparou entre si, que obteve as informações necessárias sobre qualquer ponto duvidoso e que os documentos da licitação lhe permitiram preparar uma proposta de preços completa e satisfatória.

12.2 Os serviços deverão ser relacionados na planilha de Serviços (*Modelo n.º 08*), na coluna “DISCRIMINAÇÃO DOS SERVIÇOS”.

12.3 As quantidades deverão ser relacionadas na Planilha de Serviços (*Modelo n.º 08*), na coluna “QUANTIDADES”.

12.4 Os preços unitários propostos deverão ser relacionados na Planilha de Serviços (*Modelo n.º 08*), na coluna “PREÇO UNITÁRIO”, e deverão ser apresentados para cada serviço, de conformidade com o projeto, as especificações e as demais peças fornecidas pelo licitador.

12.5 Deverão estar incluídos nos preços unitários: materiais, equipamentos, aparelhos, ferramentas, instrumentos, materiais de consumo, mão-de-obra, dissídios coletivos, seguros em geral, encargos de legislação social, trabalhista, previdenciária, infortúnio do trabalho, hospedagem, locomoções, tributos, administração, lucro e quaisquer outras despesas necessárias não especificadas neste Edital, mas julgadas essenciais à execução da obra.

12.6 Os preços parciais deverão ser relacionados na Planilha de Serviços (*Modelo n.º 08*), na coluna “PREÇO PARCIAL” e será obtido pela multiplicação da quantidade pelo preço unitário.

12.7 Os preços subtotais deverão ser relacionados na Planilha de Serviços (*Modelo n.º 08*) na coluna “PREÇO SUBTOTAL” e serão a soma dos preços parciais de cada grande item da planilha de serviços.

12.8 O preço total deverá ser relacionado na Planilha de Serviços (*Modelo n.º 08*) na coluna “PREÇO TOTAL” e será a soma dos preços subtotais de cada grande item da planilha de serviços.

12.9 Fica entendido que os projetos, as peças gráficas, as especificações técnicas, memoriais e todos os documentos são complementares entre si, de modo que qualquer detalhe, que se mencione em um e se omita em outro, será considerado especificado e válido.

12.10 Antes do início dos serviços deverá ser apresentada à fiscalização o projeto de massa asfáltica (traço), baseado pelo Método Marshall, de todas as misturas das camadas do revestimento asfáltico, produzidas em conformidade com as especificações do DER-PR e/ou DNIT, atendendo as condições indicadas no projeto, com as devidas adaptações inerentes a disponibilidade de materiais na região.

12.11 Os projetos que gerarem alterações de quantidades deverão ser analisadas pelo Município e aprovadas pelo PARANACIDADE, as quais serão conferidas com o orçamento original, podendo gerar alteração no valor contratual.

12.12 Será adotado o pagamento proporcional nos valores pertinentes à administração local, **quando previstos na planilha de serviços**, relativamente ao andamento físico do objeto contratual, nos termos definidos no Projeto Básico e no respectivo cronograma. Não será permitido o pagamento fixo mensal relativo à administração local.

13. RECEPÇÃO E ABERTURA DAS PROPOSTAS

13.1 No local, dia e hora fixados neste edital, a Comissão de Licitação receberá os envelopes n.º 1 e n.º 2, fechados e inviolados, de cada proponente. Rubricará, juntamente com os representantes que assim o desejarem, o **envelope n.º 2** que contém as propostas de preços e procederá à abertura dos **envelopes n.º 1** que contém a documentação de habilitação que será submetida ao exame da Comissão de Licitação e das proponentes interessadas.

13.2 Juntamente com o recebimento dos envelopes n.º 1 e n.º 2 o representante da proponente, se não for membro integrante da diretoria e querendo participar ativamente (*com poderes legais para representar a proponente*) da sessão, deverá apresentar à Comissão de Licitação a credencial (*Modelo n.º 01*) com firma reconhecida, ou por meio de procuração passada em cartório. **A credencial é documento avulso e não deve estar inserida em nenhum dos envelopes.**

13.3 Uma mesma pessoa não poderá representar mais de uma proponente.

13.4 Em nenhuma hipótese será concedido prazo para apresentação ou substituição de documentos exigidos e não inseridos nos **envelopes n.º 1 e n.º 2**, ressalvados os erros e omissões sanáveis. No entanto, é facultado à Comissão de Licitação realizar diligências destinadas a esclarecer a instrução do processo licitatório, em qualquer fase da licitação, solicitar informações ou esclarecimentos complementares que julgar necessários, bem como, solicitar o original de documento da proponente, devendo a mesma apresentá-lo num prazo máximo de 48 (*quarenta e oito*) horas, a partir do recebimento da solicitação.

13.5 Após a rubrica dos documentos, a Comissão de Licitação oportunizará aos representantes presentes a possibilidade de analisar a documentação de habilitação dos demais proponentes, que poderão impugnar, por escrito, algum documento apresentado em desacordo com o edital. Não havendo manifestação por parte dos proponentes, a Comissão encerrará a sessão informando que o resultado do julgamento da habilitação será encaminhado aos interessados pelos meios usuais de comunicação (*edital, e-mail e publicação na imprensa oficial*).

13.6 Será lavrada ata circunstanciada da sessão, que registrará as impugnações, observações e demais ocorrências, e será assinada pela Comissão de Licitação e pelas proponentes presentes que assim o desejarem.

13.7 Será inabilitada a proponente que deixar de apresentar qualquer documento exigido, exceto o do **item 13.2**, desde que a informação que nele deveria estar contida, certificada ou atestada não puder ser suprida por outro documento apresentado ou estar disponível em site oficial. Não serão aceitos protocolos em substituição a documentos.

13.8 A ausência de assinatura em documento emitido pela proponente poderá ser suprida se o representante estiver presente na sessão e possuir poderes para ratificar o ato, devendo tal fato ser registrado em ata.

13.9 Serão aceitas as certidões em original, cópia autenticada ou obtidas pela Internet, dentro do prazo de validade, sujeitando-as às verificações caso necessário. No caso de divergência entre os dados constantes da certidão apresentada e os dados constantes da verificação, prevalecerá esta.

13.10 Se todas as proponentes forem inabilitadas a Comissão de Licitação poderá fixar o prazo de 8 (oito) dias úteis para apresentação de nova documentação.

13.11 A partir da divulgação do resultado do julgamento, as proponentes terão o prazo de 05 (cinco) dias úteis para interposição de recurso, se assim o desejarem, observando-se o disposto no Art. 109 da Lei Federal n.º 8.666/1993. Não havendo recursos, ou definitivamente julgados, a Comissão comunicará às proponentes a data da sessão de abertura dos **envelopes n.º 2**, por meio dos meios usuais de comunicação (*edital, e-mail e/ou publicação na imprensa oficial*).

13.12 Caso a Comissão de Licitação conclua o exame dos documentos de habilitação na própria sessão, anunciará o respectivo resultado. Se todas as participantes renunciarem ao prazo para interposição de recurso, quanto à fase de habilitação preliminar, mediante manifestação expressa a constar na respectiva ata que deverá ser assinada por todos, a Comissão de Licitação devolverá, mediante recibo ou protocolo, às proponentes inabilitadas, os respectivos envelopes n.º 2. Ato contínuo, proceder-se-á a abertura dos envelopes das proponentes habilitadas.

14. ABERTURA DO ENVELOPE N.º 2 - PROPOSTA DE PREÇOS

14.1 Na data fixada para a sessão de abertura dos **envelopes n.º 2**, a Comissão de Licitação devolverá à proponente não habilitada o respectivo **envelope n.º 2**, fechado e inviolado. Caso a proponente não habilitada não se fizer representar neste ato, o envelope será devolvido pelos meios convencionais, após a homologação da licitação.

14.2 A Comissão de Licitação procederá à abertura dos **envelopes n.º 2** das proponentes habilitadas, examinará a documentação apresentada, lendo em voz alta o nome da proponente, o objeto, o preço global, o prazo de execução e o prazo de validade de cada proposta. Os documentos serão rubricados pela Comissão de Licitação e pelos representantes das proponentes presentes.

14.3 Da reunião de abertura dos **envelopes n.º 2** será lavrada ata circunstanciada que será assinada pela Comissão de Licitação e representantes das empresas proponentes presentes.

14.4 O critério a ser utilizado no julgamento das propostas será o menor preço global analisado, desde que cumprido o exigido no edital. A Comissão de Licitação poderá relevar, numa proposta, qualquer informalidade, não harmonização ou irregularidade de natureza secundária, formal, que não constituam um desvio significativo, desde que não prejudique ou afete a classificação relativa de qualquer outra proponente.

14.5 A ausência de assinatura na proposta, planilha ou cronograma físico-financeiro poderá ser suprida se o representante estiver presente na sessão e possuir poderes para ratificar o ato, devendo tal fato ser registrado em ata.

14.6 A Comissão de Licitação fará a conferência da proposta de preços, planilha de serviços e cronograma físico-financeiro. Constatado erro aritmético ou de anotação no preenchimento, serão efetuadas as devidas correções.

14.7 No caso de haver divergência entre o preço grafado em algarismos e o grafado por extenso, prevalecerá o último, a menos que, na opinião da Comissão de Licitação, exista um erro grosseiro e óbvio, ou, ainda, na omissão de um desses valores (algarismo ou extenso), a proposta será válida desde que não haja dúvidas sobre o preço apresentado.

14.8 Se existir diferença entre a quantidade proposta e a exigida no edital, prevalecerá esta.

14.9 Se existir erro aritmético na multiplicação da quantidade pelo preço unitário, o preço unitário prevalecerá, a não ser que, na opinião da Comissão de Licitação, exista um erro grosseiro e óbvio no preço unitário. Neste caso, o preço parcial cotado prevalecerá e o preço unitário será corrigido.

14.10 Nos casos em que houver diferença entre o preço global indicado na planilha de serviços e o preço global analisado, prevalecerá este.

14.11 Se o valor de um grande item (**item 04.3**) ultrapassar o percentual máximo admissível estabelecido, a diferença entre o valor proposto pela proponente e o máximo admissível será remanejado para a última parcela do cronograma físico-financeiro.

14.12 A Comissão de Licitação fará a conferência do cronograma físico-financeiro e procederá a correção se constatado erro, desequilíbrio físico-financeiro e/ou a necessidade de ajuste face o contido no **item 04.3**. A simples correção de erro, desequilíbrio físico-financeiro e/ou de ajuste não acarretará a desclassificação da mesma.

14.13 O cronograma físico-financeiro corrigido deverá ser aceito expressamente pela proponente. Caso rejeite a correção, a sua proposta será desclassificada.

14.14 Será desclassificada a proposta:

- a) elaborada em desacordo com o presente edital;
- b) cujo valor global analisado for superior ao estabelecido no **item 04.1**;
- c) que proponha qualquer oferta de vantagens não previstas no edital;
- d) que apresentar preços ou vantagens baseadas nas ofertas das demais proponentes;
- e) que apresente preços unitários simbólicos, irrisórios ou de valor zero;
- f) que não aceite correção do cronograma físico-financeiro;
- g) que venha a ser considerada inexequível pela Comissão de Licitação, após procedimento para apurar a viabilidade técnica e econômica do preço global proposto, quando for razoável concluir que a proponente não é capaz de executar o Contrato ao preço de sua oferta.

14.15 Consideram-se inexequíveis as propostas cujos preços globais analisados sejam inferiores a 70% (setenta por cento) do menor dos seguintes valores:

- a) média aritmética dos preços globais analisados, das propostas superiores a 50% (cinquenta por cento) do preço orçado pelo licitador, ou
- b) preço global orçado pelo licitador.

14.16 A proponente deverá estar apta, quando solicitada pela Comissão de Licitação, a apresentar uma detalhada composição de preços unitários que demonstrem a viabilidade técnica e econômica do preço global proposto para a obra. A composição de preço deverá ser entregue por escrito ao presidente da Comissão de Licitação, no prazo a ser fixado pela mesma, após o recebimento da solicitação. A não apresentação da composição detalhada dos preços unitários será considerada como prova da inexecutabilidade da proposta de preço.

14.17 Da proponente vencedora, cujo preço global analisado for inferior a 80% (oitenta por cento) do menor preço a que se referem as alíneas “a” e “b” do item 14.15, será exigida, para assinatura do contrato, prestação de garantia adicional igual à diferença entre o valor resultante do item 14.15 e o preço global analisado.

14.18 Se todas as propostas de preços forem desclassificadas, a Comissão de Licitação poderá fixar o prazo de 8 (oito) dias úteis para apresentação de nova proposta de preços.

14.19 Ocorrendo empate no preço global analisado entre duas ou mais propostas de preços, a Comissão de Licitação procederá ao sorteio em sessão pública, para se conhecer a ordem de classificação, desde que não ocorra o disposto no item 15.

14.20 A classificação das propostas será comunicada às proponentes através dos meios usuais de comunicação (*edital, e-mail e publicação na imprensa oficial*). A partir da divulgação do resultado do julgamento, as proponentes terão o prazo de 05 (cinco) dias úteis para interposição de recurso, se assim o desejarem, observando-se o disposto no Art. 109 da Lei Federal n.º 8.666/1993.

14.21 Não havendo recursos, ou definitivamente julgados, será declarado o vencedor.

15. DA COMPROVAÇÃO DA REGULARIDADE FISCAL E DO DIREITO DE PREFERÊNCIA DAS MICROEMPRESA (ME), EMPRESA DE PEQUENO PORTE (EPP) OU EQUIPARADAS

15.1 As Microempresas, Empresa de Pequeno Porte ou Equiparadas deverão apresentar toda a documentação exigida para efeito de comprovação de sua regularidade fiscal e trabalhista (*item 10.2, 2.1 “a” e “b”*), mesmo que presente alguma restrição.

15.2 Será assegurado, como critério de desempate, a preferência de contratação para as ME, EPP ou equiparadas.

15.3 Considerar-se-á empate quando as propostas apresentadas por microempresa, empresas de pequeno porte ou equiparadas sejam iguais ou até 10% (*dez por cento*) superiores à proposta de menor preço classificada, desde que esta não tenha sido apresentada por outra ME, EPP ou equiparadas.

15.4 Ocorrendo o empate acima descrito, a ME, EPP ou equiparadas melhor classificada poderá apresentar nova proposta de preço inferior à menor proposta classificada, na própria sessão se presente o representante com poder para ofertar nova proposta ou no prazo de 24 horas se não estiver presente. Uma vez apresentada nova proposta em valor inferior será considerada vencedora do certame e adjudicado o objeto em seu favor.

15.5 No caso de ME, EPP ou equiparadas ser declarada vencedora do certame e havendo alguma restrição na comprovação de sua regularidade fiscal e trabalhista, ser-lhe-á concedido prazo de 05 (cinco) dias úteis, prorrogáveis por igual período a critério do licitador, para a regularização da restrição e emissão de eventuais certidões negativas ou positivas com efeitos de negativa.

15.6 As certidões deverão ser entregues à Comissão de Licitação dentro do prazo acima, para efeito de posterior assinatura de contrato, sob pena de decair o direito à contratação da proponente e aplicação das sanções previstas no Art. 81 c/c Art. 87 da Lei Federal n.º 8.666/1993.

15.7 Após a entrega das certidões e análise quanto à regularidade fiscal e trabalhista da proponente, a Comissão de Licitação decidirá quanto à habilitação final da mesma, que será comunicada às proponentes por meio dos meios usuais de comunicação (*edital, e-mail e publicação na imprensa oficial*). A partir da divulgação do resultado do julgamento as proponentes terão o prazo de 05 (*cinco*) dias úteis para interposição de recurso, se assim o desejarem, observando-se o disposto no Art. 109 da Lei Federal n.º 8.666/1993.

15.8 Caso a proponente vencedora não apresente os documentos exigidos no item 15.6, ou não ocorrendo a contratação ou a apresentação de nova proposta de preços pela ME, EPP ou equiparadas melhor classificada, serão convocadas as ME, EPP ou equiparadas remanescentes que se enquadrem na hipótese do **item 15.4**, segundo a ordem de classificação.

15.9 Na hipótese de não contratação de ME, EPP ou equiparadas, nos termos dos itens anteriores, o objeto será adjudicado em favor da proposta de menor preço originalmente vencedora do certame.

15.10 A falsidade de declaração prestada (Modelo nº 12) objetivando os benefícios instituídos à Microempresa e Empresa de Pequeno Porte caracteriza o crime de que trata o artigo 299 do Código Penal, sem prejuízo de enquadramento em outras figuras penais, bem como sujeitara a pessoa jurídica à sanção de impedimento de participar de licitações e de ser contratada por qualquer órgão ou entidade da Administração Pública pelo prazo de até cinco anos.

16. ADJUDICAÇÃO E CONTRATAÇÃO

16.1 A execução da obra dar-se-á mediante termo de Contrato de Empreitada, a ser firmado entre o licitador e a proponente vencedora da licitação, após análise desta licitação pelo PARANACIDADE.

16.2 A proponente vencedora será convocada para assinar o termo de Contrato de Empreitada (Modelo n.º 14), dentro do prazo máximo de 5 (*cinco*) dias úteis, sob pena de decair do direito de contratação e sujeitando-se às penalidades previstas em lei.

16.3 A proponente vencedora deverá apresentar para celebração do contrato, quitação de débito junto ao Conselho Regional de Engenharia e Agronomia – CREA e/ou Conselho de Arquitetura e Urbanismo – CAU, ou visto, quando a empresa não tiver sede no Estado do Paraná.

17. GARANTIA DE EXECUÇÃO E ADICIONAL

17.1 A proponente vencedora deverá apresentar, na assinatura do termo de Contrato de Empreitada, a formalização da garantia de execução e da garantia adicional, se houver, que servirá de garantia à fiel observância das obrigações contratuais.

17.2 O valor da garantia de execução será obtido pela aplicação de 5% (*cinco por cento*) sobre o valor contratual, acrescido da garantia adicional se houver (*subitem 14.17*).

17.3 O recolhimento da garantia de execução e da garantia adicional, se houver, deverá ser efetuada nos termos do Art. 56, § 1º, I, II e III da Lei Federal n.º 8.666/1993.

17.4 Qualquer majoração do valor contratual obrigará a contratada a depositar, nas mesmas modalidades do item anterior, valor correspondente a 5% (*cinco por cento*) do valor da alteração. No caso de redução do valor contratual, poderá a contratada ajustar o valor da garantia de execução, se assim o desejar. No caso de prorrogação dos prazos contratuais, as garantias deverão ser devidamente prorrogadas.

17.5 A contratada perderá a garantia de execução e a garantia adicional, se houver, quando:

- a) da inadimplência das obrigações e/ou rescisão unilateral do Contrato de Empreitada;
- b) quando do não recebimento provisório e definitivo e/ou não aceitação da obra pelo licitador.

17.6 A devolução da garantia de execução ou o valor que dela restar, dar-se-á por requerimento mediante a apresentação de:

- a) termo de recebimento definitivo;
- b) certidão negativa de débitos expedida pelo INSS, referente ao objeto contratado concluído;
- c) comprovantes, nos casos previstos, de ligações definitivas de água e/ou energia elétrica. As despesas referentes ao consumo de água e energia, durante a execução do objeto, são de inteira responsabilidade da contratada.

18. PRAZOS

18.1 Na contagem dos prazos previstos neste edital, excluir-se-á o dia da publicação/notificação/convocação e incluir-se-á o dia do vencimento. Só se iniciam ou vencem os prazos referidos neste edital em dia de expediente no licitador.

18.2 O prazo máximo para o início dos serviços é de 21 (vinte e um) dias a contar da data de assinatura do Contrato de Empreitada.

18.3 O prazo de execução do objeto será contado a partir da data de assinatura do Contrato de Empreitada.

18.4 O prazo de execução da obra poderá ser alterado nos casos especificados na Cláusula Quarta da minuta do Contrato de Empreitada.

19. DA FISCALIZAÇÃO, TESTES, REUNIÕES DE GERENCIAMENTO, COMUNICAÇÃO

19.1 A proponente deve respeitar rigorosamente as normas estabelecidas nas especificações técnicas que integram o edital, bem como garantir a qualidade de todos os materiais e serviços executados, em conformidade com as normas e especificações do DNIT, por meio da relação de ensaios necessários conforme Anexo I do contrato, parte integrante deste edital.

19.2 Durante a execução da obra, todos os consumos de materiais das misturas serão reavaliados através de ensaios. Os serviços somente serão aceitos e medidos se forem executados dentro da margem de tolerância, conforme especificações do DER-PR e/ou DNIT.

19.3 Os consumos de materiais aferidos através de ensaios, quando executados a menor do que os quantitativos contratados, desde que aceitos tecnicamente pela fiscalização, serão glosados e descontados nas medições. Consumos acima dos quantitativos contratados só serão aceitos se forem previstos e aprovados pelo Município e PARANACIDADE, antes da execução.

20. SEGURANÇA E MEDICINA DO TRABALHO

20.1 A segurança e medicina do trabalho está disciplinada na Cláusula Décima Quarta da minuta do Contrato de Empreitada.

21. PLACAS DE OBRA

21.1 O fornecimento e instalação das placas de obra está disciplinada na Cláusula Sexta da minuta do Contrato de Empreitada, modelo anexo.

21.2 As placas deverão ser afixadas, em local visível, preferencialmente no acesso principal do empreendimento ou voltadas para a via que favoreça a melhor visualização e deverão ser mantidas em bom estado de conservação, inclusive quanto à integridade do padrão das cores, até a realização da medição final, substituindo-as ou recuperando-as quando verificado o seu desgaste, precariedade, por solicitação do PARANACIDADE, ou ainda ter seus valores descontados, caso sejam removidas.

22. PAGAMENTO

22.1 O pagamento dos serviços será efetuado em moeda brasileira corrente, até 05 (*cinco*) dias úteis, após recepção do recurso financeiro pelo município e a apresentação correta de cada fatura dos serviços executados e documentos pertinentes, devidamente protocolados, desde que cumpridas às cláusulas contratuais e obedecidas às condições para liberação das parcelas.

22.2 O faturamento deverá ser protocolado, em 01 (*uma*) via, no protocolo geral na sede do licitador e deverá ser apresentado, conforme segue, de modo a padronizar condições e forma de apresentação:

a) nota fiscal/fatura, com discriminação resumida dos serviços executados, número da licitação, número do contrato, discriminação dos impostos e encargos que serão retidos pelo município e incidentes sobre o objeto contratado, e outros dados que julgar convenientes, não apresentar rasura e/ou entrelinhas e ser certificada pelo Responsável Técnico;

b) cópia da guia de recolhimento da Previdência Social – GPS do(s) mês(es) de execução por obra(s), devidamente quitada(s), de conformidade com o relatório do SEFIP/GFIP com as folhas detalhadas e resumidas da obra contratada, bem como comprovante(s) de transmissão do(s) arquivo(s) para a Caixa Econômica Federal, e cópia(s) da(s) guia(s) de recolhimento do Fundo de Garantia por Tempo de Serviço - FGTS do(s) último(s) recolhimento(s) devido(s), devidamente quitada(s), de conformidade com o demonstrativo de dados referentes ao FGTS/INSS, exclusivo da obra contratada;

OBS: Deverão ser apresentados os comprovantes de recolhimento de INSS e FGTS da obra contratada, devidos em todos os meses, contados entre a data de assinatura do contrato e o primeiro pagamento e entre um pagamento e outro, e não apenas o comprovante do último recolhimento realizado.

c) prova de inexistência de débitos inadimplidos perante a Justiça do Trabalho – Certidão Negativa de Débitos Trabalhistas – CNDT;

d) cópia da folha de pagamento dos empregados da obra contratada;

e) a liberação da primeira parcela fica condicionada à apresentação:

e.1) da ART pela CONTRATADA;

e.2) comprovação de abertura da matrícula CEI/CNO junto à Receita Federal, com os dados conforme contrato;

e.3) da quitação junto ao FGTS/CEF, por meio do CRS.

f) a liberação da última parcela fica condicionada à apresentação:

f.1) da certidão negativa de débitos, expedida pela Receita Federal, referente ao objeto contratado concluído (em caso de obra civil a CND deverá conter a metragem da obra conforme projeto/área de reforma/área de acréscimo/área nova);

f.2) do Termo de Recebimento Provisório;

f.3) de comprovante, nos casos previstos, de ligações definitivas de água e energia elétrica. As despesas referentes ao consumo de água e energia, durante a execução do objeto, são de inteira responsabilidade da CONTRATADA.

f.4) A última medição, e respectivo pagamento, deverá corresponder, no mínimo, à 10% (dez por cento) do valor total do contrato, para tanto a penúltima medição deverá ser realizada de maneira a reservar o percentual mínimo para a última medição.

g) no mês em que ocorrer entrega de produtos ou subprodutos de madeira, sob pena de não serem medidos e pagos os serviços realizados, e sem prejuízo das penalidades previstas neste Edital, deverão ser entregues os seguintes documentos:

g.1) original (is) ou cópia (s) autenticada (s) da (s) Nota (s) Fiscal (is) de aquisição dos referidos materiais;

g.2) declaração de fornecimento de produtos e subprodutos de madeira de origem exótica ou de origem nativa de procedência legal (*Modelo n.º 11*);

g.3) original da primeira via da ATPF – Autorização de Transporte de Produtos Florestais, expedida pelo Instituto Brasileiro de Meio Ambiente e dos Recursos Naturais Renováveis – IBAMA;

g.4) comprovante do Cadastro Técnico Federal do Instituto Brasileiro de Meio Ambiente e dos Recursos Naturais Renováveis – IBAMA, do fornecedor de produtos ou subprodutos de madeira de origem nativa.

h) declaração de realização de ensaios – firmada pelo CONTRATANTE e pelo responsável da CONTRATADA;

i) laudos devidamente assinados pelo profissional responsável, conforme ART específica e quitada, quando o faturamento ocorrer após a realização de ensaio, conforme relação constante na planilha orçamentária.

23. DO RECEBIMENTO DOS SERVIÇOS

23.1 O recebimento provisório e definitivo da obra estão disciplinadas na Cláusula Décima Sexta da minuta do Contrato de Empreitada.

24. PENALIDADES

24.1 As penalidades a serem aplicadas por descumprimento contratual estão disciplinadas na Cláusula Décima Nona da minuta do Contrato de Empreitada.

25. RESCISÃO

25.1 O licitador se reserva o direito de rescindir o contrato, independentemente de interpelação judicial, nos casos definidos na Cláusula Vigésima Primeira da minuta de Contrato de Empreitada.

26. DISPOSIÇÕES GERAIS

26.1 O licitador se reserva o direito de revogar ou anular esta licitação, parcial ou totalmente, sem que caiba a proponente o direito de qualquer reclamação ou indenização.

26.2 O licitador poderá declarar a licitação deserta ou fracassada, quando, respectivamente, não ocorrerem proponentes à licitação ou nenhuma das propostas de preços satisfizer o objeto.

26.3 A participação nesta licitação implica a aceitação integral e irrevogável dos termos do edital.

26.4 Durante a fase licitatória a Comissão de Licitação, a seu exclusivo critério, poderá efetuar vistorias nas instalações das proponentes.

26.5 Fica estabelecido que toda e qualquer informação, esclarecimento ou dado fornecidos verbalmente por servidores/empregados do licitador não serão considerados como argumento para impugnações, reclamações ou reivindicações por parte das proponentes.

26.6 As marcas comerciais dos materiais constantes nos projetos, nas especificações técnicas, nos memoriais e nos orçamentos, quando citadas, são protótipos comerciais que servem, exclusivamente, para indicar o tipo de material a empregar. Portanto, serão aceitos materiais com qualidade, característica e tipo equivalentes ou similares.

26.7 Quando qualquer objeto de valor histórico ou valor significativo venha a ser descoberto, em qualquer parte do canteiro de obras e/ou local em que está sendo executado o objeto do presente edital, a Contratada deverá notificar à fiscalização e aguardar instruções sobre os procedimentos a serem seguidos.

26.8 Caso as datas previstas para a realização de sessões na presente licitação sejam declaradas feriado ou ponto facultativo, serão realizadas no primeiro dia útil subsequente.

26.9 Os casos omissos serão resolvidos pela Comissão de Licitação à luz da legislação, da jurisprudência e da doutrina aplicáveis à espécie.

Três Barras do Paraná, xx de xxxxx de 2022.

GERSO FRANCISCO GUSSO
Prefeito Municipal

SISTEMA DE FINANCIAMENTO
AOS MUNICÍPIOS
DO ESTADO DO PARANÁ

MODELO Nº 01

CARTA-CREDENCIAL

Local, __ de __ de 20__

À Comissão de Licitação

Ref.: Edital de Concorrência nº __/____

Prezados Senhores,

O abaixo assinado, (inserir o nome completo), carteira de identidade (inserir o número e órgão emissor), na qualidade de responsável legal pela proponente (inserir nome da proponente), vem, pela presente, informar a V. S^{as} que o senhor (inserir o nome completo), carteira de identidade (inserir onúmero e órgão emissor), é a pessoa designada por nós para acompanhar a sessão de abertura e recebimento da documentação de habilitação e propostas de preços, para assinar as atas e demais documentos, **com poderes específicos para ratificar documentos e renunciar prazos recursais (opcional)** a que se referir à licitação em epígrafe.

Atenciosamente,

SEFM
(Nome, RG nº e assinatura do responsável legal).

(Nome, RG nº e assinatura do representante legal).

Obs.: firma reconhecida do responsável legal

MODELO Nº 02

DECLARAÇÃO DE RECEBIMENTO DE DOCUMENTOS

Ref.: Edital de Concorrência nº ___/___

O signatário do presente, o senhor *(inserir o nome completo)*, representante legalmente constituído da proponente *(inserir o nome da proponente)*, declara que a mesma recebeu toda a documentação e tomou conhecimento de todas as informações e condições necessárias à execução do objeto da Concorrência supramencionada.

Local, ___ de ___ de 20__.

(Nome, RG nº e assinatura do responsável legal) .

SFMM

SISTEMA DE FINANCIAMENTO
AOS MUNICÍPIOS
DO ESTADO DO PARANÁ

MODELO Nº 03

ATESTADO DE VISITA

Ref.: Edital de Concorrência nº ___ / _____

Declaramos que o Responsável Técnico *(inserir o nome completo)*, CREA/CAU nº *(inserir o número) da* proponente *(inserir o nome da proponente)*, devidamente credenciado, visitou o local da execução da obra, objeto da Concorrência em epígrafe.

Local, ___ de ___ de 20__.

(Nome, RG nº e assinatura do responsável pelo licitador).

(Nome, nº CREA/CAU, e assinatura do Responsável Técnico habilitado da proponente)

SISTEMA DE FINANCIAMENTO
AOS MUNICÍPIOS
DO ESTADO DO PARANÁ

MODELO Nº 03.1

DECLARAÇÃO FORMAL DE DISPENSA

Concorrência Nacional nº XX/2022

Objeto:

Nome da Empresa:

CNPJ nº:

Endereço:

Fone:

Fax:

E-mail:

O representante técnico da (inserir o nome da proponente) Sr. (a) (inserir o nome do representante), devidamente habilitado junto ao CREA/CAU, **DECLARA** que renuncia à Visita Técnica aos locais e/ou instalações do objeto licitado, de que tem pleno conhecimento das condições e peculiaridades inerentes à natureza dos trabalhos, assumindo total responsabilidade por esse fato e informando que não o utilizará para quaisquer questionamentos futuros que ensejem avenças técnicas e/ou financeira para com a Contratante.

, de de 20 .

(Nome, nº CREA/CAU, e assinatura do Responsável Técnico)

SISTEMA DE FINANCIAMENTO
AOS MUNICÍPIOS
DO ESTADO DO PARANÁ

MODELO N° 04

DECLARAÇÃO DE RESPONSABILIDADE TÉCNICA

Ref.: Edital de Concorrência n° __/____

Conforme o disposto no Edital em epígrafe e de acordo com a Resolução n° 218 de 29/06/73 e n° 317, de 31/10/86, do CONFEA - Conselho Federal de Engenharia, Arquitetura, e Agronomia, declaramos que o responsável técnico pela obra, caso venhamos a vencer a referida licitação, é:

N°	Nome	Especialidade	CREA/CAU N°	Assinatura do responsável técnico

Declaramos, outrossim, que o (s) profissional (ais) acima relacionado (s) pertence (m) ao nosso quadro técnico de profissionais/ contrato de prestação de serviços.

Local, __ de __ de 20__.

(Nome, RG n° e assinatura do responsável legal)

SISTEMA DE LICITAÇÃO Nº 01/2010
AOS MUNICÍPIOS
DO ESTADO DO PARANÁ

MODELO N° 05

CAPACIDADE FINANCEIRA

Ref.: Edital de Concorrência n° ___/___

Declaramos que as demonstrações abaixo correspondem a real situação da proponente. Esses índices foram obtidos no balanço do último exercício social.

Declaramos, ainda, que a qualquer tempo, desde que solicitado pelo licitador, nos comprometemos a apresentar todos os documentos ou informações que comprovarão as demonstrações.

SÃO AS DEMONSTRAÇÕES:

Tipo de índice	Valor em reais	Índice
Liquidez geral (LG) $LG = (AC + RLP) / (PC + ELP)$		
Liquidez corrente (LC) $LC = AC / PC$		
Solvência Geral (SG) $SG = (AC + AP + RLP) / (PC + ELP)$		

AC - ativo circulante;
AP - ativo permanente;
PC - passivo circulante;

RLP - realizável a longo prazo;
ELP - exigível a longo prazo.

OBS: Os índices deverão ser apresentados com 2 (duas) casas decimais, desprezando-se as demais.

Local, ___ de ___ de 20__.

Representante legal
(Nome, RG n° e assinatura)

Contador
(nome, n° CRC e assinatura.)

MODELO Nº 06

DECLARAÇÃO DE SUJEIÇÃO AO EDITAL E INEXISTÊNCIA DE FATOS
SUPERVENIENTES IMPEDITIVOS DA HABILITAÇÃO

Ref.: Edital de Concorrência nº ____/____

O signatário do presente, em nome da proponente (*inserir o nome da proponente*), declara, expressamente, que se sujeita às condições estabelecidas no edital de Concorrência e respectivos modelos, adendos, anexos e documentos e que acatará integralmente qualquer decisão que venha a ser tomada pelo licitador.

Declara, ainda, para todos os fins de direito, a inexistência de fatos supervenientes impeditivos da qualificação ou que comprometam a idoneidade da proponente nos termos do Artigo 32, parágrafo 2º, e Artigo 97 da Lei 8.666, de 21 de junho de 1993, e suas alterações, e que está ciente da obrigatoriedade de declarar ocorrências posteriores.

Local, __ de __ de 20__.

*(Nome, RG nº e assinatura do responsável legal)*

SISTEMA DE FINANCIAMENTO
AOS MUNICÍPIOS
DO ESTADO DO PARANÁ

MODELO N° 07

(Razão social, endereço, telefone, e-mail e CNPJ/MF).

PROPOSTA DE PREÇOS

Local, __ de __ de 20__.

À Comissão de Licitação

Ref.: Edital de Concorrência n° __/__

Prezados Senhores,

Apresentamos e submetemos à apreciação de V. S^{as} nossa proposta de preços, relativa à execução de ____, da licitação em epígrafe.

O preço global proposto para execução da obra objeto da licitação supramencionada é de R\$ (inserir o valor da proposta) (inserir o valor por extenso).

O prazo de execução do objeto é de (inserir o prazo de execução) (inserir o prazo de execução por extenso) dias contados a partir da data de assinatura do Contrato de Empreitada.

O prazo de validade da proposta de preços é de (inserir o prazo de validade) (inserir o prazo de validade por extenso) dias a partir da data limite estabelecida para o recebimento das propostas (envelopes n° 1 e n° 2) pela Comissão de Licitação.

Atenciosamente,

(Nome, RG n° e assinatura do responsável legal)

MODELO Nº 08
PLANILHA DE SERVIÇOS

Ref.: Edital de Concorrência nº ___/___

MUNICÍPIO : _____

OBRA : _____

ITEM	CÓDIGO	ORIGEM	DISCRIMINAÇÃO DOS SERVIÇOS	UNID.	QUANT.	PREÇO UNITÁRIO (R\$)	PREÇO PARCIAL (R\$)	PREÇO SUBTOTAL (R\$)
PREÇO TOTAL								

(Nome, RG nº e assinatura do responsável legal) (nome, CREA/CAU nº e assinatura Responsável Técnico habilitado)

SFM

SISTEMA DE FINANCIAMENTO
AOS MUNICÍPIOS
DO ESTADO DO PARANÁ

MODELO 09 - CRONOGRAMA FÍSICO FINANCEIRO

EDITAL DE CONCORRÊNCIA NACIONAL N° _____/200__ -

PROPONENTE :

MUNICÍPIO / LOCAL	ÁREA CONSTRUIDA
OBJETO :	PRAZO DE EXECUÇÃO :

CÓDIGO	DISCRIMINAÇÃO DOS SERVIÇOS		PRAZO DE EXECUÇÃO (dias)								TOTAL		COEF. INFL. (%)	
			30	60	90	120	150	180	210	SERVIÇO	ACUMULADO		
		R\$												
		%												
		R\$												
		%												
		R\$												
		%												
		R\$												
		%												
		R\$												
		%												
		R\$												
		%												
		R\$												
		%												
	TOTAL DA PARCELA	R\$												
		%												
	TOTAL ACUMULADO	R\$												
		%												

(carimbo, nome e assinatura do responsável legal)

(carimbo, nome, nº RG e CREA e assinatura do engenheiro)

MODELO Nº 10

DECLARAÇÃO DE COMPROMISSO DE UTILIZAÇÃO DE PRODUTOS E SUBPRODUTOS DE MADEIRA DE ORIGEM EXÓTICA OU DE ORIGEM NATIVA DE PROCEDÊNCIA LEGAL E DE GERENCIAMENTO DE RESÍDUOS DA CONSTRUÇÃO CIVIL

À Comissão de Licitação

Ref.: Edital de Concorrência nº ___/___

Eu, (insérer o nome), RG (insérer o número do RG), legalmente nomeado representante da proponente (insérer o nome da proponente), CNPJ (insérer o número), para o fim de qualificação técnica no procedimento licitatório, na modalidade de Concorrência nº (insérer o número), declaro, sob as penas da lei, que para a execução do objeto da referida licitação somente serão utilizados produtos e subprodutos de madeira de origem exótica ou de origem nativa de procedência legal, decorrentes de desmatamento autorizado ou de manejo florestal aprovados por órgão ambiental competente integrante do Sistema Nacional do Meio Ambiente (SISNAMA), com autorização de transporte concedida pelo Instituto Brasileiro do Meio Ambiente e dos Recursos Naturais Renováveis – IBAMA, tendo ciência que o não atendimento da presente exigência na fase de execução do contrato poderá acarretar as sanções administrativas previstas nos artigos 86 a 88 da Lei Federal 8.666/93, e no artigo 72, § 8º, inciso V da Lei Federal 9.605/98, sem prejuízo das implicações de ordem criminal contempladas na referida lei.

No que diz respeito ao Gerenciamento de Resíduos da Construção Civil, declaro, que a obra será realizada de acordo com a Resolução do CONAMA nº 307, de 05 de julho de 2002 e suas alterações, juntamente com a legislação pertinente do município onde a mesma será construída

Local, ___ de ___ de 20__.

(Nome, RG nº e assinatura do responsável legal pela proponente)

MODELO Nº 11

DECLARAÇÃO DE FORNECIMENTO DE PRODUTOS E SUBPRODUTOS DE
MADEIRA DE ORIGEM EXÓTICA OU DE ORIGEM NATIVA DE PROCEDÊNCIA
LEGAL

Ref.: Edital de Concorrência nº ___/___

Eu, (inserir o nome), RG (inserir o número do RG), legalmente nomeado representante da proponente (inserir o nome da proponente), CNPJ (inserir o número do CNPJ da proponente), declaro, sob as penas da lei, que para o fornecimento dos materiais, objeto do Contrato nº (inserir número), somente foram utilizados produtos e subprodutos de madeira de origem (inserir a origem- nativa ou exótica), de procedência legal, decorrentes de desmatamento autorizado ou de manejo florestal aprovados por órgão ambiental competente integrante do Sistema Nacional do Meio Ambiente (SISNAMA), com autorização de transporte concedida pelo Instituto Brasileiro do Meio Ambiente e dos Recursos Naturais Renováveis – IBAMA, tendo ciência que o não atendimento da presente exigência na fase de execução do contrato poderá acarretar as sanções administrativas previstas nos artigos 86 a 88 da Lei Federal 8.666/93, e no artigo 72, § 8º, inciso V da Lei Federal 9.605/98, sem prejuízo das implicações de ordem criminal contempladas na referida lei.

Local, ___ de ___ de 20__.

SISTEMA DE FINANCIAMENTO

(Nome, RG nº e assinatura do responsável legal pela proponente)

DO ESTADO DO PARANÁ

Obs.: Este modelo será utilizado posteriormente somente pela proponente vencedora do certame, conforme item 22.2 letra "g" deste edital.

MODELO Nº 12

DECLARAÇÃO MICROEMPRESA (ME), EMPRESA DE PEQUENO PORTE (EPP)
OU EQUIPARADAS

Ref. : Edital de Concorrência nº ___/___

Objeto: (inserir o nome da obra, local, rua, número, cidade e outros).

O signatário do presente, o senhor (inserir o nome completo), representante legalmente constituído da proponente (inserir o nome da proponente), declara sob as penas da Lei, que a mesma está estabelecida sob o regime legal de ME, EPP ou equiparadas, conforme conceito legal e fiscal de nosso ordenamento pátrio, podendo usufruir os benefícios da Lei Complementar nº 123/06.

Local, ___ de ___ de 20__.

SFM

*(Nome, RG nº e assinatura do responsável legal).*SISTEMA DE FINANCIAMENTO
AOS MUNICÍPIOS
DO ESTADO DO PARANÁ

MODELO Nº 13

Ref. : Edital de Concorrência nº ___/___

Objeto: (inserir o nome da obra, local, rua, número, cidade e outros).

O signatário da presente, o senhor *(inserir o nome completo)*, representante legalmente constituído da proponente *(inserir o nome da proponente)* declara, sob as penas da Lei, que não mantém em seu quadro de pessoal menores de 18 (dezoito) anos em horário noturno de trabalho ou em serviços perigosos ou insalubres, não mantendo ainda, em qualquer trabalho, menores de 16 (dezesseis) anos, salvo na condição de aprendiz, a partir de 14 (quatorze) anos.

Local, de de 20__.

(Nome, RG nº e assinatura do responsável legal).

SISTEMA DE FINANCIAMENTO
AOS MUNICÍPIOS
DO ESTADO DO PIAUÍ

MODELO Nº 14**CONTRATO Nº XX/2022**

CONTRATO DE EMPREITADA DE OBRA POR PREÇO GLOBAL, QUE ENTRE SI CELEBRAM O MUNICÍPIO DE TRÊS BARRAS DO PARANÁ E A RAZÃO SOCIAL DA EMPRESA, NA FORMA ABAIXO:

O *(inserir nome do contratante)*, situado na *(inserir endereço)*, PR, CNPJ *(inserir nº)*, a seguir denominado **CONTRATANTE**, neste ato representado por seu *(inserir nome do representante legal)*, portador da cédula de identidade R.G. n.º *(inserir nº)*, inscrito no CPF sob n.º *(inserir nº)*, e a empresa *(inserir nome da empresa)*, CNPJ *(inserir nº)*, localizada na *(inserir endereço)*, a seguir denominada **CONTRATADA**, representada por *(inserir nome do representante legal)* portador da cédula de identidade R.G. n.º *(inserir nº)*, inscrito no CPF sob n.º *(inserir nº)*, residente na *(inserir endereço)*, firmam o presente Contrato de Empreitada com fundamento na Lei Federal n.º 8.666/1993, na proposta da CONTRATADA datada de *(inserir data)*, protocolo n.º *(inserir nº)* conforme condições que estipulam a seguir:

CLÁUSULA PRIMEIRA - DO OBJETO

O objeto do presente Contrato é a execução de *(inserir objeto)*, sob regime de empreitada por preço global, tipo menor preço, em consonância com os projetos, especificações técnicas e demais peças e documentos da licitação n.º XX/2022, fornecida pelo CONTRATANTE.

CLÁUSULA SEGUNDA - DO VALOR

O preço global para a execução do objeto deste Contrato, é de RS *(inserir valor)* *(inserir valor por extenso)*, daqui por diante denominado “VALOR CONTRATUAL”.

CLÁUSULA TERCEIRA - DOS RECURSOS

As despesas com a execução do objeto deste Contrato serão financiadas com recursos do Sistema de Financiamento de Ações nos Municípios do Estado do Paraná – SFM, a serem creditados em conta específica indicada pelo Município através da dotação orçamentária 05.03.15.451.0007.1.018.000.4.4.90.51.00.

CLÁUSULA QUARTA - DO PRAZO DE EXECUÇÃO, DO INÍCIO DOS SERVIÇOS E PRORROGAÇÃO

A CONTRATADA obriga-se a entregar ao CONTRATANTE o objeto deste Contrato, inteiramente concluído, em condições de aceitação e de utilização, em até 180 (Cento e oitenta) dias.

Parágrafo Primeiro

Os serviços deverão ser iniciados no máximo até 21 (vinte e um) dias contados a partir da data da assinatura do Contrato de Empreitada.

Parágrafo Segundo

Somente será admitida a alteração do prazo de execução diante:

- a) da alteração do projeto e/ou de especificações técnicas pelo CONTRATANTE;
- b) do aumento, por ato do CONTRATANTE, das quantidades inicialmente previstas, obedecidos os limites fixados na lei;
- c) do atraso no fornecimento de dados informativos, materiais e qualquer subsídio concernente ao objeto contratado, que estejam sob responsabilidade expressa do CONTRATANTE;
- d) da interrupção da execução do contrato ou diminuição do ritmo de trabalho por ordem e no interesse do CONTRATANTE;
- e) de impedimento de execução do contrato por fato ou ato de terceiro reconhecido pelo CONTRATANTE em documento contemporâneo à sua ocorrência;
- f) da superveniência de fato excepcional ou imprevisível, estranho à vontade das partes, que altere fundamentalmente as condições de execução do contrato;
- g) de outros casos previstos em lei.

Parágrafo Terceiro

Salvo exceções legais, as paralisações da execução do contrato somente podem ser determinadas pelo CONTRATANTE no seu interesse, e os documentos que as formalizam servirão como fundamento para a readequação/alteração dos prazos pactuados.

Parágrafo Quarto

Ficando a CONTRATADA temporariamente impossibilitada, total ou parcialmente, de cumprir seus deveres e responsabilidades relativos à execução da obra, deverá comunicar e justificar o fato por escrito para que o CONTRATANTE avalie e tome as providências cabíveis. Os atrasos provenientes de greves ocorridas na CONTRATADA ou atrasos por parte de suas eventuais subcontratadas não poderão ser alegados como justificativa.

Parágrafo Quinto

O CONTRATANTE se reserva o direito de contratar a execução da obra com outra empresa, desde que rescindido o presente contrato e respeitadas as condições da licitação, não cabendo direito à CONTRATADA de formular qualquer reivindicação, pleito ou reclamação.

CLÁUSULA QUINTA - DA VIGÊNCIA

O prazo de vigência do presente Contrato é de 360 (trezentos e sessenta) dias, contados da data da assinatura do Contrato de Empreitada.

CLÁUSULA SEXTA - DAS OBRIGAÇÕES DA CONTRATADA

A CONTRATADA se obriga a:

- a) confecção e colocação de placas de obra, conforme modelo;
- b) as placas devem ser afixadas em local visível, preferencialmente no acesso principal do empreendimento ou voltadas para a via que favoreça a melhor visualização, devendo ser mantidas em bom estado de conservação, inclusive quanto à integridade do padrão das cores, durante o período de

exercício da obra, substituindo-as ou recuperando-as quando verificado o seu desgaste, precariedade ou, ainda, por solicitação do PARANACIDADE;

c) assegurar a execução do objeto deste Contrato, a proteção e a conservação dos serviços executados bem como, respeitar rigorosamente as recomendações da ABNT;

d) notificar a fiscalização, no mínimo, com 48 (*quarenta e oito*) horas de antecedência, da concretagem dos elementos armados da estrutura, da remoção de qualquer forma de concreto e, quando for o caso, do início dos testes de operação das instalações elétricas e hidráulicas;

e) manter, em todos os locais de serviços, um seguro sistema de sinalização e segurança, principalmente em vias públicas, de acordo com as normas de segurança do trabalho;

f) dar ciência à fiscalização da ocorrência de qualquer fato ou condição que possa atrasar ou impedir a conclusão do objeto deste Contrato;

g) manter no local da execução do objeto deste Contrato, devidamente atualizado, Livro Diário de Ocorrência;

h) providenciar a matrícula do objeto deste Contrato no INSS;

i) não manter em seu quadro de pessoal menores em horário noturno de trabalho ou em serviços perigosos ou insalubres, não manter, ainda, em qualquer trabalho, menores de 16 (dezesseis) anos, salvo na condição de aprendiz, a partir de 14 (quatorze) anos;

j) manter, durante toda a execução do contrato, em compatibilidade com as obrigações assumidas, todas as condições de habilitação e qualificação exigidas na licitação;

k) fornecer em tempo hábil os materiais, veículos, máquinas e equipamentos;

l) examinar completamente os projetos, as peças gráficas, as especificações técnicas, memoriais e todos os documentos, obtendo todas as informações necessárias sobre qualquer ponto duvidoso do objeto, se responsabilizando inteiramente pela apresentação da planilha de serviços para uma proposta de preços completa e satisfatória;

m) respeitar rigorosamente as normas estabelecidas nas especificações técnicas que integram o edital, bem como garantir a qualidade de todos os materiais e serviços executados, em conformidade com as normas e especificações do DNIT, por meio da relação de ensaios necessários, já previstos no orçamento, firmando a respectiva Declaração de Realização de Ensaio emitida pela CONTRATANTE.

n) apresentar, antes do início dos serviços o projeto de massa asfáltica (traço), baseado pelo Método Marshall, de todas as misturas das camadas do revestimento asfáltico, produzidas em conformidade com as especificações do DER-PR e/ou DNIT, atendendo as condições indicadas no projeto, com as devidas adaptações inerentes a disponibilidade de materiais na região.

o) participar e firmar a ata da reunião de partida, conforme estabelece o parágrafo único da cláusula sétima; e

p) elaborar, para apresentação e aprovação na reunião de partida, o cronograma físico de execução.

q) providenciar a imediata baixa da ART ou RRT, em caso de rescisão contratual.

Parágrafo Primeiro

O cronograma físico de execução deverá ser elaborado na modalidade GANTT e respectiva rede de precedências na modalidade PERT-CPM. A CONTRATADA adotará como referência o cronograma físico-financeiro apresentado na licitação para elaboração do cronograma de execução, no qual constará a sequência de todas as tarefas, os seus prazos de execução e respectivas datas de início e término.

Parágrafo Segundo

A CONTRATADA é responsável pelos encargos trabalhistas, previdenciários, fiscais e comerciais resultantes da execução do contrato. No caso da propositura de qualquer demanda judicial em decorrência do presente contrato, a CONTRATADA compromete-se a assumir a integralidade da responsabilidade e de eventual pagamento, isentando o CONTRATANTE e a Administração Pública de

qualquer ônus, sob pena de incorrer em descumprimento de obrigação contratual e sujeitar-se à aplicação das penalidades cabíveis.

Parágrafo Terceiro

As notificações referidas nesta cláusula deverão ser realizadas por escrito e direcionadas ao gestor, fiscal e supervisor (PARANACIDADE) do contrato.

Parágrafo Quarto

As despesas referentes ao consumo de água e energia, durante a execução do objeto, são de inteira responsabilidade da contratada.

Parágrafo Quinto

A CONTRATADA é obrigada a efetuar e entregar no prazo o resultado dos testes solicitados pelo CONTRATANTE. As despesas com a execução dos testes são de inteira responsabilidade da CONTRATADA.

Parágrafo Sexto

Durante a execução da obra, todo o consumo de material das misturas será reavaliado através de ensaios. Os serviços somente serão aceitos e medidos se forem executados dentro da margem de tolerância, conforme especificações do DER-PR e/ou DNIT.

Parágrafo Sétimo

O consumo dos materiais aferidos através de ensaios, quando executados a menor do que os quantitativos contratados, desde que aceitos tecnicamente pela fiscalização, serão glosados e descontados nas medições. Consumos acima dos quantitativos contratados só serão aceitos se forem previstos e aprovados pelo Município e PARANACIDADE, antes da execução.

CLÁUSULA SÉTIMA - DAS OBRIGAÇÕES DO CONTRATANTE

O CONTRATANTE se obriga a:

- a) fornecer todos os documentos e informações necessárias para a total e completa execução do objeto do presente Contrato;
- b) efetuar a previsão orçamentária dos recursos e encaminhar ao PARANACIDADE a Nota Fiscal emitida pela CONTRATADA, devidamente empenhada, bem como os ensaios de controle tecnológicos, quando realizados;
- c) emitir, a cada ensaio, a respectiva Declaração de Realização de Ensaios;
- d) efetuar os pagamentos devidos à CONTRATADA, na forma estabelecida neste Contrato;
- e) garantir à CONTRATADA acesso à documentação técnica necessária para a execução do objeto do presente Contrato;
- f) garantir à CONTRATADA acesso às suas instalações.
- g) organizar e participar de reunião de partida firmando a respectiva ata.
- h) providenciar, no caso de rescisão do contrato, o termo de compatibilidade físico financeiro.

Parágrafo Único

Na data da assinatura do contrato será realizada a reunião de partida, na qual estarão presentes representantes da CONTRATANTE e CONTRATADA, dentre eles, necessariamente, o fiscal e responsável pelo objeto contratado, bem como, supervisor do PARANACIDADE. Nessa oportunidade deverão ser tratadas as especificidades do objeto contratado, esclarecendo suas características gerais, implantação, cronograma físico financeiro, proceder-se-á a abertura do "Diário de Obra" e aprovar-se-á o cronograma físico de execução. Ademais, ressaltar-se-ão as normas relativas às medições, condições de pagamento e obrigações da CONTRATADA.

CLÁUSULA OITAVA - DA FORMA DE PAGAMENTO

O pagamento dos serviços será efetuado em moeda brasileira corrente, até 05 (*cinco*) dias úteis, após recepção do recurso financeiro pelo Município, desde que haja a apresentação correta de cada fatura dos serviços executados e documentos pertinentes, devidamente protocolados, cumpridas às cláusulas contratuais e obedecidas às condições para liberação das parcelas. O faturamento deverá ser protocolado, em 01 (*uma*) via, no protocolo geral na sede do licitador e deverá ser apresentado, conforme segue, de modo a padronizar condições e forma de apresentação:

a) nota fiscal/fatura, com discriminação resumida dos serviços executados, número da licitação, número do contrato, discriminação dos impostos e encargos que serão retidos pelo Município e incidentes sobre o objeto contratado, e outros dados que julgar convenientes, não apresentar rasura e/ou entrelinhas e ser certificada pelo Responsável Técnico;

b) cópia da guia de recolhimento da Previdência Social – GPS do(s) mês(es) de execução por obra(s), devidamente quitada(s), de conformidade com o relatório do SEFIP/GFIP com as folhas detalhadas e resumidas da obra contratada, bem como comprovante(s) de transmissão do(s) arquivo(s) para a Caixa Econômica Federal, e cópia(s) da(s) guia(s) de recolhimento do Fundo de Garantia por Tempo de Serviço - FGTS do(s) último(s) recolhimento(s) devido(s), devidamente quitada(s), de conformidade com o demonstrativo de dados referentes ao FGTS/INSS, exclusivo da obra contratada;

b.1) deverão ser apresentados os comprovantes de recolhimento de INSS e FGTS da obra contratada, devidos em todos os meses, contados entre a data de assinatura do contrato e o primeiro pagamento e entre um pagamento e outro, e não apenas o comprovante do último recolhimento realizado.

c) prova de inexistência de débitos inadimplidos perante a Justiça do Trabalho – Certidão Negativa de Débitos Trabalhistas – CNDT;

d) cópia da folha de pagamento dos empregados da obra contratada;

e) a liberação da primeira parcela fica condicionada à apresentação:

e.1) da ART pela CONTRATADA;

e.2) comprovação de abertura da matrícula CEI/CNO junto à Receita Federal, com os dados conforme contrato;

e.3) da quitação junto ao FGTS/CEF, por meio do CRS.

f) a liberação da última parcela fica condicionada à apresentação:

f.1) da certidão negativa de débitos, expedida pela Receita Federal, referente ao objeto contratado concluído (em caso de obra civil a CND deverá conter a metragem da obra conforme projeto/área de reforma/área de acréscimo/área nova);

f.2) do Termo de Recebimento Provisório;

f.3) de comprovante, nos casos previstos, de ligações definitivas de água e energia elétrica. As despesas referentes ao consumo de água e energia, durante a execução do objeto, são de inteira responsabilidade da CONTRATADA;

f.4) quando necessário, do AS BUILT da obra.

g) no mês em que ocorrer entrega de produtos ou subprodutos de madeira, sob pena de não serem medidos e pagos os serviços realizados, e sem prejuízo das penalidades previstas neste Edital, deverão ser entregues os seguintes documentos:

g.1) original(is) ou cópia(s) autêntica(s) da(s) Nota(s) Fiscal(is) de aquisição dos referidos materiais;

g.2) declaração de fornecimento de produtos e subprodutos de madeira de origem exótica ou de origem nativa de procedência legal (*Modelo n.º 11*) em anexo;

g.3) original da primeira via da ATPF – Autorização de Transporte de Produtos Florestais, expedida pelo Instituto Brasileiro de Meio Ambiente e dos Recursos Naturais Renováveis – IBAMA;

g.4) comprovante do Cadastro Técnico Federal do Instituto Brasileiro de Meio Ambiente e dos Recursos Naturais Renováveis – IBAMA, do fornecedor de produtos ou subprodutos de madeira de origem nativa.

h) acompanhado de Declaração de Realização de Ensaios – firmado pelo CONTRATANTE e pelo responsável da CONTRATADA –, quando o faturamento ocorrer após a realização de ensaio.

Parágrafo Primeiro

O faturamento deverá ser efetuado em nome do Município de Três Barras do Paraná – CNPJ n.º 78.121.936/0001-68

Parágrafo Segundo

Caso a liberação do pagamento não ocorra em até 15 (quinze) dias após a recepção do recurso pelo CONTRATANTE, este incorrerá em multa, no montante de 0,5 % (zero vírgula cinco por cento) ao mês do valor da fatura, limitado a 90 (noventa) dias.

Parágrafo Terceiro

O reajustamento dos preços será concedido quando transcorrer o prazo de 12 (doze) meses da data da apresentação da proposta, mediante a aplicação do índice INCC DI/FGV, sobre o saldo remanescente dos serviços, devendo ser aplicado a fórmula a seguir:

$$SR = S (I12 / I0)$$

$$R = SR - S$$

I12 = índice INCC-DI/FGV do 12º mês após proposta.

I0 = índice INCC-DI/FGV do mês da proposta.

S = saldo de contrato após medição referente ao 12º mês da proposta.

SR = saldo reajustado

R = valor do reajuste

Parágrafo Quarto

A última medição, e respectivo pagamento, deverá corresponder, no mínimo, à 10% (dez por cento) do valor total do contrato, para tanto a penúltima medição deverá ser realizada de maneira a reservar o percentual mínimo para a última medição.

CLÁUSULA NONA - DA GARANTIA DE EXECUÇÃO E GARANTIA ADICIONAL

O valor da garantia de execução será obtido pela aplicação de 5 % (cinco por cento) sobre o valor contratual, acrescido da garantia adicional, se houver.

Parágrafo Primeiro

A proponente vencedora deverá, quando da assinatura do termo de contrato de empreitada, sob pena de decair o direito de contratação, apresentar comprovação da formalização da garantia de execução e da garantia adicional, se houver.

Parágrafo Segundo

Se ocorrer majoração do valor contratual o valor da garantia de execução será acrescido pela aplicação de 5% (cinco por cento) sobre o valor contratual majorado. No caso de redução do valor contratual, poderá a contratada ajustar o valor da garantia de execução, se assim o desejar. Se ocorrer a prorrogação dos prazos contratuais deverá ser providenciada a renovação da garantia contemplando o novo período.

Parágrafo Terceiro

A devolução da garantia de execução e da garantia adicional, quando for o caso, ou o valor que dela restar, dar-se-á mediante a apresentação de:

- a) aceitação pelo CONTRATANTE do objeto contratado e o termo de recebimento definitivo;
- b) certidão negativa de débitos, expedida pela Receita Federal, referente ao objeto contratado concluído;
- c) comprovantes, nos casos previstos, de ligações definitivas de água e/ou energia elétrica.

Parágrafo Quarto

Em os casos previstos na Cláusula Vigésima Primeira - Rescisão do Contrato, a garantia de execução e a garantia adicional, se houver, não serão devolvidas, sendo, então, apropriadas pelo CONTRATANTE a título de indenização/multa.

CLÁUSULA DÉCIMA - DA FISCALIZAÇÃO, GESTÃO E SUPERVISÃO DO CONTRATO

O fiscal e gestor do contrato serão indicados pelo CONTRATANTE, dentre engenheiros e/ou arquitetos e servidor, respectivamente, ambos capacitados para exercerem essas funções.

Parágrafo Primeiro

Caberá a gestão do contrato à/ao Sr. (a) WALDIR ANTONIO TODESCATTO, a quem compete as ações necessárias ao fiel cumprimento das condições estipuladas neste contrato e ainda:

- a) propor ao órgão competente a aplicação das penalidades previstas neste contrato e na legislação aplicável, no caso de constatar irregularidade cometida pela CONTRATADA;
- b) receber do fiscal as informações e documentos pertinentes à execução do objeto contratado;

- c) manter controles adequados e efetivos do presente contrato, do qual constarão todas as ocorrências relacionadas com a execução, com base nas informações e relatórios apresentados pela fiscalização;
- d) propor medidas que melhorem a execução do contrato.

Parágrafo Segundo

Caberá ao fiscal do contrato, Sr. (a) JEAN CARLOS DE LIMA, e ao fiscal substituto Sr. (a) CAMILA CRISTINA THEISEN, o acompanhamento da execução do objeto da presente contratação, informando ao gestor do contrato todas as ocorrências, em especial as que possam prejudicar o bom andamento da execução contratual. Além disso, a fiscalização procederá, mensalmente, a contar da formalização deste Contrato, à medição baseada nos serviços executados, elaborará o boletim de medição, verificará o andamento físico dos serviços e comparará com o estabelecido no cronograma físico-financeiro e cronograma de execução aprovado, para que se permita a elaboração do processo de faturamento. Caso os serviços executados não correspondam ao estabelecido no cronograma físico-financeiro, será registrada a situação, inclusive para fins de aplicação das penalidades previstas, se for o caso. Ocorrendo a substituição do fiscal, este deverá providenciar a imediata baixa da ART ou RRT.

Parágrafo Terceiro

Ao PARANACIDADE caberá a supervisão do contrato, podendo adotar ações necessárias ao fiel cumprimento das condições estipuladas, inclusive notificar o fiscal e/ou gestor, nos seguintes casos:

- a) quando houver omissão no cumprimento de suas obrigações;
- b) quando verificar problemas na execução dos serviços contratados, sem que a fiscalização e/ou gestão tenham tomado providências;
- c) quando houver alteração pela CONTRATADA do projeto executivo, sem consulta prévia e anuência da Supervisão do PARANACIDADE.

Parágrafo Quarto

A CONTRATADA deverá permitir e colaborar para que funcionários, especialistas e demais peritos enviados pelo CONTRATANTE:

- a) inspecionem a qualquer tempo a execução do objeto contratado;
- b) examinem os registros e documentos que considerarem necessários conferir.

Parágrafo Quinto

A contratada deverá manter no local da obra um preposto aceito pelo CONTRATANTE para representá-la na execução do contrato.

Parágrafo Sexto

A CONTRATADA deve manter no canteiro de obra um projeto completo e cópia das especificações técnicas, memoriais, cronograma físico-financeiro, planilha de serviços, Boletim Diário de Ocorrências – BDO, o qual, diariamente, deverá ser preenchido e rubricado pelo encarregado da CONTRATADA e pela fiscalização, e deverão ficar reservados para o manuseio da fiscalização.

Parágrafo Sétimo

A execução de serviços aos domingos e feriados somente será permitida com autorização prévia da fiscalização.

Parágrafo Oitavo

A fiscalização de que trata esta cláusula não exclui nem reduz a responsabilidade da CONTRATADA pelos danos causados ao CONTRATANTE ou a terceiros, resultantes de ação ou omissão culposa ou dolosa de quaisquer de seus empregados ou prepostos.

Parágrafo Nono

A ação ou omissão, total ou parcial, da fiscalização do CONTRATANTE não elide nem diminui a responsabilidade da CONTRATADA quanto ao cumprimento das obrigações pactuadas entre as partes, responsabilizando-se esta quanto a quaisquer irregularidades resultantes de imperfeições técnicas ou emprego de material inadequado ou de qualidade inferior, as quais não implicarão corresponsabilidade do CONTRATANTE ou do servidor designado para a fiscalização.

Parágrafo Décimo

Ao CONTRATANTE não caberá qualquer ônus pela rejeição dos serviços considerados inadequados pelo fiscal. Qualquer serviço, material e/ou componente ou parte do mesmo, que apresente defeitos, vícios ou incorreções, enquanto perdurar a vigência da garantia previsto no ordenamento jurídico, deverá ser prontamente refeito, corrigido, removido, reconstruído e/ou substituído pela CONTRATADA, livre de quaisquer ônus financeiro para o CONTRATANTE.

Parágrafo Décimo Primeiro

Entende-se por defeito, vício ou incorreção oculta aquele resultante da má execução ou má qualidade de materiais empregados e/ou da aplicação de material em desacordo com as normas e/ou prescrições da ABNT, especificações e/ou memoriais, não se referindo aos defeitos devidos ao desgaste normal de uso. Correrão por conta da CONTRATADA as despesas relacionadas com a correção, remoção e/ou substituição do material rejeitado.

Parágrafo Décimo Segundo

A CONTRATADA é obrigada a efetuar e entregar no prazo o resultado dos testes solicitados pelo CONTRATANTE. As despesas com a execução dos testes são de inteira responsabilidade da CONTRATADA, nos termos do parágrafo quinto da cláusula sexta.

Parágrafo Décimo Terceiro

A fiscalização e a CONTRATADA podem solicitar reuniões de gerenciamento. A finalidade será revisar o cronograma dos serviços remanescentes e discutir os problemas potenciais.

Parágrafo Décimo Quarto

Toda a comunicação entre as partes deverá ser feita por escrito. A notificação tornar-se-á efetiva após o seu recebimento.

CLÁUSULA DÉCIMA PRIMEIRA- DAS OBRAS PROVISÓRIAS

A CONTRATADA deve submeter os desenhos, especificações técnicas e memoriais propostos para as obras provisórias que se façam necessárias à fiscalização, que deverá aprová-los caso estejam adequados ao objeto deste Contrato.

Parágrafo Primeiro

A CONTRATADA é responsável pelo projeto das obras provisórias.

Parágrafo Segundo

A aprovação pela fiscalização não altera as responsabilidades da CONTRATADA pelo projeto de obras provisórias.

Parágrafo Terceiro

A CONTRATADA deve obter a aprovação dos órgãos competentes para o seu projeto de obras provisórias.

CLÁUSULA DÉCIMA SEGUNDA - DOS SERVIÇOS NÃO PREVISTOS

Por determinação do CONTRATANTE, a CONTRATADA fica obrigada a aceitar, nas mesmas condições contratuais, os acréscimos ou supressões quantitativas que se fizer(em) na obra, nos limites autorizados em lei.

Parágrafo Primeiro

A supressão de serviços resultantes de acordo celebrado expressamente entre o CONTRATANTE e a CONTRATADA poderá ultrapassar o limite estabelecido no parágrafo anterior.

Parágrafo Segundo

Se no Contrato não tiverem sido contemplados preços unitários, esses serão fixados mediante acordo entre as partes, utilizando-se como parâmetro tabelas oficiais, respeitados os limites estabelecidos no caput desta Cláusula.

CLÁUSULA DÉCIMA TERCEIRA - DOS MATERIAIS, VEÍCULOS, MÁQUINAS E EQUIPAMENTOS

Os materiais, veículos, máquinas e equipamentos a serem empregados nos serviços decorrentes deste Contrato serão fornecidos pela CONTRATADA e serão de primeira qualidade, cabendo ao CONTRATANTE, por intermédio da fiscalização, impedir o emprego daqueles que julgar impróprios.

Parágrafo Único

Sempre que dos documentos de licitação não constarem características determinadas em referência à mão-de-obra, materiais, artigos e equipamentos, entender-se-á que os mesmos devem ser novos, da melhor qualidade em suas respectivas espécies, de acordo com a finalidade a que se destinam. No caso em que materiais, artigos e equipamentos são mencionados nas especificações técnicas e/ou memoriais como "similar" a qualquer padrão especial, o CONTRATANTE decidirá sobre a questão da similaridade.

CLÁUSULA DÉCIMA QUARTA - DA SEGURANÇA E MEDICINA DO TRABALHO

A CONTRATADA não será eximida de qualquer responsabilidade quanto à segurança individual e coletiva de seus trabalhadores, deverá fornecer a todos os trabalhadores o tipo adequado de equipamento de proteção individual – EPI, deverá treinar e tornar obrigatório o uso dos EPIs.

Parágrafo Primeiro

O equipamento de proteção individual fornecido ao empregado deverá, obrigatoriamente, conter a identificação da CONTRATADA.

Parágrafo Segundo

A CONTRATADA, em qualquer hipótese, não se eximirá da total responsabilidade quanto à negligência ou descumprimento da Consolidação das Leis do Trabalho, especialmente do capítulo “Da Segurança e da Medicina do Trabalho”, Portarias do Ministério do Trabalho e Emprego e Normas Regulamentadoras relativas à segurança e medicina do trabalho.

Parágrafo Terceiro

Deverão ser observadas pela CONTRATADA todas as condições de higiene e segurança necessárias à preservação da integridade física de seus empregados e aos materiais envolvidos na obra, de acordo com as Portarias do Ministério do Trabalho e Emprego e Normas Regulamentadoras relativas à segurança e medicina do trabalho.

Parágrafo Quarto

O CONTRATANTE atuará objetivando o total cumprimento das normas de segurança, estando autorizada a interditar serviços ou parte destes em caso do não cumprimento das exigências de lei. Se houver paralisações, estas não serão caracterizadas como justificativa por atraso na execução da obra.

Parágrafo Quinto

Cabe à CONTRATADA solicitar ao CONTRATANTE a presença imediata do responsável pela fiscalização em caso de acidente (s) na obra, nos serviços e/ou nos bens de terceiros, para que seja providenciada a necessária perícia.

CLÁUSULA DÉCIMA QUINTA - DA SEGURANÇA DA OBRA E DA RESPONSABILIDADE CIVIL DA CONTRATADA

A CONTRATADA responderá pela solidez do objeto deste contrato, nos termos do Art. 618 do Código Civil Brasileiro, bem como pelo bom andamento dos serviços, podendo o CONTRATANTE, por intermédio da fiscalização, impugná-los quando contrariarem a boa técnica ou desobedecerem aos projetos e/ou especificações técnicas e/ou memoriais.

Parágrafo Primeiro

A CONTRATADA deverá manter um perfeito sistema de sinalização e segurança em todos os locais de serviços, principalmente nos de trabalho em vias públicas, de acordo com as normas de segurança do trabalho.

Parágrafo Segundo

A CONTRATADA assumirá integral responsabilidade por danos causados ao CONTRATANTE ou a terceiros decorrentes da execução dos serviços ora contratados, inclusive acidentes, mortes, perdas ou destruições parciais ou totais, isentando o CONTRATANTE de todas as reclamações que possam surgir com relação ao presente Contrato.

Parágrafo Terceiro

Caso a CONTRATANTE seja acionada judicial ou administrativamente, inclusive reclamações trabalhistas, por qualquer ato decorrente do presente contrato, a CONTRATADA assumirá para si a responsabilidade por toda e qualquer eventual condenação, isentando a CONTRATANTE de quaisquer obrigações.

Parágrafo Quarto

A intenção das partes, aqui manifestada expressamente, é a de que a CONTRATADA assuma e se responsabilize direta e integralmente pela plena e total realização dos serviços contratados, sob pena de incorrer em descumprimento de obrigação contratual e sujeitar-se à aplicação das penalidades cabíveis.

Parágrafo Quinto

A CONTRATADA responde, exclusiva e diretamente, por todo e qualquer ato ilícito praticado por seus prepostos que dele decorra a obrigação e/ou necessidade de ressarcimento de danos materiais ou morais (Art. 932, III, Código Civil), não podendo a CONTRATANTE ser responsabilizada por eles a nenhum título.

CLÁUSULA DÉCIMA SEXTA - DO RECEBIMENTO DOS SERVIÇOS

O objeto deste Contrato será recebido provisoriamente, em no máximo 15 (quinze) dias, após a comunicação ao CONTRATANTE da conclusão do objeto deste Contrato pela CONTRATADA, ficando esta responsável pelo bom funcionamento dos serviços executados até o seu recebimento definitivo, exceto por danos que sejam de responsabilidade do CONTRATANTE. A aceitação da obra pelo CONTRATANTE se dará quando não houver qualquer pendência por parte da CONTRATADA.

Parágrafo Primeiro

O recebimento definitivo do objeto deste Contrato deverá estar formalizado até 60 (sessenta) dias do recebimento provisório, mediante comissão especificamente designada pelo CONTRATANTE. Decorrido esse prazo, sem qualquer manifestação do Contratante, a(s) obra (s) será(ão) considerada(s) como recebida(s) definitivamente.

Parágrafo Segundo

O recebimento provisório ou definitivo não exclui a responsabilidade civil pela qualidade da obra, nem a ético-profissional pela perfeita execução do Contrato.

CLÁUSULA DÉCIMA SÉTIMA – DA SUBCONTRATAÇÃO

A Contratada não poderá ceder o presente Contrato, a nenhuma pessoa física ou jurídica, sem autorização prévia, por escrito, do Contratante.

Parágrafo Primeiro

A subcontratação parcial do objeto, será permitida até o limite de 0% (zero por cento) do valor total do contrato, respeitando o limite máximo constante no edital de licitação, nas seguintes condições:

a) Autorização prévia por escrito do contratante, a quem incumbe aferir as condições de habilitação jurídica, regularidade fiscal e trabalhista da subcontratada, bem como, os requisitos de qualificação técnica.

Parágrafo Segundo

A relação que se estabelece na assinatura do contrato é exclusivamente entre o Município e a contratada, não havendo qualquer vínculo ou relação de nenhuma espécie entre a contratante e a subcontratada, inclusive no que diz respeito aos pagamentos, que permanecem os mesmos.

Parágrafo Terceiro

Em qualquer hipótese de subcontratação, permanece a responsabilidade integral da Contratada pela perfeita execução contratual, cabendo-lhe realizar a supervisão e coordenação das atividades da subcontratada, bem como responder perante a Contratante pelo rigoroso cumprimento das obrigações contratuais correspondentes ao objeto da subcontratação.

Parágrafo Quarto

Se a CONTRATADA ceder o presente Contrato a uma ou mais pessoas físicas ou jurídicas sem autorização prévia e expressa do CONTRATANTE, deverá obrigatoriamente reassumir a execução da obra, no prazo máximo de 15 (quinze) dias, da data da notificação ou aplicação da multa, sem prejuízo de outras sanções contratuais, inclusive, rescisão contratual.

Parágrafo Quinto

É vedada a subcontratação total do objeto licitado.

CLÁUSULA DÉCIMA OITAVA - ANTICORRUPÇÃO

As partes declaram conhecer as normas de prevenção à corrupção previstas na legislação brasileira, dentre elas, a Lei de Improbidade Administrativa (Lei Federal n.º 8.429/1992), a Lei Federal n.º 12.846/2013 e seus regulamentos, se comprometem que para a execução deste contrato nenhuma das partes poderá oferecer, dar ou se comprometer a dar, a quem quer que seja, aceitar ou se comprometer a aceitar, de quem quer que seja, tanto por conta própria quanto por intermédio de outrem, qualquer pagamento, doação, compensação, vantagens financeiras ou benefícios indevidos de qualquer espécie, de modo fraudulento que constituam prática ilegal ou de corrupção, bem como de manipular ou fraudar o equilíbrio econômico financeiro do presente contrato, seja de forma direta ou indireta quanto ao objeto deste contrato, devendo garantir, ainda que seus prepostos, administradores e colaboradores ajam da mesma forma.

CLÁUSULA DÉCIMA NONA - DAS PENALIDADES

À CONTRATADA quando não mantiver a proposta, falhar ou fraudar a execução do contrato, comportar-se de modo inidôneo, declarar falsamente ou cometer fraude fiscal, poderá ser aplicada, pela autoridade competente do CONTRATANTE e sem prejuízo da reparação dos danos a ele causados, as seguintes penalidades:

a) advertência;

b) multa de mora de 0,1% (zero vírgula, um por cento) ao dia, sobre o valor da parcela recebida por dia de atraso, limitado a 90 (noventa) dias. Após este prazo, este Termo será encaminhado para abertura de Processo Administrativo;

c) multa compensatória, em caso de inadimplência parcial, de 5% (cinco por cento) sobre o valor da parcela inadimplida;

d) multa compensatória, em caso de inadimplência total, de 10% (dez por cento) sobre o valor do contrato;

e) suspensão do direito de licitar junto ao CONTRATANTE, pelo prazo que o Prefeito Municipal determinar, até no máximo 2 (dois) anos, nas seguintes hipóteses:

e.1) recusar-se injustificadamente, após ser considerado adjudicatário, a assinar o contrato, aceitar ou retirar o instrumento equivalente, dentro do prazo estabelecido pela Administração;

e.2) não manter sua proposta;

e.3) abandonar a execução do contrato;

e.4) incorrer em inexecução contratual.

f) declaração de inidoneidade para licitar ou contratar com a Administração Pública Municipal, pelo prazo que o Prefeito Municipal determinar, até no máximo de 5 (cinco) anos, nas seguintes hipóteses:

f.1) fizer declaração falsa na fase de habilitação;

f.2) apresentar documento falso;

f.3) frustrar ou fraudar, mediante ajuste, combinação ou qualquer outro expediente, o procedimento;

f.4) afastar ou procurar afastar participante, por meio de violência, grave ameaça, fraude ou oferecimento de vantagens de qualquer tipo; ou

f.5) agir de má fé na relação contratual, comprovada em procedimento específico;

f.6) tenha sofrido condenação judicial definitiva por praticar, por meios dolosos, fraude fiscal no recolhimento de quaisquer tributos;

f.7) demonstrar não possuir idoneidade para contratar com a Administração, em virtude de atos ilícitos praticados, em especial, infrações à ordem econômica;

f.8) tenha sofrido condenação definitiva por ato de improbidade administrativa, na forma da Lei.

Parágrafo Primeiro

As penalidades de Advertência, Suspensão Temporária e Declaração de Inidoneidade poderão ser aplicadas juntamente com as penalidades de multa, facultada a defesa prévia do CONTRATADO.

Parágrafo Segundo

Sendo a licitante penalizada e incorrendo multa, a respectiva importância será descontada do valor da garantia contratual.

Parágrafo Terceiro

Se a multa aplicada for superior ao valor da garantia prestada, além da perda desta, responderá o CONTRATADO pela sua diferença, que será descontada dos pagamentos eventualmente devidos pela Administração, ou cobradas judicialmente.

Parágrafo Quarto

As penalidades previstas não excluem a possibilidade de rescisão administrativa do Contrato.

CLÁUSULA VIGÉSIMA - DA APLICAÇÃO DAS PENALIDADES

Quando forem verificadas situações, que ensejarem a aplicação das penalidades previstas na cláusula anterior, o CONTRATANTE dará início a procedimento administrativo para apuração dos fatos e, quando for o caso, imputação de penalidades, garantindo ao CONTRATADO o exercício do contraditório e da ampla defesa.

CLÁUSULA VIGÉSIMA PRIMEIRA - DA RESCISÃO

O CONTRATANTE se reserva ao direito de rescindir o Contrato, independentemente de interpelação judicial, sem que à CONTRATADA caiba o direito de indenização de qualquer espécie, nos seguintes casos:

- a) quando a CONTRATADA falir, for dissolvida ou por superveniente incapacidade técnica;
- b) quando a CONTRATADA transferir, no todo ou em parte, o Contrato a quaisquer empresas ou consórcios de empresas sem a prévia e expressa anuência do CONTRATANTE;
- c) quando houver atraso dos serviços pelo prazo de 30 (trinta) dias por parte da CONTRATADA sem justificativa aceita pelo CONTRATANTE;
- d) quando houver inadimplência de cláusulas ou condições contratuais por parte da CONTRATADA e desobediência da determinação da fiscalização, e
- e) demais hipóteses mencionadas no Art. 78 da Lei 8.666/1993.

Parágrafo Primeiro

A rescisão do contrato, quando motivada por qualquer dos itens acima relacionados, implicará a apuração de perdas e danos, a perda da garantia de execução, sem embargos da aplicação das demais penalidades legais cabíveis.

Parágrafo Segundo

Declarada a rescisão do contrato, que vigorará a partir da data da sua assinatura, a CONTRATADA se obriga, expressamente, a entregar o percentual executado e/ou o objeto deste contrato inteiramente desembaraçado, não criando dificuldades de qualquer natureza, devendo, obrigatoriamente, apresentar documentos previstos na alínea "f" da Cláusula Oitava deste contrato.

CLÁUSULA VIGÉSIMA SEGUNDA - DA DOCUMENTAÇÃO CONTRATUAL

Integram e completam o presente Contrato, para todos os fins de direito, obrigando as partes em todos os seus termos, os seguintes documentos cujos teores são de conhecimento da CONTRATADA: o instrumento convocatório, projetos, especificações técnicas, memoriais, proposta, planilha de serviços, cronograma físico-financeiro, anexos e pareceres que formam o processo.

CLÁUSULA VIGÉSIMA TERCEIRA - DOS CASOS OMISSOS

Os casos omissos serão dirimidos de comum acordo entre as partes, com base na legislação em vigor e aplicáveis a espécie.

CLÁUSULA VIGÉSIMA QUARTA - DAS ALTERAÇÕES

Serão incorporadas a este Contrato, mediante TERMOS ADITIVOS, quaisquer alterações nos projetos, nas especificações técnicas, nos memoriais, nas quantidades, nos prazos de execução e de vigência ou nos valores, decorrentes das obrigações assumidas pela CONTRATADA, com anuência expressa e prévia do PARANACIDADE.

Parágrafo único

Para a prorrogação, tão somente, dos prazos de vigência e de execução contratual, respeitados os preceitos da lei, não será necessária anuência prévia do PARANACIDADE.

CLÁUSULA VIGÉSIMA QUINTA - DO CONHECIMENTO DAS PARTES

Ao firmar este instrumento, declara a CONTRATADA ter plena ciência de seu conteúdo, bem como dos demais documentos a ele vinculados.

CLÁUSULA VIGÉSIMA SEXTA - DAS DISPOSIÇÕES GERAIS

Havendo discrepância entre os valores indicados numericamente e por extenso, fica desde já acordado entre as partes contratantes que sempre prevalecerão aqueles mencionados por extenso.

Parágrafo Único

Deverá a CONTRATADA notificar à fiscalização e aguardar instruções sobre os procedimentos a serem seguidos, quando vier a ser descoberto qualquer objeto de valor histórico ou valor significativo em qualquer parte do canteiro de obras e/ou local em que está sendo executado o objeto do presente contrato.

CLÁUSULA VIGÉSIMA SETIMA - DO GERENCIAMENTO DE RESÍDUOS DA CONSTRUÇÃO CIVIL E DA UTILIZAÇÃO DE PRODUTOS E SUBPRODUTOS DE MADEIRA

Parágrafo Primeiro

No que diz respeito ao Gerenciamento de Resíduos da Construção Civil, a empresa deverá executar a obra de acordo com a Resolução do CONAMA n.º 307, de 5 de julho de 2002 e suas alterações juntamente com a legislação pertinente do município onde a mesma será construída.

Parágrafo Segundo

A contratada somente deverá utilizar produtos ou subprodutos de madeira de origem exótica ou nativa que tenham procedência legal, conforme Decreto Estadual n.º 4.889, de 31 de maio de 2005.

CLÁUSULA VIGÉSIMA OITAVA - DO FORO

As partes elegem o foro da Comarca de *(inserir nome da comarca)*, Estado do Paraná, para dirimir quaisquer dúvidas oriundas do presente Contrato, renunciando a qualquer outro, por mais privilegiado que seja.

E assim, por estarem justos e contratados assinam o presente em duas vias de igual teor e forma, na presença das testemunhas abaixo.

(Inserir local), XX de XXXXX de 20XX.

CONTRATANTE
GERSO FRANCISCO GUSO
PREFEITO MUNICIPAL

CONTRATADA

000114

Assinatura do Responsável
CREA/CAU nº

Testemunhas:

RG

RG



SFM

SISTEMA DE FINANCIAMENTO
AOS MUNICIPIOS
DO ESTADO DO PARANÁ

ANEXO 01 DO CONTRATO ENSAIOS E DECLARAÇÃO

RECAPE EM CBUQ – PMF – TRATAMENTOS (TST-TSD-TSS)

ENSAIOS NECESSÁRIOS

- 1) Terraplenagem
 - Determinação da massa específica aparente "in situ", com emprego do frasco de areia (Grau de Compactação) – Norma DNER-ME 092/94 - mínimo 1 ensaio a cada 100 m de pista.
- 2) Reforço do Subleito
 - Determinação da massa específica aparente "in situ", com emprego do frasco de areia (Grau de Compactação) – Norma DNER-ME 092/94 - mínimo 1 ensaio a cada 100 m de pista.
- 3) Regularização e Compactação do Subleito
 - Determinação da massa específica aparente "in situ", com emprego do frasco de areia (Grau de Compactação) – Norma DNER-ME 092/94 - mínimo 1 ensaio a cada 100 m de pista.
- 4) Sub-base e Base (quando for o caso)
 - Análise Granulométrica dos Agregados – Norma DNER-ME 083/98 – mínimo 1 ensaio a cada 100 m de pista;
 - Determinação da massa específica aparente "in situ", com emprego do frasco de areia (Grau de Compactação) – Norma DNER-ME 052/94 ou 088/94 e Norma DNER-ME 092/94 (de acordo com a Norma DNIT 141/2010-ES) - mínimo 1 ensaio a cada 100 m de pista.
- 5) Revestimento com Tratamento (TST)
 - Controle de Taxas de Aplicação e espalhamento – Norma DNIT 148/2012- ES:
 - Taxa de Ligante Asfáltico (mediante a colocação de bandejas de massa e área conhecidas na pista onde está sendo feita a aplicação) – mínimo 1 ensaio a cada 800 m² de pista;
 - Taxa de Agregados (mediante a colocação de bandejas de massa e área conhecidas, na pista onde estiver sendo feito o espalhamento) – mínimo 1 ensaio a cada 600 m² de pista.
- 6) Revestimento em CBUQ / PMF
 - Determinação da espessura do revestimento com a extração de corpos de prova com a utilização de sonda rotativa (medir a altura do corpo-de-prova com paquímetro, em quatro posições equidistantes, e adotar como altura o valor da média aritmética das quatro leituras) - mínimo 1 ensaio a cada 700 m² de pista;
 - Percentagem de Betume – Norma DNER-ME 053/94 – mínimo 1 ensaio a cada 700 m² de pista;
 - Determinação da Densidade Aparente – Norma DNER-ME 117/94 – mínimo 1 ensaio a cada 700 m² de pista;
 - Grau de Compactação (razão entre a densidade aparente da massa asfáltica compactada na pista e a densidade máxima indicada em laboratório para a mistura – ensaio Marshall) –mínimo 1 ensaio a cada 700 m² de pista.

- Antes do início dos serviços deverá ser apresentada à fiscalização o projeto de massa asfáltica (traço), baseado pelo Método Marshall, de todas as misturas das camadas do revestimento asfáltico, produzidas em conformidade com as especificações do DER-PR e/ou DNIT, atendendo as condições indicadas no projeto, com as devidas adaptações inerentes a disponibilidade de materiais na região.

- Durante a execução da obra, todos os consumos de materiais das misturas serão reavaliados através de ensaios. Os serviços somente serão aceitos e medidos se forem executados dentro da margem de tolerância, conforme especificações do DER-PR e/ou DNIT.

- Os consumos de materiais aferidos através de ensaios, quando executados a menor do que os quantitativos contratados, desde que aceitos tecnicamente pela fiscalização, serão glosados e descontados nas medições. Consumos acima dos quantitativos contratados só serão aceitos se forem previstos e aprovados pelo Município e PARANACIDADE, antes da execução.

SFMA

PREFEITURA MUNICIPAL DE

Declaração de Realização de Ensaios Tecnológicos

Programa

SAM Lote Medição nº

SIT nº

Empresa Contratada

CNPJ Nº Contrato Empreitada

Valor do Contrato

Valor Medido Acumulado

Percentual Executado

Nº da ART específica dos laudos

Data de recolhimento

Profissional responsável

CREA

Serviços:

(%) executado

Terraplanagem:

Reforço do Subleito:

Regularização e compactação do subleito:

Sub-base:

Base:

Revestimento:

Declaro que foram realizados os ensaios tecnológicos na presente obra, conforme descrito no anexo I do contrato de empreitada, normas técnicas vigentes e ART, atestando que os resultados apresentados estão de acordo com o projeto, bem como a qualidade dos serviços realizados. O pagamento está apto a ser realizado.

Declaro a veracidade desta informação prestada.

Local

data

Nome

Formação - CREA/CAU

Responsável pela Fiscalização da Obra

000118

**DECLARAÇÃO CONHECIMENTO DE PRÁTICAS PROIBIDAS
ANEXO 02 DO CONTRATO**

DECLARAÇÃO

(nome da empresa), (qualificação), por seu representante legal Sr.(a) , declara que tem conhecimento e aceita a aplicação da POLÍTICA DO BANCO INTERAMERICANO DE DESENVOLVIMENTO SOBRE PRÁTICAS PROIBIDAS, abaixo descritas:

Práticas Proibidas

1.1. O Banco requer que todos os Mutuários (incluindo beneficiários de doações), Agências Executoras ou Agências Contratantes, bem como todas as empresas, entidades e pessoas físicas oferecendo propostas ou participando em um projeto financiado pelo Banco, incluindo, entre outros, solicitantes, fornecedores, empreiteiros, subempreiteiros, consultores e concessionários (incluindo seus respectivos funcionários, empregados e agentes) observem os mais altos padrões éticos, e denunciem ao Banco todos os atos suspeitos de fraude ou corrupção sobre os quais tenham conhecimento ou venham a tomar conhecimento durante o processo de seleção, negociação ou execução de um contrato. Fraude e corrupção estão proibidas. Fraude e corrupção incluem os seguintes atos: (a) prática corrupta; (b) prática fraudulenta; (c) prática coercitiva e (d) prática colusiva. As definições a seguir relacionadas correspondem aos tipos mais comuns de fraude e corrupção, mas não são exaustivas. Por esta razão, o Banco também deverá tomar medidas caso ocorram ações ou alegações similares envolvendo supostos atos de fraude ou corrupção, ainda que não estejam relacionados na lista a seguir. O Banco aplicará em todos os casos os procedimentos referidos no parágrafo (c) abaixo.

(a) Para fins de cumprimento dessa política, o Banco define os termos indicados a seguir:

(i) uma prática corrupta consiste em oferecer, dar, receber ou solicitar, direta ou indiretamente, qualquer coisa de valor para influenciar as ações de outra parte;

(ii) uma prática fraudulenta é qualquer ato ou omissão, incluindo uma declaração falsa que engane ou tente enganar uma parte para obter benefício financeiro ou de outra natureza ou para evitar uma obrigação;

(iii) uma prática coercitiva consiste em prejudicar ou causar dano ou na ameaça de prejudicar ou de causar dano, direta ou indiretamente, a qualquer parte ou propriedade da parte para influenciar indevidamente as ações de uma parte;

(iv) uma prática colusiva é um acordo entre duas ou mais partes efetuado com o intuito de alcançar um propósito impróprio, incluindo influenciar impropriamente as ações de outra parte;

(v) uma prática obstrutiva consiste em:

(aa) destruir, falsificar, alterar ou ocultar deliberadamente uma evidência significativa para a investigação ou prestar declarações falsas aos investigadores com o fim de obstruir materialmente uma investigação do Grupo do Banco sobre denúncias de uma prática corrupta, fraudulenta, coercitiva ou colusiva; e/ou ameaçar, assediar ou intimidar qualquer parte para impedir a divulgação de seu conhecimento de assuntos que são importantes para a investigação ou a continuação da investigação,

(bb) todo ato que vise a impedir materialmente o exercício de inspeção do Grupo BID e dos direitos de auditoria previstos no parágrafo 1.1(f) a seguir.

1. No *site* do Banco (www.iadb.org/integrity) pode-se encontrar informações sobre como denunciar supostas Práticas Proibidas, as normas aplicáveis ao processo de investigação e sanção e o acordo que rege o reconhecimento recíproco de sanções entre instituições financeiras internacionais.

(b) Se, em conformidade com os procedimentos de sanções do Banco, for determinado que em qualquer estágio da aquisição ou da execução de um contrato qualquer empresa, entidade ou pessoa física atuando como licitante ou participando de uma atividade financiada pelo Banco, incluindo, entre outros, solicitantes, licitantes, fornecedores, empreiteiros, consultores, pessoal, subempreiteiros, subconsultores, prestadores de serviços, concessionárias, Mutuários (incluindo os Beneficiários de doações), Agências Executoras ou Agências Contratantes (incluindo seus respectivos funcionários, empregados e agentes, quer sejam suas atribuições expressas ou implícitas), estiver envolvida em uma Prática Proibida em qualquer etapa da adjudicação ou execução de um contrato, o Banco poderá:

(i) não financiar nenhuma proposta de adjudicação de um contrato para obras, bens e serviços relacionados financiados pelo Banco;

(ii) suspender os desembolsos da operação se for determinado, em qualquer etapa, que um empregado, agente ou representante do Mutuário, do Órgão Executor ou da Agência Contratante estiver envolvido em uma Prática Proibida;

(iii) declarar uma aquisição viciada e cancelar e/ou declarar vencido antecipadamente o pagamento de parte de um empréstimo ou doação relacionada inequivocamente com um contrato, se houver evidências de que o representante do Mutuário ou Beneficiário de uma doação não tomou as medidas corretivas adequadas (incluindo, entre outras medidas, a notificação adequada ao Banco após tomar conhecimento da Prática Proibida) dentro de um período que o Banco considere razoável;

(iv) emitir advertência à empresa, entidade ou pessoa física com uma carta formal censurando sua conduta;

(v) declarar que uma empresa, entidade ou pessoa física é inelegível, permanentemente ou por um período determinado, para: (i) adjudicação de contratos ou participação em atividades financiadas pelo Banco; e (ii) designação 2 como subconsultor, subempreiteiro ou fornecedor de bens ou serviços por outra empresa elegível a qual tenha sido adjudicado um contrato para executar atividades financiadas pelo Banco;

(vi) encaminhar o assunto às autoridades competentes encarregadas de fazer cumprir a lei; e/ou;

(vii) impor outras sanções que julgar apropriadas às circunstâncias do caso, inclusive multas que representem para o Banco um reembolso dos custos referentes às investigações e ao processo. Essas sanções podem ser impostas adicionalmente ou em substituição às sanções acima referidas.

(c) O disposto nos parágrafos 1.1 (b) (i) e (ii) se aplicará também nos casos em que as partes tenham sido temporariamente declaradas inelegíveis para a adjudicação de novos contratos, na pendência da adoção de uma decisão definitiva em um processo de sanção ou qualquer outra resolução;

(d) A imposição de qualquer medida que seja tomada pelo Banco conforme as disposições anteriormente referidas será de caráter público;

(e) Além disso, qualquer empresa, entidade ou pessoa física atuando como licitante ou participando de uma atividade financiada pelo Banco, incluindo, entre outros, solicitantes, licitantes, fornecedores de bens, empreiteiros, consultores, pessoal, subempreiteiros, subconsultores, prestadores de serviços, concessionárias, Mutuários (incluindo os Beneficiários de doações), Agências Executoras ou Agências Contratantes (incluindo seus respectivos funcionários, empregados e representantes, quer suas atribuições sejam expressas ou implícitas), poderá ser sujeita a sanções, em conformidade com o disposto nos acordos que o Banco tenha celebrado com outra instituição financeira internacional com respeito ao reconhecimento recíproco de decisões de inelegibilidade. Para fins do disposto neste parágrafo, o termo "sanção" refere-se a

2. Um subconsultor, subcontratado, fornecedor ou executor de serviços designado (utilizam-se diferentes nomes dependendo do documento de licitação) é aquele que cumpre uma das seguintes condições: (i) foi incluído pelo concorrente na sua proposta ou solicitação de pré-qualificação devido ao mesmo possuir experiência e conhecimentos específicos e essenciais que permitam no cumprir com os requisitos de qualificação da referida licitação; ou (ii) foi designado pelo Mutuário.

toda inelegibilidade permanente, imposição de condições para a participação em futuros contratos ou adoção pública de medidas em resposta a uma contravenção às regras vigentes de uma IFI aplicável à resolução de denúncias de Práticas Proibidas;

(f) O Banco exige que os solicitantes, concorrentes, fornecedores e seus agentes, empreiteiros, consultores, pessoal, subempreiteiros, prestadores de serviços e concessionárias permitam que o Banco revise quaisquer contas, registros e outros documentos relativos à apresentação de propostas e a execução do contrato e os submeta a uma auditoria por auditores designados pelo Banco. Solicitantes, concorrentes, fornecedores de bens e seus agentes, empreiteiros, consultores, pessoal, subempreiteiros, subconsultores, prestadores de serviços e concessionárias deverão prestar plena assistência ao Banco em sua investigação. O Banco requer ainda que todos os solicitantes, concorrentes, fornecedores de bens e seus agentes, empreiteiros, consultores, pessoal, subempreiteiros, subconsultores, prestadores de serviços e concessionárias: (i) mantenham todos os documentos e registros referentes às atividades financiadas pelo Banco por um período de sete (7) anos após a conclusão do trabalho contemplado no respectivo contrato; e (ii) forneçam qualquer documento necessário à investigação de denúncias de Práticas Proibidas e assegurem-se de que os empregados ou representantes dos solicitantes, concorrentes, fornecedores de bens e seus representantes, empreiteiros, consultores, pessoal, subempreiteiros, subconsultores, prestadores de serviços e concessionárias que tenham conhecimento das atividades financiadas pelo Banco estejam disponíveis para responder às consultas relacionadas com a investigação provenientes de pessoal do Banco ou de qualquer investigador, agente, auditor ou consultor devidamente designado. Caso o solicitante, concorrente, fornecedor e seu agente, empreiteiro, consultor, pessoal, subempreiteiro, subconsultor, prestador de serviços ou concessionária se negue a cooperar ou descumpra o exigido pelo Banco, ou de qualquer outra forma crie obstáculos à investigação por parte do Banco, o Banco, a seu critério, poderá tomar medidas apropriadas contra o solicitante, concorrente, fornecedor e seu agente, empreiteiro, consultor, pessoal, subempreiteiro, subconsultor, prestador de serviços ou concessionária; e

(g) Se um Mutuário fizer aquisições de bens, obras, serviços que forem ou não de consultoria diretamente de uma agência especializada, todas as disposições da Seção 5 relativas às sanções e Práticas Proibidas serão aplicadas integralmente aos solicitantes, concorrentes, fornecedores e seus representantes, empreiteiros, consultores, pessoal, subempreiteiros, subconsultores, prestadores de serviços e concessionárias (incluindo seus respectivos funcionários, empregados e representantes, quer suas atribuições sejam expressas ou implícitas), ou qualquer outra entidade que tenha firmado contratos com essa agência especializada para fornecer tais bens, obras, serviços que forem ou não de consultoria, em conformidade com as atividades financiadas pelo Banco. O Banco se reserva o direito de obrigar o Mutuário a lançar mão de recursos tais como a suspensão ou a rescisão. As agências especializadas deverão consultar a lista de empresas ou pessoas físicas declaradas temporária ou permanentemente inelegíveis pelo Banco. Caso alguma agência especializada celebre um contrato ou uma ordem de compra com uma empresa ou uma pessoa física declarada temporária ou permanentemente inelegível pelo Banco, o Banco não financiará os gastos correlatos e poderá tomar as demais medidas que considere convenientes.

1.2. Os Concorrentes ao apresentarem uma proposta e assinarem um contrato declaram e garantem que:

(i) leram e entenderam a proibição sobre atos de fraude e corrupção disposta pelo Banco e se obrigam a observar as normas pertinentes;

(ii) não incorreram em nenhuma Prática Proibida descrita neste documento;

(iii) não adulteraram nem ocultaram nenhum fato substancial durante os processos de seleção, negociação e execução do contrato;

(iv) nem eles nem os seus agentes, pessoal, subempreiteiros, subconsultores ou quaisquer de seus diretores, funcionários ou acionistas principais foram declarados inelegíveis pelo Banco ou outra

Instituição Financeira Internacional (IFI) e sujeito às disposições dos acordos celebrados pelo Banco relativos ao reconhecimento mútuo de sanções à adjudicação de contratos financiados pelo Banco, nem foram declarados culpados de delitos vinculados a práticas proibidas;

(v) nenhum de seus diretores, funcionários ou acionistas principais tenha sido diretor, funcionário ou acionista principal de qualquer outra empresa ou entidade que tenha sido declarada inelegível pelo Banco ou outra Instituição Financeira Internacional (IFI) e sujeito às disposições dos acordos celebrados pelo Banco relativos ao reconhecimento mútuo de sanções à adjudicação de contratos financiados pelo Banco ou tenha sido declarado culpado de um delito envolvendo Práticas Proibidas;

(vi) declararam todas as comissões, honorários de representantes ou pagamentos para participar de atividades financiadas pelo Banco; e

(vii) reconhecem que o descumprimento de qualquer destas garantias constitui fundamento para a imposição pelo Banco de uma ou mais medidas descritas na Cláusula 1.1 (b).

, de de 20 .

Assinatura Representante Legal da Empresa

SFM

SISTEMA DE FINANCIAMENTO
AOS MUNICÍPIOS
DO ESTADO DO PARANÁ

MODELO 15
RELAÇÃO DE DISPONIBILIDADE DE VEÍCULOS, MÁQUINAS E EQUIPAMENTOS



SFM

SISTEMA DE FINANCIAMENTO
MUNICIPAL
DO ESTADO DO PARANÁ

MODELO 16

CRONOGRAMA DE UTILIZAÇÃO DE VEÍCULOS, MÁQUINAS E EQUIPAMENTOS

EDITAL DE CONCORRÊNCIA N° (inserir o número) / (inserir o ano) - (inserir a sigla do licitador)

PROponente : (inserir o nome da proponente)

MUNICÍPIO / LOCAL :

OBJETO :

ÁREA CONSTRUÍDA :

LOTE :

PRAZO DE EXECUÇÃO :

ITEM	DISCRIMINAÇÃO DOS VEÍCULOS, MÁQUINAS E EQUIPAMENTOS DISPONIBILIZADOS	PRAZO DE EXECUÇÃO (dias)							
		30	60	90	120	150	180	210	240
01	UTILIZAÇÃO								
	QUANTIDADE								
02	UTILIZAÇÃO								
	QUANTIDADE								
03	UTILIZAÇÃO								
	QUANTIDADE								
04	UTILIZAÇÃO								
	QUANTIDADE								
05	UTILIZAÇÃO								
	QUANTIDADE								
06	UTILIZAÇÃO								
	QUANTIDADE								
07	UTILIZAÇÃO								
	QUANTIDADE								
08	UTILIZAÇÃO								
	QUANTIDADE								
09	UTILIZAÇÃO								
	QUANTIDADE								
10	UTILIZAÇÃO								
	QUANTIDADE								
11	UTILIZAÇÃO								
	QUANTIDADE								
12	UTILIZAÇÃO								
	QUANTIDADE								
13	UTILIZAÇÃO								
	QUANTIDADE								
14	UTILIZAÇÃO								
	QUANTIDADE								
15	UTILIZAÇÃO								
	QUANTIDADE								
16	UTILIZAÇÃO								
	QUANTIDADE								

EXEMPLO:

NN	NONONONONONONO	UTILIZAÇÃO	[Barra de exemplo]							
		QUANTIDADE		2	4	3	2	2		

--(inserir o local), (inserir a data) de (inserir o mês) de (inserir o ano)

(carimbo, nome, RG n° e assinatura do responsável legal)

(carimbo, nome, RG n°, CREA n° e assinatura do engenheiro habilitado)

ANEXO I

Ref.: Edital de Concorrência nº ____/____.

MUNICÍPIO:

OBRA:

I- ELEMENTOS GRÁFICOS



SFM

SISTEMA DE FINANCIAMENTO
AOS MUNICÍPIOS
DO ESTADO DO PARANÁ

ANEXO II

Ref.: Edital de Concorrência nº ____/____.

MUNICÍPIO:

OBRA:

I - ESPECIFICAÇÕES TÉCNICAS E MEMORIAIS



SFM

SISTEMA DE FINANCIAMENTO
AOS MUNICÍPIOS
DO ESTADO DO PARANÁ

ANEXO III

Ref.: Edital de Concorrência nº ____/____.

MUNICÍPIO:

OBRA:

I - RELAÇÃO DE SERVIÇOS E QUANTIDADES - ORÇAMENTO

SFM

SISTEMA DE FINANCIAMENTO
AOS MUNICÍPIOS
DO ESTADO DO PARANÁ

ANEXO IV

MODELO DE PLACA – DISPONIBILIZADO NO LINK

<https://paranainterativo.pr.gov.br/placas>



SFM

SISTEMA DE FINANCIAMENTO
AOS MUNICÍPIOS
DO ESTADO DO PARANÁ

(ANEXO V)
PLANILHA DE INSUMOS

ANEXO						
Município:		TRÊS BARRAS DO PARANÁ	SAM	51		
Projeto :		PAVIMENTAÇÃO ASFALTICA SOBRE PEDRAS IRREGULARES EM CBUQ	LOTE	01		
Local da Obra :		Rua Angelo Boaretto (entre Av. Paraná e Rua Pioneira)				
Código	Origem	DESCRIÇÃO DOS SERVIÇOS	DMT	CONSUMO	UD	ORÇAMENTO APROVADO
			km	(ton)		QUANT
1		SERVIÇOS PRELIMINARES				
74209/1	Orçacivil	PLACA DE OBRA 4,00 X 2,00 M, EM CHAPA DE AÇO GALVANIZADO. INCLUSIVE ARMAÇÃO EM MADEIRA E PONTALETES			un	1,00
2		TERRAPLENAGEM				
400300	DER	Destocamento árvores diam. > 30cm			un	22,00
3		BASE / SUB-BASE				
511100A	DER	Regularização compac subleito 100% PN			m2	340,00
516200	DER	Rachão s/ britagem	20,00	1.9500	m3	98,60
531000A	DER	Brita Graduada	20,00	2.4000	m3	51,00
531350	DER	Macadame Seco c/ Bica Corrida			m3	69,00
transporte		Rachão	20,00	1.3500		
transporte		Bica corrida	20,00	0.6800		
4		REVESTIMENTO				
PAV-085	PM curitiba	Limpeza e Lavagem da pista (Recape)			m2	5.582,95
560100A	DER	Imprimação com Emulsão RR-1C- exclusive emulsão	taxa RR-1C	0,0012	m2	340,00
589420A	DER mat	Fornecimento de emulsão RR-1C - imprimação	453,00	1.0000	ton	0,41
561100A	DER	Pintura de ligação com RR-1C - exclusive emulsão	taxa RR-1C	0,0005	m2	11.165,90
589420B	DER mat	Fornecimento de emulsão RR-1C - pintura de ligação	453,00	1.0000	ton	5,58
521450B	DER	Retirada de Pedras Irregulares			m2	78,90
570000A	DER	CBUQ - Reperfilamento (Quantidade menor que 10000 toneladas)	taxa CAP	0,0570	ton	288,76
transporte		Areia	213,00	0,1000		
transporte		Cal Hidratada CH-1	544,00	0,0150		
transporte		Brita (usina)	0,20	0,8280		
transporte		Massa	85,00	1,0000		
589000H	DER mat	Fornecimento de CAP - CBUQ (Quantidade menor que 10000 toneladas)	453,00	1,0000	ton	16,46
570000B	DER	CBUQ - CAPA Trraço 1 (Quantidade menor que 10000 toneladas)	taxa CAP	0,0500	ton	577,50
transporte		Areia	213,00	0,1007		
transporte		Cal Hidratada CH-1	544,00	0,0152		
transporte		Brita (usina)	0,20	0,8341		
transporte		Massa	85,00	1,0000		
589000I	DER mat	Fornecimento de CAP - CBUQ (Quantidade menor que 10000 toneladas)	453,00	1,0000	ton	28,88
5		MEIO-FIO E SARJETA				
PAV-071	PM curitiba	Arrancamento de Meio-Fio			m	468,99
810200	DER	Meio-Fio com Sarjeta DER - Tipo 2 - (0,042 m3) - Moldado "in loco"			m	880,26
transporte		Cimento	544,00	0,0113		
transporte		Areia	213,00	0,0403		
transporte		Brita	20,00	0,0466		
6		SERVIÇOS DE URBANIZAÇÃO				
606700B	DER	Demolição de Concreto Simples (calçadas e outros)			m3	55,67
100576B	SINAPI	Regularização e Compactação p/ assentamento de calçadas/lajotas/blocos			m2	1.865,82
532600B	DER	Colchão de Argila/saibro/matr. jazida para assentamento de calçadas	15,00	2,2500	m3	373,17
603900D	DER	Colchão de pó de pedra para assentamento de calçadas	20,00	1,5000	m3	93,30
534906L	DER	Paver ou Bloket Colorido e=6cm - sem colchão	20,00	0,1400	m2	1.865,82

605000K	DER	Rampa para PNE com Piso Tátil (NBR 9050) - Modelo 06 - 7,65 m2			un	20,00
7		SINALIZAÇÃO DE TRÂNSITO				
822000	DER	Faixa de Sinalização Horizontal c/ tinta resina acrílica base solvente- (0,034 m2/m2)			m2	239,51
820000G	DER	Placa sinalização refletiva-triângulo (0,1219 m2/ud) + suporte METÁLICO			un	4,00
820000I	DER	Placa sinalização refletiva-losango (0,2025 m2/ud) + suporte METÁLICO			un	1,00
10		DRENAGEM				
600400	DER	Escavação de Bueiros em 2ª Categoria			m3	609,50
631000	DER	Remoção de bueiro 1,00m			m	25,00
601200A	DER	Reaterro e apiloamento mecânico			m3	136,00
603500B	DER	Alvenaria de Tijolos 6 Furos			m3	5,48
620500	DER	Boca (Ala) de BSTC ø 1,50 m			un	2,00
transporte		Cimento	544,00	1,1672		
transporte		Areia	213,00	4,1502		
transporte		Brita	20,00	7,5779		
610900B	DER	Corpo de BSTC ø 0,80 Com Berço c/ Armação Dupla CA-2			m	290,00
transporte		Cimento	544,00	0,0599		
transporte		Areia	213,00	0,2184		
transporte		Brita	20,00	0,3681		
transporte		Tubo	20,00	0,6900		
611500A	DER	Corpo de BSTC ø 1,50 Com Berço c/ Armação Dupla CA-2			m	25,00
transporte		Cimento	544,00	0,1870		
transporte		Areia	213,00	0,6783		
transporte		Brita	20,00	1,1619		
transporte		Tubo	20,00	1,6500		
BLSA200	DER	B.L. Simples alvenaria H até 2,00 m			un	17,00
transporte		Cimento	544,00	0,1611		
transporte		Areia	213,00	0,9138		
transporte		Brita	20,00	0,2042		
transporte		Tijolo	30,00	1,4636		
transporte		Cal	544,00	0,0488		
11		ENSAIOS TECNOLÓGICOS (Os custos com mobilização e desmobilização de equipe e equipamentos para a extração de amostras para os ensaios tecnológicos, exceto da capa asfáltica, serão de responsabilidade da empresa executora da obra.)				
7.4	DAER/RS	Ensaio de Percentagem de Betume - Misturas Betuminosas			un	9,00
74022/53	SEIL/2016	Ensaio de Controle do Grau de Compactação da Mistura Asfáltica			un	9,00
74022/56	SEIL/2016	Ensaio de Densidade do Material Betuminoso			un	9,00
74022/55	SEIL/2016	Ensaio de tração por compressão diametral - misturas betuminosas			un	9,00
7.1	DAER/RS	Extração de corpo de prova de concreto asfáltico com sonda rotativa			un	9,00
3.20	DAER/RS	Mobilização e desmobilização de equipamento e equipe para extração de corpos de prova da capa asfáltica			gb	1,00

ANEXO VI
BDI (composição)

BDI - ACÓRDÃO Nº 2622/2013 – TCU PAVIMENTAÇÃO		
IMPOSTOS	ISS =	1,20
	PIS =	0,65
	COFINS =	3,00
	CPMF =	0,00
	TOTAL =	4,85
TIPO DE SERVIÇO	OBRAS	MATERIAIS
ADMINISTRAÇÃO CENTRAL	4,01	3,45
RISCOS	0,56	0,85
SEGUROS E GRANTIAS	0,40	0,48
DESPESAS FINANCEIRAS	1,11	0,85
LUCRO	7,30	5,11
BDI (OBRA OU MATERIAIS/EQUIP.)	19,69	15,28
BDI (OBRA)	19,69%	
BDI (MATERIAIS E EQUIPAMENTOS)	15,28%	

SISTEMA DE FINANCIAMENTO
DOS MUNICÍPIOS
DO ESTADO DO PARANÁ

ANEXO VII
DECLARAÇÃO CONHECIMENTO DE PRÁTICAS PROIBIDAS

DECLARAÇÃO

(empresa), (qualificação), por seu representante legal Sr.(a) , declara que tem conhecimento e aceita a aplicação da POLÍTICA DO BANCO INTERAMERICANO DE DESENVOLVIMENTO SOBRE PRÁTICAS PROIBIDAS, abaixo descritas:

Práticas Proibidas

1.1. O Banco requer que todos os Mutuários (incluindo beneficiários de doações), Agências Executoras ou Agências Contratantes, bem como todas as empresas, entidades e pessoas físicas oferecendo propostas ou participando em um projeto financiado pelo Banco, incluindo, entre outros, solicitantes, fornecedores, empreiteiros, subempreiteiros, consultores e concessionários (incluindo seus respectivos funcionários, empregados e agentes) observem os mais altos padrões éticos, e denunciem ao Banco 3 todos os atos suspeitos de fraude ou corrupção sobre os quais tenham conhecimento ou venham a tomar conhecimento durante o processo de seleção, negociação ou execução de um contrato. Fraude e corrupção estão proibidas. Fraude e corrupção incluem os seguintes atos: (a) prática corrupta; (b) prática fraudulenta; (c) prática coercitiva e (d) prática colusiva. As definições a seguir relacionadas correspondem aos tipos mais comuns de fraude e corrupção, mas não são exaustivas. Por esta razão, o Banco também deverá tomar medidas caso ocorram ações ou alegações similares envolvendo supostos atos de fraude ou corrupção, ainda que não estejam relacionados na lista a seguir. O Banco aplicará em todos os casos os procedimentos referidos no parágrafo (c) abaixo.

(a) Para fins de cumprimento dessa política, o Banco define os termos indicados a seguir:

(i) uma prática corrupta consiste em oferecer, dar, receber ou solicitar, direta ou indiretamente, qualquer coisa de valor para influenciar as ações de outra parte;

(ii) uma prática fraudulenta é qualquer ato ou omissão, incluindo uma declaração falsa que engane ou tente enganar uma parte para obter benefício financeiro ou de outra natureza ou para evitar uma obrigação;

(iii) uma prática coercitiva consiste em prejudicar ou causar dano ou na ameaça de prejudicar ou de causar dano, direta ou indiretamente, a qualquer parte ou propriedade da parte para influenciar indevidamente as ações de uma parte;

(iv) uma prática colusiva é um acordo entre duas ou mais partes efetuado com o intuito de alcançar um propósito impróprio, incluindo influenciar impropriamente as ações de outra parte;

(v) uma prática obstrutiva consiste em:

(aa) destruir, falsificar, alterar ou ocultar deliberadamente uma evidência significativa para a investigação ou prestar declarações falsas aos investigadores com o fim de obstruir materialmente uma investigação do Grupo do Banco sobre denúncias de uma prática corrupta, fraudulenta, coercitiva ou colusiva; e/ou ameaçar, assediar ou intimidar qualquer parte para impedir a divulgação de seu conhecimento de assuntos que são importantes para a investigação ou a continuação da investigação.

3. No site do Banco (www.iadb.org/integrity) pode-se encontrar informações sobre como denunciar supostas Práticas Proibidas, as normas aplicáveis ao processo de investigação e sanção e o acordo que rege o reconhecimento recíproco de sanções entre instituições financeiras internacionais.

(bb) todo ato que vise a impedir materialmente o exercício de inspeção do Grupo BID e dos direitos de auditoria previstos no parágrafo 1.1(f) a seguir.

(b) Se, em conformidade com os procedimentos de sanções do Banco, for determinado que em qualquer estágio da aquisição ou da execução de um contrato qualquer empresa, entidade ou pessoa física atuando como licitante ou participando de uma atividade financiada pelo Banco, incluindo, entre outros, solicitantes, licitantes, fornecedores, empreiteiros, consultores, pessoal, subempreiteiros, subconsultores, prestadores de serviços, concessionárias, Mutuários (incluindo os Beneficiários de doações), Agências Executoras ou Agências Contratantes (incluindo seus respectivos funcionários, empregados e agentes, quer sejam suas atribuições expressas ou implícitas), estiver envolvida em uma Prática Proibida em qualquer etapa da adjudicação ou execução de um contrato, o Banco poderá:

(i) não financiar nenhuma proposta de adjudicação de um contrato para obras, bens e serviços relacionados financiados pelo Banco;

(ii) suspender os desembolsos da operação se for determinado, em qualquer etapa, que um empregado, agente ou representante do Mutuário, do Órgão Executor ou da Agência Contratante estiver envolvido em uma Prática Proibida;

(iii) declarar uma aquisição viciada e cancelar e/ou declarar vencido antecipadamente o pagamento de parte de um empréstimo ou doação relacionada inequivocamente com um contrato, se houver evidências de que o representante do Mutuário ou Beneficiário de uma doação não tomou as medidas corretivas adequadas (incluindo, entre outras medidas, a notificação adequada ao Banco após tomar conhecimento da Prática Proibida) dentro de um período que o Banco considere razoável;

(iv) emitir advertência à empresa, entidade ou pessoa física com uma carta formal censurando sua conduta;

(v) declarar que uma empresa, entidade ou pessoa física é inelegível, permanentemente ou por um período determinado, para: (i) adjudicação de contratos ou participação em atividades financiadas pelo Banco; e (ii) designação 4 como subconsultor, subempreiteiro ou fornecedor de bens ou serviços por outra empresa elegível a qual tenha sido adjudicado um contrato para executar atividades financiadas pelo Banco;

(vi) encaminhar o assunto às autoridades competentes encarregadas de fazer cumprir a lei; e/ou;

(vii) impor outras sanções que julgar apropriadas às circunstâncias do caso, inclusive multas que representem para o Banco um reembolso dos custos referentes às investigações e ao processo. Essas sanções podem ser impostas adicionalmente ou em substituição às sanções acima referidas.

(c) O disposto nos parágrafos 1.1 (b) (i) e (ii) se aplicará também nos casos em que as partes tenham sido temporariamente declaradas inelegíveis para a adjudicação de novos contratos, na pendência da adoção de uma decisão definitiva em um processo de sanção ou qualquer outra resolução;

(d) A imposição de qualquer medida que seja tomada pelo Banco conforme as disposições anteriormente referidas será de caráter público;

(e) Além disso, qualquer empresa, entidade ou pessoa física atuando como licitante ou participando de uma atividade financiada pelo Banco, incluindo, entre outros, solicitantes, licitantes, fornecedores de bens, empreiteiros, consultores, pessoal, subempreiteiros, subconsultores, prestadores de serviços, concessionárias, Mutuários (incluindo os Beneficiários de doações), Agências Executoras ou Agências Contratantes (incluindo seus

4. Um subconsultor, subcontratado, fornecedor ou executor de serviços designado (utilizam-se diferentes nomes dependendo do documento de licitação) é aquele que cumpre uma das seguintes condições: (i) foi incluído pelo concorrente na sua proposta ou solicitação de pré-qualificação devido ao mesmo possuir experiência e conhecimentos específicos e essenciais que permitam no cumprir com os requisitos de qualificação da referida licitação; ou (ii) foi designado pelo Mutuário.

respectivos funcionários, empregados e representantes, quer suas atribuições sejam expressas ou implícitas), poderá ser sujeita a sanções, em conformidade com o disposto nos acordos que o Banco tenha celebrado com outra instituição financeira internacional com respeito ao reconhecimento recíproco de decisões de inelegibilidade. Para fins do disposto neste parágrafo, o termo "sanção" refere-se a toda inelegibilidade permanente, imposição de condições para a participação em futuros contratos ou adoção pública de medidas em resposta a uma contravenção às regras vigentes de uma IFI aplicável à resolução de denúncias de Práticas Proibidas;

(f) O Banco exige que os solicitantes, concorrentes, fornecedores e seus agentes, empreiteiros, consultores, pessoal, subempreiteiros, prestadores de serviços e concessionárias permitam que o Banco revise quaisquer contas, registros e outros documentos relativos à apresentação de propostas e a execução do contrato e os submeta a uma auditoria por auditores designados pelo Banco. Solicitantes, concorrentes, fornecedores de bens e seus agentes, empreiteiros, consultores, pessoal, subempreiteiros, subconsultores, prestadores de serviços e concessionárias deverão prestar plena assistência ao Banco em sua investigação. O Banco requer ainda que todos os solicitantes, concorrentes, fornecedores de bens e seus agentes, empreiteiros, consultores, pessoal, subempreiteiros, subconsultores, prestadores de serviços e concessionárias: (i) mantenham todos os documentos e registros referentes às atividades financiadas pelo Banco por um período de sete (7) anos após a conclusão do trabalho contemplado no respectivo contrato; e (ii) forneçam qualquer documento necessário à investigação de denúncias de Práticas Proibidas e assegurem-se de que os empregados ou representantes dos solicitantes, concorrentes, fornecedores de bens e seus representantes, empreiteiros, consultores, pessoal, subempreiteiros, subconsultores, prestadores de serviços e concessionárias que tenham conhecimento das atividades financiadas pelo Banco estejam disponíveis para responder às consultas relacionadas com a investigação provenientes de pessoal do Banco ou de qualquer investigador, agente, auditor ou consultor devidamente designado. Caso o solicitante, concorrente, fornecedor e seu agente, empreiteiro, consultor, pessoal, subempreiteiro, subconsultor, prestador de serviços ou concessionária se negue a cooperar ou descumpra o exigido pelo Banco, ou de qualquer outra forma crie obstáculos à investigação por parte do Banco, o Banco, a seu critério, poderá tomar medidas apropriadas contra o solicitante, concorrente, fornecedor e seu agente, empreiteiro, consultor, pessoal, subempreiteiro, subconsultor, prestador de serviços ou concessionária; e

(g) Se um Mutuário fizer aquisições de bens, obras, serviços que forem ou não de consultoria diretamente de uma agência especializada, todas as disposições da Seção 5 relativas às sanções e Práticas Proibidas serão aplicadas integralmente aos solicitantes, concorrentes, fornecedores e seus representantes, empreiteiros, consultores, pessoal, subempreiteiros, subconsultores, prestadores de serviços e concessionárias (incluindo seus respectivos funcionários, empregados e representantes, quer suas atribuições sejam expressas ou implícitas), ou qualquer outra entidade que tenha firmado contratos com essa agência especializada para fornecer tais bens, obras, serviços que forem ou não de consultoria, em conformidade com as atividades financiadas pelo Banco. O Banco se reserva o direito de obrigar o Mutuário a lançar mão de recursos tais como a suspensão ou a rescisão. As agências especializadas deverão consultar a lista de empresas ou pessoas físicas declaradas temporária ou permanentemente inelegíveis pelo Banco. Caso alguma agência especializada celebre um contrato ou uma ordem de compra com uma empresa ou uma pessoa física declarada temporária ou permanentemente inelegível pelo Banco, o Banco não financiará os gastos correlatos e poderá tomar as demais medidas que considere convenientes.

1.2. Os Concorrentes ao apresentarem uma proposta e assinarem um contrato declaram e garantem que:

- (i) leram e entenderam a proibição sobre atos de fraude e corrupção disposta pelo Banco e se obrigam a observar as normas pertinentes;
- (ii) não incorreram em nenhuma Prática Proibida descrita neste documento;
- (iii) não adulteraram nem ocultaram nenhum fato substancial durante os processos de seleção, negociação e execução do contrato;
- (iv) nem eles nem os seus agentes, pessoal, subempreiteiros, subconsultores ou quaisquer de seus diretores, funcionários ou acionistas principais foram declarados inelegíveis pelo Banco ou outra Instituição Financeira Internacional (IFI) e sujeito às disposições dos acordos celebrados pelo Banco relativos ao reconhecimento mútuo de sanções à adjudicação de contratos financiados pelo Banco, nem foram declarados culpados de delitos vinculados a práticas proibidas;
- (v) nenhum de seus diretores, funcionários ou acionistas principais tenha sido diretor, funcionário ou acionista principal de qualquer outra empresa ou entidade que tenha sido declarada inelegível pelo Banco ou outra Instituição Financeira Internacional (IFI) e sujeito às disposições dos acordos celebrados pelo Banco relativos ao reconhecimento mútuo de sanções à adjudicação de contratos financiados pelo Banco ou tenha sido declarado culpado de um delito envolvendo Práticas Proibidas;
- (vi) declararam todas as comissões, honorários de representantes ou pagamentos para participar de atividades financiadas pelo Banco; e
- (vii) reconhecem que o descumprimento de qualquer destas garantias constitui fundamento para a imposição pelo Banco de uma ou mais medidas descritas na Cláusula 1.1 (b).

de



Assinatura Representante Legal da Empresa

SISTEMA DE FINANCIAMENTO
AOS MUNICÍPIOS
DO ESTADO DE MATO GROSSO



Prefeitura Municipal de Três Barras do Paraná
ESTADO DO PARANÁ

Três Barras do Paraná/PR, 23 de novembro de 2022.

De: Departamento de Licitações
Para: Assessoria Jurídica

Prezado Senhor,

Encaminhamos a Vossa Senhoria, minuta do processo licitatório nº 144/2022 na modalidade CONCORRÊNCIA PÚBLICA com objetivo CONTRATAÇÃO DE EMPRESA PARA EXECUÇÃO DE PAVIMENTAÇÃO ASFÁLTICA EM VIAS URBANAS DO MUNICÍPIO DE TRÊS BARRAS DO PARANÁ, CNFORME CONTRATO DE FINANCIAMENTO Nº 4392/2022 FOMENTO PARANA/SFM para análise e parecer.

Atenciosamente,

VANESSA MACAGNAN ACUNHA OENNING
Diretora do Departamento de Licitações



ESTADO DO PARANÁ

000136

Prefeitura Municipal de Três Barras do Paraná

CAPITAL DO FEIJÃO

PARECER MINUTA DO EDITAL

De acordo com os termos do Parágrafo Único do Artigo 38 da Lei de Licitações e Contratos Administrativos, segue a apreciação desta Assessoria Jurídica para análise e aprovação da minuta do instrumento convocatório de licitação.

Destaca-se que fora utilizada a modalidade Tomada de Preços, tipo de execução "empreitada por preço global" e avaliação "menor preço", objetivando a **CONTRATAÇÃO DE EMPRESA PARA EXECUÇÃO DE PAVIMENTAÇÃO ASFÁLTICA EM VIA URBANAS DO MUNICÍPIO DE TRÊS BARRAS DO PARANÁ, CONFORME CONTRATO DE FINANCIAMENTO Nº 4392/2022 FOMENTO PARANÁ/SFM.**

Da análise da documentação apresentada, denota-se a existência das cláusulas necessárias, conforme previsão contida nos artigos 40 e 55 da Lei nº 8.666/93. Consta-se ainda, perfeita consonância às regras trazidas pela Lei Complementar nº 123/2006 e alterações posteriores, no que diz respeito à participação de microempresas e/ou empresas de pequeno porte.

Orienta-se, como a minuta do instrumento convocatório não evidencia datas de abertura e julgamento, de acordo com o Art. 21, inciso III, da Lei 8.666/93, o prazo de apresentação de propostas deverá ser computado a partir da publicação do aviso, não sendo inferior a 15 (quinze) dias. Orienta-se ainda, como as despesas serão suportadas com recursos oriundos do Estado do Paraná, seja realizada publicação no Diário Oficial do Município e também Diário Oficial do Estado do Paraná.

Diante ao exposto, o presente edital está apto a figurar como regra interna do processo licitatório e encontra-se em condições de ser autorizada por Vossa Excelência se assim entender conveniente à Administração Pública.

É o Parecer.

Três Barras do Paraná, em 28 de novembro de 2022.

Marcos Antonio Fernandes
OAB/PR 21.238

TERMO DE RECEBIMENTO

Certifico que recebi, nesta data, oriundo da Assessoria Jurídica os autos relativos ao Processo Administrativo nº 144/2022.

Três Barras do Paraná/PR, 01 de dezembro de 2022.



FERNANDO HENRIQUE PIZZATO
Assistente Administrativo

TERMO DE JUNTADA

Certifico que, nesta data, após receber da Assessoria Jurídica os autos relativos ao Processo Administrativo nº 144/2022.

Três Barras do Paraná/PR, 01 de dezembro de 2022.



FERNANDO HENRIQUE PIZZATO
Assistente Administrativo



ESTADO DO PARANÁ

Prefeitura Municipal de Três Barras do Paraná

000138

CAPITAL DO FEIJÃO

Três Barras do Paraná, 01 de dezembro de 2022.

De: Gabinete do Prefeito Municipal
Para: Departamento de Licitações

Considerando as informações e os pareceres contidos no presente processo, AUTORIZO o PROCESSO LICITATÓRIO, na modalidade CONCORRÊNCIA, nos termos da Lei N° 8.666/93.

Solicito ainda, após autuação, que promova as formalidades necessárias à contratação, incluindo todas as publicidades dos atos conforme exigências da legislação vigente.

GERSO FRANCISCO GUSSO
Prefeito Municipal



PARANACIDADE

PREFEITURA MUNICIPAL DE TRÊS BARRAS DO PARANÁ
EDITAL DE CONCORRÊNCIA Nº 01/2022

01. OBJETIVO

O Estado do Paraná, por meio do Sistema de Financiamento de Ações está financiando ao Município abaixo identificado(s) objeto(s) abaixo descrito(s).

O Sistema de Financiamento de Ações nos Municípios – SFM, foi instituído pelo Decreto Estadual n.º 5631/2002, é administrado pela Secretaria de Desenvolvimento Urbano e de Obras Públicas - SEDU, por meio do seu ente de cooperação Serviço Social Autônomo PARANACIDADE.

02. INSTAURADOR, SUPORTE LEGAL E REGIME DE CONTRATAÇÃO

O MUNICÍPIO de TRÊS BARRAS DO PARANÁ, ora denominado licitador, torna público que às 09 horas do dia 04 de JANEIRO do ano de 2023, na rua Avenida Brasil nº 245, centro em Três Barras do Paraná, Paraná, Brasil, a Comissão de Licitação, integrada por membros indicados pela entidade instauradora da licitação, por meio de documento hábil, receberá as propostas para execução da(s) obra(s) objeto da Concorrência n.º 01/2022 - TBP. Esta licitação, sob regime de empreitada por preço global, do tipo menor preço, será regida pelo Art. 27 da Constituição do Estado do Paraná, Lei Complementar Federal n.º 123/2006; Lei Federal n.º 8.666/1993 e suas alterações posteriores, pelas disposições deste Edital e seus anexos.

03. INFORMAÇÕES, ESCLARECIMENTOS E ALTERAÇÃO DO EDITAL

03.1 Informações e esclarecimentos relativos ao edital, seus modelos, adendos e anexos poderão ser solicitados, **por escrito**, à Comissão de Licitação, até 05 (cinco) dias úteis antes da data limite para o recebimento das propostas (envelopes nº 1 e nº 2), sendo que as respostas serão enviadas **por escrito** a todas as proponentes, até 02 (dois) dias úteis antes do recebimento das propostas, sem identificar a proponente que deu origem à consulta.

03.2 A qualquer tempo, antes da data limite para o recebimento das propostas (envelopes nº 1 e nº 2), o licitador poderá, por sua própria iniciativa ou como consequência de algum esclarecimento solicitado por uma possível proponente, alterar os termos do Edital, com anuência expressa do PARANACIDADE, mediante a emissão de um adendo.

03.3 Nos casos em que a alteração do Edital importe em modificação das propostas, o licitador prorrogará o prazo de entrega das mesmas.

04. OBJETO, REGIME DE EXECUÇÃO, TIPO, PRAZO DE EXECUÇÃO, PATRIMÔNIO LÍQUIDO, CAPACIDADE DE EXECUÇÃO e PERCENTUAL DE GRANDES ITENS

04.1 A presente licitação tem por objeto a execução, sob regime de empreitada por preço global, tipo menor preço, da (s) seguinte (s) obra (s):

Local: Vias Urbanas de Três Barras do Paraná.

Objeto: Pavimentação asfáltica sobre pedras irregulares em CBUQ, 5.582,95 m², incluindo serviços preliminares, base e sub-base, revestimento, meio-fio com sarjeta, serviços de urbanização, sinalização de trânsito, drenagem, ensaios tecnológicos e placa de comunicação visual.

Trechos:

- Rua Ângelo Boaretto (entre Av. Paraná e Rua Pioneira)
- Rua João Busato (entre Av Paraná e Rua Bahia)

Indicador: Área Pavimentada 5.582,95 m²

Colocação de placas de comunicação visual.

Prazo de execução: 180 (cento e oitenta) dias;

Patrimônio líquido mínimo: R\$ 149.427,82 (cento e quarenta e nove mil, quatrocentos e vinte e sete reais e oitenta e dois centavos);

Preço máximo: R\$ 1.494.278,23 (um milhão, quatrocentos e noventa e quatro mil, duzentos e setenta e oito reais e vinte e três centavos).

A obra deverá ser executada em conformidade com o projeto, especificações técnicas, memoriais e demais documentos.

SAM 51

04.2 Entende-se por obra semelhante a que apresenta complexidade tecnológica e operacional equivalente ou superior a:

PAVIMENTAÇÃO COM CONCRETO BETUMINOSO USINADO A QUENTE - CBUQ

04.3 O valor do subtotal da planilha de serviços, de cada grande item, deverá respeitar o percentual pré-estabelecido na tabela abaixo, admitindo uma margem de variação para mais em até 20%. O valor que exceder esse percentual será pago junto com a última parcela do cronograma físico-financeiro.

ITEM	DESCRIÇÃO – GRANDES ITENS	PERCENTUAL DO VALOR GLOBAL
1	SERVIÇOS PRELIMINARES	0,26%
2	TERRAPLENAGEM	0,09%
3	BASE / SUB-BASE	2,71%
4	REVESTIMENTO	47,27%
5	MEIO-FIO E SARJETA	3,48%
6	PAISAGISMO / URBANISMO	17,28%
7	SINALIZAÇÃO DE TRÂNSITO	0,86%
10	DRENAGEM	27,24%
11	ENSAIOS TECNOLÓGICOS	0,81%

04.4 Independentemente do valor apresentado pela proponente para cada grande item, o preço global da proposta não poderá ultrapassar o **Preço Máximo** estabelecido no **item 04.1**, sob pena de desclassificação.

04.5 O prazo de execução será contado a partir da data da assinatura do Contrato.

04.6 O reajustamento dos preços será concedido quando transcorrer o prazo de 12 (doze) meses da data da apresentação da proposta, mediante a aplicação do índice INCC DI/FGV sobre o saldo remanescente dos serviços, devendo ser aplicado a fórmula a seguir:

$$SR = S (I12 / I0)$$

$$R = SR - S$$

I12 = índice INCC-DI/FGV do 12º mês após proposta.

I0 = índice INCC-DI/FGV do mês da proposta.

S = saldo de contrato após medição referente ao 12º mês da proposta.

SR = saldo reajustado

R = valor do reajuste

05. ÍNDICES FINANCEIROS

A proponente deverá comprovar, por meio do modelo n.º 05 em anexo, sua capacidade financeira mediante a apresentação dos índices de liquidez geral (LG), liquidez corrente (LC) e solvência geral (SG), cujos valores limites são os a seguir estabelecidos:

(LG) (valor maior que)	(LC) (valor maior que))	(SG) (valor maior que)
1	1	1

As empresas, cadastradas ou não no SICAF, que apresentarem resultado inferior ou igual a 1(um) em qualquer dos índices de liquidez geral (LG), liquidez corrente (LC) e solvência geral (SG), deverão comprovar patrimônio líquido não inferior a 10% (dez por cento) do valor estimado da contratação.

06. RECURSOS FINANCEIROS.

As despesas com a execução do objeto deste Contrato serão financiadas com recursos do Sistema de Financiamento de Ações nos Municípios do Estado do Paraná – SFM, a serem creditados em conta específica indicada pelo Município através da dotação orçamentária 05.03.15.451.0007.1.018.000.4.4.90.51.00.

07. PASTA TÉCNICA E ELEMENTOS INSTRUTORES.

07.1 A Pasta Técnica com o inteiro teor do edital e seus respectivos modelos, adendos e anexos poderá ser examinada no endereço mencionado no **item 02**, em horário comercial, ou solicitada por meio do e-mail licitacao@tresbarras.pr.gov.br. O licitador não assume responsabilidade com a proposta da proponente que não recebeu este edital, seus modelos e anexos diretamente do licitador. Neste caso, não serão aceitos protestos ou reclamações de empresas em relação a tais documentos, principalmente no que concerne ao **item 03.2**.

07.2 São parte integrante deste edital os seguintes elementos instrutores, bem como quaisquer adendos posteriores emitidos de acordo com o **item 03.2**:

- a) carta-credencial (Modelo n.º 01);
- b) declaração de recebimento de documentos (Modelo n.º 02);
- c) atestado de visita (Modelo n.º 03) ou declaração formal de dispensa (Modelo n.º 03.1);
- d) declaração de responsabilidade técnica (Modelo n.º 04);
- e) capacidade financeira (Modelo n.º 05);
- f) declaração de sujeição ao edital e inexistência de fato ou fatos supervenientes impeditivos da habilitação (Modelo n.º 06);
- g) carta-proposta de preços (Modelo n.º 07);
- h) planilha de serviços (Modelo n.º 08);
- i) cronograma físico-financeiro (Modelo n.º 09);
- j) declaração de compromisso de utilização de produtos e subprodutos de madeira de origem exótica ou de origem nativa de procedência legal e de Gerenciamento de Resíduos da Construção Civil (Modelo n.º 10);
- k) declaração de fornecimento de produtos e subprodutos de madeira de origem exótica ou de origem nativa de procedência legal (Modelo n.º 11);
- l) declaração de que a proponente se enquadra como microempresa, empresa de pequeno porte ou equiparadas, para fins de aplicação da Lei Complementar Federal n.º 123/2006 (Modelo n.º 12);
- m) declaração, sob penas da lei, que não mantém em seu quadro de pessoal menores de 18 (dezoito) anos em horário noturno de trabalho ou em serviços perigosos ou insalubres, não mantendo, ainda, em qualquer trabalho, menores de 16 (dezesseis) anos, salvo na condição de aprendiz, a partir de 14 (quatorze) anos (Modelo n.º 13);
- n) minuta de Contrato de Empreitada (Modelo n.º 14);
- o) ensaios e declaração (anexo n.º 01 do Contrato);
- p) declaração conhecimento de práticas proibidas (anexo n.º 02 do Contrato);
- q) relação de disponibilidade de veículos, máquinas e equipamentos (Modelo n.º 15)
- r) cronograma de utilização de veículos, máquinas e equipamentos (Modelo n.º 16);
- s) elementos gráficos (plantas e documentos gráficos) (Anexo I);
- t) especificações técnicas e memoriais (Anexo II);
- u) relação de serviços e quantidades - orçamento (Anexo III).
- v) modelo de placa (Anexo IV)
- w) planilha de Insumos (Anexo V);
- x) BDI - composição (Anexo VI);
- y) declaração conhecimento de práticas proibidas (Anexo VII).

07.3 A Comissão de Licitação disponibilizará a planilha de serviços (Modelo n.º 08) em meio digital.

08. CONDIÇÕES DE PARTICIPAÇÃO

8.1 Poderá participar da presente licitação empresa do ramo, brasileira ou estrangeira, devidamente constituída.

08.2 Está impedido (a) de participar da licitação:

- 1) o autor do projeto básico ou executivo da obra;
- 2) empresa ou consórcio de empresas responsável pela elaboração do projeto básico ou executivo da obra, ou da qual o autor do projeto seja dirigente, gerente, acionista ou detentor de mais de 5% (*cinco por cento*) do capital com direito a voto, controlador, responsável técnico ou subcontratado;
- 3) empresa(s) que estiver cumprindo penalidade de suspensão temporária aplicada por esta Administração Pública Municipal;
- 4) empresa que tenha sido declarada inidônea por qualquer ente Federativo;
- 5) empresa cujo socio majoritário tenha sido condenado por improbidade administrativa;
- 6) servidor ou dirigente vinculado ao licitador.

08.3 Empresa que faz parte de um mesmo grupo econômico ou financeiro pode apresentar somente uma única proposta, sob pena de rejeição de todas.

08.4 SUBCONTRATAÇÃO

08.4.1 A contratada não poderá ceder o Contrato, a nenhuma pessoa física ou jurídica, sem autorização prévia, por escrito, do contratante.

08.4.1.1 A subcontratação parcial do objeto, será permitida até o limite de 0% (zero por cento) do valor total do contrato, nas seguintes condições:

08.4.1.1.1 Autorização prévia por escrito do contratante, a quem incumbe aferir as condições de habilitação jurídica, regularidade fiscal e trabalhista da subcontratada, bem como, os requisitos de qualificação técnica, quando exigidos no edital;

08.4.1.2 Em qualquer hipótese de subcontratação, permanece a responsabilidade integral da contratada pela perfeita execução contratual, cabendo-lhe realizar a supervisão e coordenação das atividades da subcontratada, bem como responder perante o contratante pelo rigoroso cumprimento das obrigações contratuais correspondentes ao objeto da subcontratação.

08.4.1.3 Se a contratada ceder o presente Contrato a uma ou mais pessoas físicas ou jurídicas sem autorização prévia e por escrito do contratante, deverá obrigatoriamente reassumir a execução da obra, no prazo máximo de 15 (quinze) dias, da data da notificação ou aplicação da multa, sem prejuízo de outras sanções contratuais, inclusive rescisão do contrato.

08.4.1.4 É vedada a subcontratação total do objeto licitado.

08.4.1.4.1 Autorização prévia por escrito do contratante, a quem incumbe aferir as condições de habilitação jurídica, regularidade fiscal e trabalhista da subcontratada, bem como, os requisitos de qualificação técnica.

09. APRESENTAÇÃO E ENTREGA DAS PROPOSTAS

09.1 A proponente arcará com todos os custos relativos à elaboração e submissão de sua proposta. O licitador não será responsável direta ou indiretamente por nenhum desses custos, independentemente do desenvolvimento do processo licitatório.

09.2 A proponente deverá entregar à Comissão de Licitação no local, data e hora fixados neste edital, os envelopes:

- a) ENVELOPE N.º 1 - HABILITAÇÃO PRELIMINAR;
- b) ENVELOPE N.º 2 - PROPOSTA DE PREÇOS.

Os envelopes deverão ser entregues fechados e inviolados, contendo em sua parte externa e frontal os dizeres:

RAZÃO SOCIAL CONCORRÊNCIA N.º <u> </u> 20 ENVELOPE N.º 1 - HABILITAÇÃO PRELIMINAR DATA: <u> </u> / <u> </u> /20
--

RAZÃO SOCIAL CONCORRÊNCIA N.º <u> </u> 20 ENVELOPE N.º 2 - PROPOSTA DE PREÇOS DATA: <u> </u> / <u> </u> /20
--

09.3 A proposta (*envelopes n.º 01 e n.º 02*) poderá ser entregue diretamente pela proponente à Comissão de Licitação ou enviada pelo correio ou outro serviço de entrega. Entretanto, a Comissão de Licitação não será responsável por qualquer perda de proposta (*envelopes n.º 01 e n.º 02*) enviada pelo correio ou outro serviço de entrega, ou pelo atraso na entrega da mesma.

09.4 A proposta, os demais documentos, bem como toda a correspondência trocada entre a proponente e o licitador deverão ser escritos em língua portuguesa. Documentos de apoio, como ilustrações, catálogos, folhetos e outros similares, podem ser versados em outro idioma desde que acompanhados de tradução (por tradutor juramentado) para o idioma português.

09.5 No horário estabelecido neste edital e aberto o primeiro envelope, nenhuma outra (s) proposta (s) (*envelopes n°01 e n°02*) será (ão) recebida (s).

10. HABILITAÇÃO PRELIMINAR - ENVELOPE N° 1

10.1 Os documentos necessários à habilitação poderão ser apresentados em original, cópia autenticada (em tabelião de notas ou pela Comissão de Licitação na sessão de recebimento das propostas em confronto com o original), ou publicação em órgão de imprensa e deverão estar com prazo de validade em vigor. Quando o prazo de validade não estiver expresso no documento, o mesmo será aceito desde que a data de emissão não seja anterior a 60 (*sessenta*) dias da data limite para o recebimento das propostas, exceto para o documento referente aos **itens 10.2, 1 "d", "e" e "f", 3 "d", "f" e "g", 4 "b" e "d"**. As folhas deverão, preferencialmente, estar numeradas em ordem crescente e rubricadas pela proponente.

10.2 Deverão estar inseridos no envelope n. ° 01:

1) Quanto à Habilitação Jurídica:

a) declaração, sob penas da lei, que não mantém em seu quadro de pessoal menores em horário noturno de trabalho ou em serviços perigosos ou insalubres, não mantendo, ainda, em qualquer trabalho, menores de 16 (dezesseis) anos, salvo na condição de aprendiz, a partir de 14 (quatorze) anos (*Modelo n° 13*).

b) declaração de compromisso de utilização de produtos e subprodutos de madeira de origem exótica, ou de origem nativa de procedência legal, e de Gerenciamento de Resíduos da Construção Civil (*Modelo n° 10*).

c) declaração de microempresa (*ME*), empresa de pequeno porte (*EPP*) ou equiparadas para os fins da Lei Complementar Federal n. ° 123/2006 (*Modelo n° 12*), quando for o caso.

d) prova de inscrição da proponente no Cadastro Nacional de Pessoa Jurídica do Ministério da Fazenda (CNPJ).

e) registro comercial, RG e CPF no caso de empresário individual.

f) ato constitutivo, estatuto ou contrato social em vigor, inclusive a última alteração contratual, devidamente registrada, em se tratando de sociedades empresariais, no caso de sociedades por ações acompanhado de documento de eleição dos seus administradores.

OBS: os documentos podem ser substituídos por certidão simplificada da Junta Comercial, desde que constem os nomes dos representantes legais do licitante e o ramo de atividade, com data de expedição não superior a 06 (seis) meses.

2) Quanto à Regularidade Fiscal e Trabalhista:

2.1) prova de regularidade com as fazendas públicas:

a) federal, mediante a apresentação de certidão conjunta negativa de débitos relativos a tributos federais e dívida ativa da União.;

b) estadual, mediante a apresentação de certidão de regularidade fiscal e a certidão negativa de dívida ativa de tributos estaduais emitida pela respectiva Secretaria de Estado da Fazenda do Estado da sede da empresa;

c) municipal, mediante a apresentação de certidão negativa emitida pela respectiva Secretaria de Fazenda da sede da empresa;

OBS: No caso em que a certidão negativa de débito de tributos/regularidade fiscal e a certidão negativa de dívida ativa forem unificadas, este documento único poderá ser apresentado.

2.2) prova de regularidade de débito expedida pelo INSS (CND) e prova de situação regular perante o Fundo de Garantia por Tempo de Serviço – FGTS (CRS);

2.3) prova de inexistência de débitos inadimplidos perante a Justiça do Trabalho – Certidão Negativa de Débitos Trabalhistas – CNDT;

OBS: No caso de a proponente pretender executar o contrato por meio de filial, deverão ser apresentados todos os documentos acima, tanto da matriz quanto da filial.

3) Quanto à Qualificação Técnica:

a) prova de registro no Conselho Regional de Engenharia e Agronomia – CREA e/ou Conselho de Arquitetura e Urbanismo – CAU;

b) declaração de recebimento de documentos (*Modelo n.º 02*);

c) atestado de visita (*Modelo n.º 03*), expedido pelo licitador. A proponente, por meio de representante devidamente habilitado junto ao CREA/CAU, quando da visita ao local da obra, deve obter, por sua exclusiva responsabilidade, toda a informação necessária para o preparo de sua proposta. A visita ao local deverá ser agendada pelo telefone (45)3235-1212 data limite para o agendamento 02/01/2023; **ou** declaração formal (*Modelo n.º 03.1*), assinada pelo responsável técnico da proponente, sob as penalidades da lei, de que tem pleno conhecimento das condições e peculiaridades inerentes à natureza dos trabalhos, assumindo total responsabilidade por esse fato e informando que não o utilizará para quaisquer questionamentos futuros que ensejem avenças técnicas ou financeiras com a contratante

d) atestado (s) e/ou declaração (ões), **em nome da proponente**, expedido (s) por pessoa jurídica de direito público ou privado, de execução de, no mínimo, uma obra de semelhante complexidade tecnológica e operacional equivalente ou superior às solicitadas no item 04.2, em quantidade igual ou superior conforme definido a seguir:

DESCRIÇÃO SERVIÇO	QUANTIDADE MÍNIMA
PAVIMENTAÇÃO COM CONCRETO BETUMINOSO USINADO A QUENTE - CBUQ	430,00 toneladas

Obs.: Para atendimento das quantidades mínimas acima, a quantidade de cada um dos serviços deverá ser atendida, sendo permitida a soma de atestados ou declarações.

e) declaração de responsabilidade técnica, indicando o responsável técnico pela execução da obra (*Modelo n.º 04*) até o seu recebimento definitivo pelo licitador;

f) a declaração acima exigida deverá ser acompanhada de “Certificado de Acervo Técnico Profissional – CAT” do responsável (eis) técnico (s) indicado (s), emitido (s) pelo “Conselho Regional de Engenharia e Agronomia – CREA e/ou Conselho de Arquitetura e Urbanismo – CAU”, de execução de, no mínimo, uma obra de semelhante complexidade tecnológica e operacional equivalente ou superior à solicitada no item 04.2;

g) comprovação de vínculo, por meio de registro em carteira e ficha de registro ou contrato de prestação de serviços, entre o responsável técnico pela execução da obra e a proponente. Para dirigente ou sócio de empresa, tal comprovação poderá ser feita por meio da cópia da ata da assembleia de sua investidora no cargo ou contrato social.

h) relação de disponibilidade de veículos, máquinas e equipamentos a serem disponibilizados para a execução da (s) obra (i), conforme Anexo I, caso não conste a relação mínima neste anexo, a proponente deverá apresentar sua relação de veículos, máquinas e equipamentos conforme análise do projeto, constando o nome, n.º do RG, assinatura do responsável legal e nome, número do registro no CREA/CAU e assinatura do responsável técnico indicado, com declaração expressa de sua disponibilidade durante a execução, sob pena de inabilitação (*Modelo n.º 15*);

i) cronograma de utilização de veículos, máquinas e equipamentos (*Modelo n.º 16*), devidamente preenchido, com base na relação de disponibilidade do item anterior, constando nome, n.º RG e assinatura do responsável legal pela empresa; e nome, número do registro no CREA/CAU e assinatura do responsável técnico indicado;

4) Quanto à Qualificação Econômica Financeira:

a) prova de capacidade financeira conforme *Modelo n.º 05*, apresentando as demonstrações contábeis do último exercício social. Deverão ser apresentados os índices de:

- liquidez geral (LG); liquidez corrente (LC); e Solvência Geral (SG),

tais índices serão calculados como se segue:

$$LG = (AC + RLP) / (PC + ELP)$$

$$LC = (AC / PC)$$

$$SG = (AC + AP + RLP) / (PC + ELP)$$

sendo :

AC - ativo circulante PC - passivo circulante AP - ativo permanente
 RLP - realizável a longo prazo ELP - exigível a longo prazo

Os índices deverão ser apresentados com 2 (duas) casas decimais, desprezando-se as demais, obedecendo-se os limites previstos no item 05;

b) demonstrações financeiras do último exercício social (balanço patrimonial anual com demonstrações contábeis de resultados), já exigível. O balanço patrimonial anual com as demonstrações contábeis, devidamente assinado por contabilista registrado no Conselho Regional de Contabilidade e o representante legal da empresa, deverá vir acompanhado dos termos de abertura e de encerramento do Livro Diário, devidamente registrados e assinados. O balanço das sociedades anônimas ou por ações deverá ser apresentado em publicação no Diário Oficial. O (s) mesmo (s) deverá (ã) ser assinado (s) por profissional da contabilidade registrado no Conselho Regional de Contabilidade.

b.1) Quando a data da abertura do certame for superior ao dia 30 de abril do presente ano, somente será aceito o balanço do ano anterior.

b.2) Em caso de empresa que ainda não possua balanço patrimonial e demonstrações contábeis já exigíveis, por serem recém constituídas, apresentação de cópia do Balanço de Abertura, devidamente registrado na Junta Comercial ou cópia do Livro Diário contendo o Balanço de Abertura, inclusive com os termos de Abertura e de Encerramento, devidamente registrados na Junta Comercial da sede ou domicílio da Licitante.

c) certidão negativa de Falência expedida pelo distribuidor da sede da pessoa jurídica ou negativa de execução patrimonial expedida no domicílio da pessoa física, dentro do prazo de validade;

d) comprovação do patrimônio líquido de valor igual ou superior ao estabelecido no item 04.1;

OBS: o valor do patrimônio líquido poderá ser atualizado pela proponente, para a data limite estabelecida para o recebimento das propostas (envelopes n. °1 e n. ° 2), por meio de índices oficiais específicos para o caso;

e) declaração de que concorda com todas as condições estabelecidas no presente edital e documentos pertinentes, bem como, de inexistência de fatos supervenientes impeditivos da habilitação (*Modelo n. ° 06*), em anexo.

10.3 É vedada, sob pena de inabilitação, a indicação de um mesmo responsável técnico, ou utilização de seu acervo técnico, por mais de uma proponente.

10.4 O responsável técnico só poderá ser substituído se atendido o item 10.2, subitem 3, alíneas "e", "f" e "g", com expressa autorização do licitador.

11. PROPOSTA DE PREÇOS - ENVELOPE N.º 2

11.1 Deverá ser apresentado um envelope n.º 2, devidamente fechado e inviolado, contendo os documentos abaixo relacionados, em uma via original. As folhas deverão ser, preferivelmente, numeradas em ordem crescente e rubricadas por elemento credenciado da proponente.

1) Carta-proposta de Preços (*Modelo n.º 07*), digitada ou impressa sem rasura e entrelinhas. Cada proponente deverá apresentar somente uma única carta-proposta de preços que deverá conter:

- a) razão social, CPNJ, endereço, telefone, e-mail, etc;
- b) data;
- c) preço global do objeto em moeda brasileira corrente, grafado em algarismos e por extenso;
- d) prazo de execução do objeto em dias;
- e) prazo de validade da proposta (*mínimo de 60 dias*), contados a partir da data limite estabelecida para o recebimento das propostas (*envelopes n.º 1 e n.º 2*) pela Comissão de Licitação.
- f) nome do titular ou do representante legalmente constituído com respectiva assinatura;

OBS: Em casos excepcionais, previamente à expiração do prazo original de validade da proposta, o licitador poderá solicitar às proponentes uma prorrogação específica no prazo de validade. A solicitação e as respostas deverão ser formuladas por escrito. No caso de a proponente recusar-se a estender o prazo de validade da proposta, sua proposta será rejeitada. Caso a proponente concorde com a dilação do prazo solicitado, não será permitido modificar a proposta, nem ser motivo para arguir futuramente qualquer alteração de preços.

2) Planilha de Serviços, impressa sem rasura e entrelinhas, deverá ser preenchida conforme (*Modelo n.º 08*), com nome do titular ou do representante legalmente constituído com respectiva assinatura, conforme item 07.3. O licitante deverá apresentar a planilha, obrigatoriamente, contendo as quantidades e a descrição completa de todos os itens na forma constante na planilha de serviços, sob pena de desclassificação.

3) Cronograma Físico-Financeiro (*Modelo n.º 09*), devidamente preenchido, constando o nome, número do registro no CREA/CAU e assinatura do responsável técnico indicado; e o nome, número do RG e assinatura do responsável legal pela empresa.

4) Declaração de Conhecimento de Práticas Proibidas (Anexo VII).

12. DISPOSIÇÕES REFERENTES À PROPOSTA DE PREÇOS

12.1 A apresentação da proposta de preços na licitação será considerada como evidência de que a proponente examinou completamente os projetos, as especificações e demais documentos, que os comparou entre si, que obteve as informações necessárias sobre qualquer ponto duvidoso e que os documentos da licitação lhe permitiram preparar uma proposta de preços completa e satisfatória.

12.2 Os serviços deverão ser relacionados na planilha de Serviços (*Modelo n.º 08*), na coluna “DISCRIMINAÇÃO DOS SERVIÇOS”.

12.3 As quantidades deverão ser relacionadas na Planilha de Serviços (*Modelo n.º 08*), na coluna “QUANTIDADES”.

12.4 Os preços unitários propostos deverão ser relacionados na Planilha de Serviços (*Modelo n.º 08*), na coluna “PREÇO UNITÁRIO”, e deverão ser apresentados para cada serviço, de conformidade com o projeto, as especificações e as demais peças fornecidas pelo licitador.

12.5 Deverão estar incluídos nos preços unitários: materiais, equipamentos, aparelhos, ferramentas, instrumentos, materiais de consumo, mão-de-obra, dissídios coletivos, seguros em geral, encargos de legislação social, trabalhista, previdenciária, infortúnio do trabalho, hospedagem, locomoções, tributos, administração, lucro e quaisquer outras despesas necessárias não especificadas neste Edital, mas julgadas essenciais à execução da obra.

12.6 Os preços parciais deverão ser relacionados na Planilha de Serviços (*Modelo n.º 08*), na coluna “PREÇO PARCIAL” e será obtido pela multiplicação da quantidade pelo preço unitário.

12.7 Os preços subtotais deverão ser relacionados na Planilha de Serviços (*Modelo n.º 08*) na coluna “PREÇO SUBTOTAL” e serão a soma dos preços parciais de cada grande item da planilha de serviços.

12.8 O preço total deverá ser relacionado na Planilha de Serviços (*Modelo n.º 08*) na coluna “PREÇO TOTAL” e será a soma dos preços subtotais de cada grande item da planilha de serviços.

12.9 Fica entendido que os projetos, as peças gráficas, as especificações técnicas, memoriais e todos os documentos são complementares entre si, de modo que qualquer detalhe, que se mencione em um e se omita em outro, será considerado especificado e válido.

12.10 Antes do início dos serviços deverá ser apresentada à fiscalização o projeto de massa asfáltica (traço), baseado pelo Método Marshall, de todas as misturas das camadas do revestimento asfáltico, produzidas em conformidade com as especificações do DER-PR e/ou DNIT, atendendo as condições indicadas no projeto, com as devidas adaptações inerentes a disponibilidade de materiais na região.

12.11 Os projetos que gerarem alterações de quantidades deverão ser analisadas pelo Município e aprovadas pelo PARANACIDADE, as quais serão conferidas com o orçamento original, podendo gerar alteração no valor contratual.

12.12 Será adotado o pagamento proporcional nos valores pertinentes à administração local, **quando previstos na planilha de serviços**, relativamente ao andamento físico do objeto contratual, nos termos definidos no Projeto Básico e no respectivo cronograma. Não será permitido o pagamento fixo mensal relativo à administração local.

13. RECEPÇÃO E ABERTURA DAS PROPOSTAS

13.1 No local, dia e hora fixados neste edital, a Comissão de Licitação receberá os envelopes n.º 1 e n.º 2, fechados e inviolados, de cada proponente. Rubricará, juntamente com os representantes que assim o desejarem, o **envelope n.º 2** que contém as propostas de preços e procederá à abertura dos **envelopes n.º 1** que contém a documentação de habilitação que será submetida ao exame da Comissão de Licitação e das proponentes interessadas.

13.2 Juntamente com o recebimento dos envelopes n.º 1 e n.º 2 o representante da proponente, se não for membro integrante da diretoria e querendo participar ativamente (*com poderes legais para representar a proponente*) da sessão, deverá apresentar à Comissão de Licitação a credencial (*Modelo n.º 01*) com firma reconhecida, ou por meio de procuração passada em cartório. **A credencial é documento avulso e não deve estar inserida em nenhum dos envelopes.**

13.3 Uma mesma pessoa não poderá representar mais de uma proponente.

13.4 Em nenhuma hipótese será concedido prazo para apresentação ou substituição de documentos exigidos e não inseridos nos **envelopes n.º 1 e n.º 2**, ressalvados os erros e omissões sanáveis. No entanto, é facultado à Comissão de Licitação realizar diligências destinadas a esclarecer a instrução do processo licitatório, em qualquer fase da licitação, solicitar informações ou esclarecimentos complementares que julgar necessários, bem como, solicitar o original de documento da proponente, devendo a mesma apresentá-lo num prazo máximo de 48 (*quarenta e oito*) horas, a partir do recebimento da solicitação.

13.5 Após a rubrica dos documentos, a Comissão de Licitação oportunizará aos representantes presentes a possibilidade de analisar a documentação de habilitação dos demais proponentes, que poderão impugnar, por escrito, algum documento apresentado em desacordo com o edital. Não havendo manifestação por parte dos proponentes, a Comissão encerrará a sessão informando que o resultado do julgamento da habilitação será encaminhado aos interessados pelos meios usuais de comunicação (*edital, e-mail e publicação na imprensa oficial*).

13.6 Será lavrada ata circunstanciada da sessão, que registrará as impugnações, observações e demais ocorrências, e será assinada pela Comissão de Licitação e pelas proponentes presentes que assim o desejarem.

13.7 Será inabilitada a proponente que deixar de apresentar qualquer documento exigido, exceto o do **item 13.2**, desde que a informação que nele deveria estar contida, certificada ou atestada não puder ser suprida por outro documento apresentado ou estar disponível em site oficial. Não serão aceitos protocolos em substituição a documentos.

13.8 A ausência de assinatura em documento emitido pela proponente poderá ser suprida se o representante estiver presente na sessão e possuir poderes para ratificar o ato, devendo tal fato ser registrado em ata.

13.9 Serão aceitas as certidões em original, cópia autenticada ou obtidas pela Internet, dentro do prazo de validade, sujeitando-as às verificações caso necessário. No caso de divergência entre os dados constantes da certidão apresentada e os dados constantes da verificação, prevalecerá esta.

13.10 Se todas as proponentes forem inabilitadas a Comissão de Licitação poderá fixar o prazo de 8 (oito) dias úteis para apresentação de nova documentação.

13.11 A partir da divulgação do resultado do julgamento, as proponentes terão o prazo de 05 (cinco) dias úteis para interposição de recurso, se assim o desejarem, observando-se o disposto no Art. 109 da Lei Federal n.º 8.666/1993. Não havendo recursos, ou definitivamente julgados, a Comissão comunicará às proponentes a data da sessão de abertura dos **envelopes n.º 2**, por meio dos meios usuais de comunicação (*edital, e-mail e/ou publicação na imprensa oficial*).

13.12 Caso a Comissão de Licitação conclua o exame dos documentos de habilitação na própria sessão, anunciará o respectivo resultado. Se todas as participantes renunciarem ao prazo para interposição de recurso, quanto à fase de habilitação preliminar, mediante manifestação expressa a constar na respectiva ata que deverá ser assinada por todos, a Comissão de Licitação devolverá, mediante recibo ou protocolo, às proponentes inabilitadas, os respectivos envelopes n.º 2. Ato contínuo, proceder-se-á a abertura dos envelopes das proponentes habilitadas.

14. ABERTURA DO ENVELOPE N.º 2 - PROPOSTA DE PREÇOS

14.1 Na data fixada para a sessão de abertura dos **envelopes n.º 2**, a Comissão de Licitação devolverá à proponente não habilitada o respectivo **envelope n.º 2**, fechado e inviolado. Caso a proponente não habilitada não se fizer representar neste ato, o envelope será devolvido pelos meios convencionais, após a homologação da licitação.

14.2 A Comissão de Licitação procederá à abertura dos **envelopes n.º 2** das proponentes habilitadas, examinará a documentação apresentada, lendo em voz alta o nome da proponente, o objeto, o preço global, o prazo de execução e o prazo de validade de cada proposta. Os documentos serão rubricados pela Comissão de Licitação e pelos representantes das proponentes presentes.

14.3 Da reunião de abertura dos **envelopes n.º 2** será lavrada ata circunstanciada que será assinada pela Comissão de Licitação e representantes das empresas proponentes presentes.

14.4 O critério a ser utilizado no julgamento das propostas será o menor preço global analisado, desde que cumprido o exigido no edital. A Comissão de Licitação poderá relevar, numa proposta, qualquer informalidade, não harmonização ou irregularidade de natureza secundária, formal, que não constituam um desvio significativo, desde que não prejudique ou afete a classificação relativa de qualquer outra proponente.

14.5 A ausência de assinatura na proposta, planilha ou cronograma físico-financeiro poderá ser suprida se o representante estiver presente na sessão e possuir poderes para ratificar o ato, devendo tal fato ser registrado em ata.

14.6 A Comissão de Licitação fará a conferência da proposta de preços, planilha de serviços e cronograma físico-financeiro. Constatado erro aritmético ou de anotação no preenchimento, serão efetuadas as devidas correções.

14.7 No caso de haver divergência entre o preço grafado em algarismos e o grafado por extenso, prevalecerá o último, a menos que, na opinião da Comissão de Licitação, exista um erro grosseiro e óbvio, ou, ainda, na omissão de um desses valores (algarismo ou extenso), a proposta será válida desde que não haja dúvidas sobre o preço apresentado.

14.8 Se existir diferença entre a quantidade proposta e a exigida no edital, prevalecerá esta.

14.9 Se existir erro aritmético na multiplicação da quantidade pelo preço unitário, o preço unitário prevalecerá, a não ser que, na opinião da Comissão de Licitação, exista um erro grosseiro e óbvio no preço unitário. Neste caso, o preço parcial cotado prevalecerá e o preço unitário será corrigido.

14.10 Nos casos em que houver diferença entre o preço global indicado na planilha de serviços e o preço global analisado, prevalecerá este.

14.11 Se o valor de um grande item (**item 04.3**) ultrapassar o percentual máximo admissível estabelecido, a diferença entre o valor proposto pela proponente e o máximo admissível será remanejado para a última parcela do cronograma físico-financeiro.

14.12 A Comissão de Licitação fará a conferência do cronograma físico-financeiro e procederá a correção se constatado erro, desequilíbrio físico-financeiro e/ou a necessidade de ajuste face o contido no **item 04.3**. A simples correção de erro, desequilíbrio físico-financeiro e/ou de ajuste não acarretará a desclassificação da mesma.

14.13 O cronograma físico-financeiro corrigido deverá ser aceito expressamente pela proponente. Caso rejeite a correção, a sua proposta será desclassificada.

14.14 Será desclassificada a proposta:

- a) elaborada em desacordo com o presente edital;
- b) cujo valor global analisado for superior ao estabelecido no **item 04.1**;
- c) que proponha qualquer oferta de vantagens não previstas no edital;
- d) que apresentar preços ou vantagens baseadas nas ofertas das demais proponentes;
- e) que apresente preços unitários simbólicos, irrisórios ou de valor zero;
- f) que não aceite correção do cronograma físico-financeiro;
- g) que venha a ser considerada inexecutável pela Comissão de Licitação, após procedimento para apurar a viabilidade técnica e econômica do preço global proposto, quando for razoável concluir que a proponente não é capaz de executar o Contrato ao preço de sua oferta.

14.15 Consideram-se inexecutáveis as propostas cujos preços globais analisados sejam inferiores a 70% (setenta por cento) do menor dos seguintes valores:

- a) média aritmética dos preços globais analisados, das propostas superiores a 50% (cinquenta por cento) do preço orçado pelo licitador, ou
- b) preço global orçado pelo licitador.

14.16 A proponente deverá estar apta, quando solicitada pela Comissão de Licitação, a apresentar uma detalhada composição de preços unitários que demonstrem a viabilidade técnica e econômica do preço global proposto para a obra. A composição de preço deverá ser entregue por escrito ao presidente da Comissão de Licitação, no prazo a ser fixado pela mesma, após o recebimento da solicitação. A não apresentação da composição detalhada dos preços unitários será considerada como prova da inexequibilidade da proposta de preço.

14.17 Da proponente vencedora, cujo preço global analisado for inferior a 80% (oitenta por cento) do menor preço a que se referem as alíneas “a” e “b” do item 14.15, será exigida, para assinatura do contrato, prestação de garantia adicional igual à diferença entre o valor resultante do item 14.15 e o preço global analisado.

14.18 Se todas as propostas de preços forem desclassificadas, a Comissão de Licitação poderá fixar o prazo de 8 (oito) dias úteis para apresentação de nova proposta de preços.

14.19 Ocorrendo empate no preço global analisado entre duas ou mais propostas de preços, a Comissão de Licitação procederá ao sorteio em sessão pública, para se conhecer a ordem de classificação, desde que não ocorra o disposto no item 15.

14.20 A classificação das propostas será comunicada às proponentes através dos meios usuais de comunicação (*edital, e-mail e publicação na imprensa oficial*). A partir da divulgação do resultado do julgamento, as proponentes terão o prazo de 05 (cinco) dias úteis para interposição de recurso, se assim o desejarem, observando-se o disposto no Art. 109 da Lei Federal n.º 8.666/1993.

14.21 Não havendo recursos, ou definitivamente julgados, será declarado o vencedor.

15. DA COMPROVAÇÃO DA REGULARIDADE FISCAL E DO DIREITO DE PREFERÊNCIA DAS MICROEMPRESA (ME), EMPRESA DE PEQUENO PORTE (EPP) OU EQUIPARADAS

15.1 As Microempresas, Empresa de Pequeno Porte ou Equiparadas deverão apresentar toda a documentação exigida para efeito de comprovação de sua regularidade fiscal e trabalhista (*item 10.2, 2.1 “a” e “b”*), mesmo que presente alguma restrição.

15.2 Será assegurado, como critério de desempate, a preferência de contratação para as ME, EPP ou equiparadas.

15.3 Considerar-se-á empate quando as propostas apresentadas por microempresa, empresas de pequeno porte ou equiparadas sejam iguais ou até 10% (*dez por cento*) superiores à proposta de menor preço classificada, desde que esta não tenha sido apresentada por outra ME, EPP ou equiparadas.

15.4 Ocorrendo o empate acima descrito, a ME, EPP ou equiparadas melhor classificada poderá apresentar nova proposta de preço inferior à menor proposta classificada, na própria sessão se presente o representante com poder para ofertar nova proposta ou no prazo de 24 horas se não estiver presente. Uma vez apresentada nova proposta em valor inferior será considerada vencedora do certame e adjudicado o objeto em seu favor.

15.5 No caso de ME, EPP ou equiparadas ser declarada vencedora do certame e havendo alguma restrição na comprovação de sua regularidade fiscal e trabalhista, ser-lhe-á concedido prazo de 05 (cinco) dias úteis, prorrogáveis por igual período a critério do licitador, para a regularização da restrição e emissão de eventuais certidões negativas ou positivas com efeitos de negativa.

15.6 As certidões deverão ser entregues à Comissão de Licitação dentro do prazo acima, para efeito de posterior assinatura de contrato, sob pena de decair o direito à contratação da proponente e aplicação das sanções previstas no Art. 81 c/c Art. 87 da Lei Federal n.º 8.666/1993.

15.7 Após a entrega das certidões e análise quanto à regularidade fiscal e trabalhista da proponente, a Comissão de Licitação decidirá quanto à habilitação final da mesma, que será comunicada às proponentes por meio dos meios usuais de comunicação (*edital, e-mail e publicação na imprensa oficial*). A partir da divulgação do resultado do julgamento as proponentes terão o prazo de 05 (*cinco*) dias úteis para interposição de recurso, se assim o desejarem, observando-se o disposto no Art. 109 da Lei Federal n.º 8.666/1993.

15.8 Caso a proponente vencedora não apresente os documentos exigidos no item 15.6, ou não ocorrendo a contratação ou a apresentação de nova proposta de preços pela ME, EPP ou equiparadas melhor classificada, serão convocadas as ME, EPP ou equiparadas remanescentes que se enquadrem na hipótese do **item 15.4**, segundo a ordem de classificação.

15.9 Na hipótese de não contratação de ME, EPP ou equiparadas, nos termos dos itens anteriores, o objeto será adjudicado em favor da proposta de menor preço originalmente vencedora do certame.

15.10 A falsidade de declaração prestada (Modelo nº 12) objetivando os benefícios instituídos à Microempresa e Empresa de Pequeno Porte caracteriza o crime de que trata o artigo 299 do Código Penal, sem prejuízo de enquadramento em outras figuras penais, bem como sujeitara a pessoa jurídica à sanção de impedimento de participar de licitações e de ser contratada por qualquer órgão ou entidade da Administração Pública pelo prazo de até cinco anos.

16. ADJUDICAÇÃO E CONTRATAÇÃO

16.1 A execução da obra dar-se-á mediante termo de Contrato de Empreitada, a ser firmado entre o licitador e a proponente vencedora da licitação, após análise desta licitação pelo PARANACIDADE.

16.2 A proponente vencedora será convocada para assinar o termo de Contrato de Empreitada (Modelo n.º 14), dentro do prazo máximo de 5 (*cinco*) dias úteis, sob pena de decair do direito de contratação e sujeitando-se às penalidades previstas em lei.

16.3 A proponente vencedora deverá apresentar para celebração do contrato, quitação de débito junto ao Conselho Regional de Engenharia e Agronomia – CREA e/ou Conselho de Arquitetura e Urbanismo – CAU, ou visto, quando a empresa não tiver sede no Estado do Paraná.

17. GARANTIA DE EXECUÇÃO E ADICIONAL

17.1 A proponente vencedora deverá apresentar, na assinatura do termo de Contrato de Empreitada, a formalização da garantia de execução e da garantia adicional, se houver, que servirá de garantia à fiel observância das obrigações contratuais.

17.2 O valor da garantia de execução será obtido pela aplicação de 5% (*cinco por cento*) sobre o valor contratual, acrescido da garantia adicional se houver (*subitem 14.17*).

17.3 O recolhimento da garantia de execução e da garantia adicional, se houver, deverá ser efetuada nos termos do Art. 56, § 1º, I, II e III da Lei Federal n.º 8.666/1993.

17.4 Qualquer majoração do valor contratual obrigará a contratada a depositar, nas mesmas modalidades do item anterior, valor correspondente a 5% (*cinco por cento*) do valor da alteração. No caso de redução do valor contratual, poderá a contratada ajustar o valor da garantia de execução, se assim o desejar. No caso de prorrogação dos prazos contratuais, as garantias deverão ser devidamente prorrogadas.

17.5 A contratada perderá a garantia de execução e a garantia adicional, se houver, quando:

- a) da inadimplência das obrigações e/ou rescisão unilateral do Contrato de Empreitada;
- b) quando do não recebimento provisório e definitivo e/ou não aceitação da obra pelo licitador.

17.6 A devolução da garantia de execução ou o valor que dela restar, dar-se-á por requerimento mediante a apresentação de:

- a) termo de recebimento definitivo;
- b) certidão negativa de débitos expedida pelo INSS, referente ao objeto contratado concluído;
- c) comprovantes, nos casos previstos, de ligações definitivas de água e/ou energia elétrica. As despesas referentes ao consumo de água e energia, durante a execução do objeto, são de inteira responsabilidade da contratada.

18. PRAZOS

18.1 Na contagem dos prazos previstos neste edital, excluir-se-á o dia da publicação/notificação/convocação e incluir-se-á o dia do vencimento. Só se iniciam ou vencem os prazos referidos neste edital em dia de expediente no licitador.

18.2 O prazo máximo para o início dos serviços é de 21 (vinte e um) dias a contar da data de assinatura do Contrato de Empreitada.

18.3 O prazo de execução do objeto será contado a partir da data de assinatura do Contrato de Empreitada.

18.4 O prazo de execução da obra poderá ser alterado nos casos especificados na Cláusula Quarta da minuta do Contrato de Empreitada.

19. DA FISCALIZAÇÃO, TESTES, REUNIÕES DE GERENCIAMENTO, COMUNICAÇÃO

19.1 A proponente deve respeitar rigorosamente as normas estabelecidas nas especificações técnicas que integram o edital, bem como garantir a qualidade de todos os materiais e serviços executados, em conformidade com as normas e especificações do DNIT, por meio da relação de ensaios necessários conforme Anexo I do contrato, parte integrante deste edital.

19.2 Durante a execução da obra, todos os consumos de materiais das misturas serão reavaliados através de ensaios. Os serviços somente serão aceitos e medidos se forem executados dentro da margem de tolerância, conforme especificações do DER-PR e/ou DNIT.

19.3 Os consumos de materiais aferidos através de ensaios, quando executados a menor do que os quantitativos contratados, desde que aceitos tecnicamente pela fiscalização, serão glosados e descontados nas medições. Consumos acima dos quantitativos contratados só serão aceitos se forem previstos e aprovados pelo Município e PARANACIDADE, antes da execução.

20. SEGURANÇA E MEDICINA DO TRABALHO

20.1 A segurança e medicina do trabalho está disciplinada na Cláusula Décima Quarta da minuta do Contrato de Empreitada.

21. PLACAS DE OBRA

21.1 O fornecimento e instalação das placas de obra está disciplinada na Cláusula Sexta da minuta do Contrato de Empreitada, modelo anexo.

21.2 As placas deverão ser afixadas, em local visível, preferencialmente no acesso principal do empreendimento ou voltadas para a via que favoreça a melhor visualização e deverão ser mantidas em bom estado de conservação, inclusive quanto à integridade do padrão das cores, até a realização da medição final, substituindo-as ou recuperando-as quando verificado o seu desgaste, precariedade, por solicitação do PARANACIDADE, ou ainda ter seus valores descontados, caso sejam removidas.

22. PAGAMENTO

22.1 O pagamento dos serviços será efetuado em moeda brasileira corrente, até 05 (*cinco*) dias úteis, após recepção do recurso financeiro pelo município e a apresentação correta de cada fatura dos serviços executados e documentos pertinentes, devidamente protocolados, desde que cumpridas às cláusulas contratuais e obedecidas às condições para liberação das parcelas.

22.2 O faturamento deverá ser protocolado, em 01 (*uma*) via, no protocolo geral na sede do licitador e deverá ser apresentado, conforme segue, de modo a padronizar condições e forma de apresentação:

a) nota fiscal/fatura, com discriminação resumida dos serviços executados, número da licitação, número do contrato, discriminação dos impostos e encargos que serão retidos pelo município e incidentes sobre o objeto contratado, e outros dados que julgar convenientes, não apresentar rasura e/ou entrelinhas e ser certificada pelo Responsável Técnico;

b) cópia da guia de recolhimento da Previdência Social – GPS do(s) mês(es) de execução por obra(s), devidamente quitada(s), de conformidade com o relatório do SEFIP/GFIP com as folhas detalhadas e resumidas da obra contratada, bem como comprovante(s) de transmissão do(s) arquivo(s) para a Caixa Econômica Federal, e cópia(s) da(s) guia(s) de recolhimento do Fundo de Garantia por Tempo de Serviço - FGTS do(s) último(s) recolhimento(s) devido(s), devidamente quitada(s), de conformidade com o demonstrativo de dados referentes ao FGTS/INSS, exclusivo da obra contratada;

OBS: Deverão ser apresentados os comprovantes de recolhimento de INSS e FGTS da obra contratada, devidos em todos os meses, contados entre a data de assinatura do contrato e o primeiro pagamento e entre um pagamento e outro, e não apenas o comprovante do último recolhimento realizado.

c) prova de inexistência de débitos inadimplidos perante a Justiça do Trabalho – Certidão Negativa de Débitos Trabalhistas – CNDT;

d) cópia da folha de pagamento dos empregados da obra contratada;

e) a liberação da primeira parcela fica condicionada à apresentação:

e.1) da ART pela CONTRATADA;

e.2) comprovação de abertura da matrícula CEI/CNO junto à Receita Federal, com os dados conforme contrato;

e.3) da quitação junto ao FGTS/CEF, por meio do CRS.

f) a liberação da última parcela fica condicionada à apresentação:

f.1) da certidão negativa de débitos, expedida pela Receita Federal, referente ao objeto contratado concluído (em caso de obra civil a CND deverá conter a metragem da obra conforme projeto/área de reforma/área de acréscimo/área nova);

f.2) do Termo de Recebimento Provisório;

f.3) de comprovante, nos casos previstos, de ligações definitivas de água e energia elétrica. As despesas referentes ao consumo de água e energia, durante a execução do objeto, são de inteira responsabilidade da CONTRATADA.

f.4) A última medição, e respectivo pagamento, deverá corresponder, no mínimo, à 10% (dez por cento) do valor total do contrato, para tanto a penúltima medição deverá ser realizada de maneira a reservar o percentual mínimo para a última medição.

g) no mês em que ocorrer entrega de produtos ou subprodutos de madeira, sob pena de não serem medidos e pagos os serviços realizados, e sem prejuízo das penalidades previstas neste Edital, deverão ser entregues os seguintes documentos:

g.1) original (*is*) ou cópia (*s*) autenticada (*s*) da (*s*) Nota (*s*) Fiscal (*is*) de aquisição dos referidos materiais;

g.2) declaração de fornecimento de produtos e subprodutos de madeira de origem exótica ou de origem nativa de procedência legal (*Modelo n. ° 11*);

g.3) original da primeira via da ATPF – Autorização de Transporte de Produtos Florestais, expedida pelo Instituto Brasileiro de Meio Ambiente e dos Recursos Naturais Renováveis – IBAMA;

g.4) comprovante do Cadastro Técnico Federal do Instituto Brasileiro de Meio Ambiente e dos Recursos Naturais Renováveis – IBAMA, do fornecedor de produtos ou subprodutos de madeira de origem nativa.

h) declaração de realização de ensaios – firmada pelo CONTRATANTE e pelo responsável da CONTRATADA;

i) laudos devidamente assinados pelo profissional responsável, conforme ART específica e quitada, quando o faturamento ocorrer após a realização de ensaio, conforme relação constante na planilha orçamentária.

23. DO RECEBIMENTO DOS SERVIÇOS

23.1 O recebimento provisório e definitivo da obra estão disciplinadas na Cláusula Décima Sexta da minuta do Contrato de Empreitada.

24. PENALIDADES

24.1 As penalidades a serem aplicadas por descumprimento contratual estão disciplinadas na Cláusula Décima Nona da minuta do Contrato de Empreitada.

25. RESCISÃO

25.1 O licitador se reserva o direito de rescindir o contrato, independentemente de interpelação judicial, nos casos definidos na Cláusula Vigésima Primeira da minuta de Contrato de Empreitada.

26. DISPOSIÇÕES GERAIS

26.1 O licitador se reserva o direito de revogar ou anular esta licitação, parcial ou totalmente, sem que caiba a proponente o direito de qualquer reclamação ou indenização.

26.2 O licitador poderá declarar a licitação deserta ou fracassada, quando, respectivamente, não ocorrerem proponentes à licitação ou nenhuma das propostas de preços satisfizer o objeto.

26.3 A participação nesta licitação implica a aceitação integral e irrevogável dos termos do edital.

26.4 Durante a fase licitatória a Comissão de Licitação, a seu exclusivo critério, poderá efetuar vistorias nas instalações das proponentes.

26.5 Fica estabelecido que toda e qualquer informação, esclarecimento ou dado fornecidos verbalmente por servidores/empregados do licitador não serão considerados como argumento para impugnações, reclamações ou reivindicações por parte das proponentes.

26.6 As marcas comerciais dos materiais constantes nos projetos, nas especificações técnicas, nos memoriais e nos orçamentos, quando citadas, são protótipos comerciais que servem, exclusivamente, para indicar o tipo de material a empregar. Portanto, serão aceitos materiais com qualidade, característica e tipo equivalentes ou similares.

26.7 Quando qualquer objeto de valor histórico ou valor significativo venha a ser descoberto, em qualquer parte do canteiro de obras e/ou local em que está sendo executado o objeto do presente edital, a Contratada deverá notificar à fiscalização e aguardar instruções sobre os procedimentos a serem seguidos.

26.8 Caso as datas previstas para a realização de sessões na presente licitação sejam declaradas feriado ou ponto facultativo, serão realizadas no primeiro dia útil subsequente.

26.9 Os casos omissos serão resolvidos pela Comissão de Licitação à luz da legislação, da jurisprudência e da doutrina aplicáveis à espécie.

Três Barras do Paraná, 01 de Dezembro de 2022.



GERSO FRANCISCO GUSSO
Prefeito Municipal

SISTEMA DE FINANCIAMENTO
AOS MUNICIPIOS
DO ESTADO DO PARANÁ

MODELO Nº 01

CARTA-CREDENCIAL

Local, __ de __ de 20__

À Comissão de Licitação

Ref.: Edital de Concorrência nº __/____

Prezados Senhores,

O abaixo assinado, (inserir o nome completo), carteira de identidade (inserir o número e órgão emissor), na qualidade de responsável legal pela proponente (inserir nome da proponente), vem, pela presente, informar a V. S^{as} que o senhor (inserir o nome completo), carteira de identidade (inserir onúmero e órgão emissor), é a pessoa designada por nós para acompanhar a sessão de abertura e recebimento da documentação de habilitação e propostas de preços, para assinar as atas e demais documentos, **com poderes específicos para ratificar documentos e renunciar prazos recursais (opcional)** a que se referir à licitação em epígrafe.

Atenciosamente,

SFEM
(Nome, RG nº e assinatura do responsável legal).

(Nome, RG nº e assinatura do representante legal).

Obs.: firma reconhecida do responsável legal

MODELO Nº 02

DECLARAÇÃO DE RECEBIMENTO DE DOCUMENTOS

Ref.: Edital de Concorrência nº ____ / ____

O signatário do presente, o senhor (inserir o nome completo), representante legalmente constituído da proponente (inserir o nome da proponente), declara que a mesma recebeu toda a documentação e tomou conhecimento de todas as informações e condições necessárias à execução do objeto da Concorrência supramencionada.

Local, ____ de ____ de 20 ____.

(Nome, RG nº e assinatura do responsável legal):

SFM

SISTEMA DE FINANCIAMENTO
AOS MUNICÍPIOS
DO ESTADO DO PARANÁ

MODELO Nº 03
ATESTADO DE VISITA

Ref.: Edital de Concorrência nº ____ / ____

Declaramos que o Responsável Técnico (*inserir o nome completo*), CREA/CAU nº (*inserir o número*) da proponente (*inserir o nome da proponente*), devidamente credenciado, visitou o local da execução da obra, objeto da Concorrência em epígrafe.

Local, ____ de ____ de 20__.

(Nome, RG nº e assinatura do responsável pelo licitador).

SFM

(Nome, nº CREA/CAU, e assinatura do Responsável Técnico habilitado da proponente)

**SISTEMA DE FINANCIAMENTO
AOS MUNICÍPIOS
DO ESTADO DO PARANÁ**

MODELO Nº 03.1

DECLARAÇÃO FORMAL DE DISPENSA

Concorrência Nacional nº 01/2022

Objeto:

Nome da Empresa:

CNPJ nº:

Endereço:

Fone:

Fax:

E-mail:

O representante técnico da (inserir o nome da proponente) Sr. (a) (inserir o nome do representante), devidamente habilitado junto ao CREA/CAU, **DECLARA** que renuncia à Visita Técnica aos locais e/ou instalações do objeto licitado, de que tem pleno conhecimento das condições e peculiaridades inerentes à natureza dos trabalhos, assumindo total responsabilidade por esse fato e informando que não o utilizará para quaisquer questionamentos futuros que ensejem avenças técnicas e/ou financeira para com a Contratante.

, de de 20

The logo consists of the letters 'SFM' in a large, bold, sans-serif font. The letters are filled with a fine, repeating pattern of the text 'SFM' in a smaller size, creating a textured effect.

(Nome, nº CREA/CAU, e assinatura do Responsável Técnico)

SISTEMA DE FINANCIAMENTO
AOS MUNICÍPIOS
DO ESTADO DO PARANÁ

MODELO N° 04

DECLARAÇÃO DE RESPONSABILIDADE TÉCNICA

Ref.: Edital de Concorrência n° ___/___

Conforme o disposto no Edital em epígrafe e de acordo com a Resolução n° 218 de 29/06/73 e n° 317, de 31/10/86, do CONFEA - Conselho Federal de Engenharia, Arquitetura, e Agronomia, declaramos que o responsável técnico pela obra, caso venhamos a vencer a referida licitação, é:

N°	Nome	Especialidade	CREA /CAU N°	Assinatura do responsável técnico

Declaramos, outrossim, que o (s) profissional (ais) acima relacionado (s) pertence (m) ao nosso quadro técnico de profissionais/ contrato de prestação de serviços.

Local, ___ de ___ de 20__.

(Nome, RG n° e assinatura do responsável legal)

SISTEMA DE FINANCIAMENTO
AOS MUNICÍPIOS
DO ESTADO DO PARANÁ

MODELO N° 05

CAPACIDADE FINANCEIRA

Ref.: Edital de Concorrência n° /

Declaramos que as demonstrações abaixo correspondem a real situação da proponente. Esses índices foram obtidos no balanço do último exercício social.

Declaramos, ainda, que a qualquer tempo, desde que solicitado pelo licitador, nos comprometemos a apresentar todos os documentos ou informações que comprovarão as demonstrações.

SÃO AS DEMONSTRAÇÕES:

Tipo de índice	Valor em reais	Índice
Liquidez geral (LG) $LG = (AC + RLP) / (PC + ELP)$		
Liquidez corrente (LC) $LC = AC / PC$		
Solvência Geral (SG) $SG = (AC + AP + RLP) / (PC + ELP)$		

AC - ativo circulante;

RLP - realizável a longo prazo;

AP - ativo permanente;

ELP - exigível a longo prazo.

PC - passivo circulante;

OBS: Os índices deverão ser apresentados com 2 (duas) casas decimais, desprezando-se as demais.

Local, de de 20 .

Representante legal
(Nome, RG n° e assinatura)

Contador
(nome, n° CRC e assinatura.)

MODELO Nº 06

DECLARAÇÃO DE SUJEIÇÃO AO EDITAL E INEXISTÊNCIA DE FATOS
SUPERVENIENTES IMPEDITIVOS DA HABILITAÇÃO

Ref.: Edital de Concorrência nº ____ / ____

O signatário do presente, em nome da proponente (*inserir o nome da proponente*), declara, expressamente, que se sujeita às condições estabelecidas no edital de Concorrência e respectivos modelos, adendos, anexos e documentos e que acatará integralmente qualquer decisão que venha a ser tomada pelo licitador.

Declara, ainda, para todos os fins de direito, a inexistência de fatos supervenientes impeditivos da qualificação ou que comprometam a idoneidade da proponente nos termos do Artigo 32, parágrafo 2º, e Artigo 97 da Lei 8.666, de 21 de junho de 1993, e suas alterações, e que está ciente da obrigatoriedade de declarar ocorrências posteriores.

Local, __ de __ de 20__.

*(Nome, RG nº e assinatura do responsável legal)*SISTEMA DE FINANCIAMENTO
AOS MUNICÍPIOS
DO ESTADO DO PARANÁ

MODELO Nº 07

(Razão social, endereço, telefone, e-mail e CNPJ/MF).

PROPOSTA DE PREÇOS

Local, __ de __ de 20__.

À Comissão de Licitação

Ref.: Edital de Concorrência nº __/__

Prezados Senhores,

Apresentamos e submetemos à apreciação de V. S^{as} nossa proposta de preços, relativa à execução de ____, da licitação em epígrafe.

O preço global proposto para execução da obra objeto da licitação supramencionada é de R\$ (inserir o valor da proposta) (inserir o valor por extenso).

O prazo de execução do objeto é de (inserir o prazo de execução) (inserir o prazo de execução por extenso) dias contados a partir da data de assinatura do Contrato de Empreitada.

O prazo de validade da proposta de preços é de (inserir o prazo de validade) ((inserir o prazo de validade por extenso)) dias a partir da data limite estabelecida para o recebimento das propostas (envelopes nº 1 e nº 2) pela Comissão de Licitação.

Atenciosamente,

(Nome, RG nº e assinatura do responsável legal)

MODELO Nº 08

PLANILHA DE SERVIÇOS

Ref.: Edital de Concorrência nº /

MUNICÍPIO :

OBRA :

ITEM	CÓDIGO	ORIGEM	DISCRIMINAÇÃO DOS SERVIÇOS	UNID.	QUANT.	PREÇO UNITÁRIO (R\$)	PREÇO PARCIAL (R\$)	PREÇO SUBTOTAL (R\$)
PREÇO TOTAL								

(Nome, RG nº e assinatura do responsável legal) (nome, CREA/CAU nº e assinatura Responsável Técnico habilitado)

SFM

SISTEMA DE FINANCIAMENTO
AOS MUNICÍPIOS
DO ESTADO DO PARANÁ

MODELO 09 - CRONOGRAMA FÍSICO FINANCEIRO

EDITAL DE CONCORRÊNCIA NACIONAL N° _____/200__ -

PROPONENTE :

MUNICÍPIO / LOCAL	ÁREA CONSTRUÍDA
OBJETO :	PRAZO DE EXECUÇÃO :

CODIGO	DISCRIMINAÇÃO DOS SERVIÇOS	PRAZO DE EXECUÇÃO (dias)								TOTAL		COEF. INFL. 0%
		30	60	90	120	150	180	210	SERVIÇO	ACUMULADO	
	R\$											
	%											
	R\$											
	%											
	R\$											
	%											
	R\$											
	%											
	R\$											
	%											
	R\$											
	%											
	R\$											
	%											
	TOTAL DA PARCEL	R\$										
		%										
	TOTAL ACUMULADO	R\$										
		%										

(carimbo, nome e assinatura do responsável legal)

(carimbo, nome, n° RG e CREA e assinatura do engenheiro)

MODELO Nº 10

DECLARAÇÃO DE COMPROMISSO DE UTILIZAÇÃO DE PRODUTOS E SUBPRODUTOS DE MADEIRA DE ORIGEM EXÓTICA OU DE ORIGEM NATIVA DE PROCEDÊNCIA LEGAL E DE GERENCIAMENTO DE RESÍDUOS DA CONSTRUÇÃO CIVIL

À Comissão de Licitação

Ref.: Edital de Concorrência nº ____/____

Eu, (inserir o nome), RG (inserir o número do RG), legalmente nomeado representante da proponente (inserir o nome da proponente), CNPJ (inserir o número), para o fim de qualificação técnica no procedimento licitatório, na modalidade de Concorrência nº (inserir o número), declaro, sob as penas da lei, que para a execução do objeto da referida licitação somente serão utilizados produtos e subprodutos de madeira de origem exótica ou de origem nativa de procedência legal, decorrentes de desmatamento autorizado ou de manejo florestal aprovados por órgão ambiental competente integrante do Sistema Nacional do Meio Ambiente (SISNAMA), com autorização de transporte concedida pelo Instituto Brasileiro do Meio Ambiente e dos Recursos Naturais Renováveis – IBAMA, tendo ciência que o não atendimento da presente exigência na fase de execução do contrato poderá acarretar as sanções administrativas previstas nos artigos 86 a 88 da Lei Federal 8.666/93, e no artigo 72, § 8º, inciso V da Lei Federal 9.605/98, sem prejuízo das implicações de ordem criminal contempladas na referida lei.

No que diz respeito ao Gerenciamento de Resíduos da Construção Civil, declaro, que a obra será realizada de acordo com a Resolução do CONAMA nº 307, de 05 de julho de 2002 e suas alterações, juntamente com a legislação pertinente do município onde a mesma será construída

Local, ____ de ____ de 20__.

(Nome, RG nº e assinatura do responsável legal pela proponente)

MODELO Nº 11

DECLARAÇÃO DE FORNECIMENTO DE PRODUTOS E SUBPRODUTOS DE
MADEIRA DE ORIGEM EXÓTICA OU DE ORIGEM NATIVA DE PROCEDÊNCIA
LEGAL

Ref.: Edital de Concorrência nº ___/___

Eu, (inserir o nome), RG (inserir o número do RG), legalmente nomeado representante da proponente (inserir o nome da proponente), CNPJ (inserir o número do CNPJ da proponente), declaro, sob as penas da lei, que para o fornecimento dos materiais, objeto do Contrato nº (inserir número), somente foram utilizados produtos e subprodutos de madeira de origem (inserir a origem- nativa ou exótica), de procedência legal, decorrentes de desmatamento autorizado ou de manejo florestal aprovados por órgão ambiental competente integrante do Sistema Nacional do Meio Ambiente (SISNAMA), com autorização de transporte concedida pelo Instituto Brasileiro do Meio Ambiente e dos Recursos Naturais Renováveis – IBAMA, tendo ciência que o não atendimento da presente exigência na fase de execução do contrato poderá acarretar as sanções administrativas previstas nos artigos 86 a 88 da Lei Federal 8.666/93, e no artigo 72, § 8º, inciso V da Lei Federal 9.605/98, sem prejuízo das implicações de ordem criminal contempladas na referida lei.

Local, ___ de ___ de 20__.

SISTEMA DE FINANCIAMENTO

(Nome, RG nº e assinatura do responsável legal pela proponente)

DO ESTADO DO PARANÁ

Obs.: Este modelo será utilizado posteriormente somente pela proponente vencedora do certame, conforme item 22.2 letra "g" deste edital.

MODELO Nº 12

DECLARAÇÃO MICROEMPRESA (ME), EMPRESA DE PEQUENO PORTE (EPP)
OU EQUIPARADAS

Ref. : Edital de Concorrência nº ___/___

Objeto: (inserir o nome da obra, local, rua, número, cidade e outros).

O signatário do presente, o senhor (inserir o nome completo), representante legalmente constituído da proponente (inserir o nome da proponente), declara sob as penas da Lei, que a mesma está estabelecida sob o regime legal de ME, EPP ou equiparadas, conforme conceito legal e fiscal de nosso ordenamento pátrio, podendo usufruir os benefícios da Lei Complementar nº 123/06.

Local, ___ de ___ de 20__.



(Nome, RG nº e assinatura do responsável legal).

SISTEMA DE FINANCIAMENTO
AOS MUNICÍPIOS
DO ESTADO DO PARANÁ

MODELO Nº 13

Ref. : Edital de Concorrência nº ___/___

Objeto: (inserir o nome da obra, local, rua, número, cidade e outros).

O signatário da presente, o senhor (inserir o nome completo), representante legalmente constituído da proponente (inserir o nome da proponente) declara, sob as penas da Lei, que não mantém em seu quadro de pessoal menores de 18 (dezoito) anos em horário noturno de trabalho ou em serviços perigosos ou insalubres, não mantendo ainda, em qualquer trabalho, menores de 16 (dezesseis) anos, salvo na condição de aprendiz, a partir de 14 (quatorze) anos.

Local, de de 20__.

SFEM

(Nome, RG nº e assinatura do responsável legal).

SISTEMA DE FINANCIAMENTO
AOS MUNICÍPIOS
DO ESTADO DO PARANÁ

MODELO Nº 14**CONTRATO Nº XX/2022**

CONTRATO DE EMPREITADA DE OBRA POR PREÇO GLOBAL, QUE ENTRE SI CELEBRAM O MUNICÍPIO DE TRÊS BARRAS DO PARANÁ E A RAZÃO SOCIAL DA EMPRESA, NA FORMA ABAIXO:

O *(inserir nome do contratante)*, situado na *(inserir endereço)*, PR, CNPJ *(inserir nº)*, a seguir denominado **CONTRATANTE**, neste ato representado por seu *(inserir nome do representante legal)*, portador da cédula de identidade R.G. n.º *(inserir nº)*, inscrito no CPF sob n.º *(inserir nº)*, e a empresa *(inserir nome da empresa)*, CNPJ *(inserir nº)*, localizada na *(inserir endereço)*, a seguir denominada **CONTRATADA**, representada por *(inserir nome do representante legal)* portador da cédula de identidade R.G. n.º *(inserir nº)*, inscrito no CPF sob n.º *(inserir nº)*, residente na *(inserir endereço)*, firmam o presente Contrato de Empreitada com fundamento na Lei Federal n.º 8.666/1993, na proposta da CONTRATADA datada de *(inserir data)*, protocolo n.º *(inserir nº)* conforme condições que estipulam a seguir:

CLÁUSULA PRIMEIRA - DO OBJETO

O objeto do presente Contrato é a execução de *(inserir objeto)*, sob regime de empreitada por preço global, tipo menor preço, em consonância com os projetos, especificações técnicas e demais peças e documentos da licitação n.º 01/2022, fornecida pelo CONTRATANTE.

CLÁUSULA SEGUNDA - DO VALOR

O preço global para a execução do objeto deste Contrato, é de R\$ *(inserir valor)* *(inserir valor por extenso)*, daqui por diante denominado "VALOR CONTRATUAL".

CLÁUSULA TERCEIRA - DOS RECURSOS

As despesas com a execução do objeto deste Contrato serão financiadas com recursos do Sistema de Financiamento de Ações nos Municípios do Estado do Paraná – SFM, a serem creditados em conta específica indicada pelo Município através da dotação orçamentária 05.03.15.451.0007.1.018.000.4.4.90.51.00.

CLÁUSULA QUARTA - DO PRAZO DE EXECUÇÃO, DO INÍCIO DOS SERVIÇOS E PRORROGAÇÃO

A CONTRATADA obriga-se a entregar ao CONTRATANTE o objeto deste Contrato, inteiramente concluído, em condições de aceitação e de utilização, em até 180 (Cento e oitenta) dias.

Parágrafo Primeiro

Os serviços deverão ser iniciados no máximo até 21 (vinte e um) dias contados a partir da data da assinatura do Contrato de Empreitada.

Parágrafo Segundo

Somente será admitida a alteração do prazo de execução diante:

- a) da alteração do projeto e/ou de especificações técnicas pelo CONTRATANTE;
- b) do aumento, por ato do CONTRATANTE, das quantidades inicialmente previstas, obedecidos os limites fixados na lei;
- c) do atraso no fornecimento de dados informativos, materiais e qualquer subsídio concernente ao objeto contratado, que estejam sob responsabilidade expressa do CONTRATANTE;
- d) da interrupção da execução do contrato ou diminuição do ritmo de trabalho por ordem e no interesse do CONTRATANTE;
- e) de impedimento de execução do contrato por fato ou ato de terceiro reconhecido pelo CONTRATANTE em documento contemporâneo à sua ocorrência;
- f) da superveniência de fato excepcional ou imprevisível, estranho à vontade das partes, que altere fundamentalmente as condições de execução do contrato;
- g) de outros casos previstos em lei.

Parágrafo Terceiro

Salvo exceções legais, as paralisações da execução do contrato somente podem ser determinadas pelo CONTRATANTE no seu interesse, e os documentos que as formalizam servirão como fundamento para a readequação/alteração dos prazos pactuados.

Parágrafo Quarto

Ficando a CONTRATADA temporariamente impossibilitada, total ou parcialmente, de cumprir seus deveres e responsabilidades relativos à execução da obra, deverá comunicar e justificar o fato por escrito para que o CONTRATANTE avalie e tome as providências cabíveis. Os atrasos provenientes de greves ocorridas na CONTRATADA ou atrasos por parte de suas eventuais subcontratadas não poderão ser alegados como justificativa.

Parágrafo Quinto

O CONTRATANTE se reserva o direito de contratar a execução da obra com outra empresa, desde que rescindido o presente contrato e respeitadas as condições da licitação, não cabendo direito à CONTRATADA de formular qualquer reivindicação, pleito ou reclamação.

CLÁUSULA QUINTA - DA VIGÊNCIA

O prazo de vigência do presente Contrato é de 360 (trezentos e sessenta) dias, contados da data da assinatura do Contrato de Empregada.

CLÁUSULA SEXTA - DAS OBRIGAÇÕES DA CONTRATADA

A CONTRATADA se obriga a:

- a) confecção e colocação de placas de obra, conforme modelo;
- b) as placas devem ser afixadas em local visível, preferencialmente no acesso principal do empreendimento ou voltadas para a via que favoreça a melhor visualização, devendo ser mantidas em bom estado de conservação, inclusive quanto à integridade do padrão das cores, durante o período de

exercício da obra, substituindo-as ou recuperando-as quando verificado o seu desgaste, precariedade ou, ainda, por solicitação do PARANACIDADE;

c) assegurar a execução do objeto deste Contrato, a proteção e a conservação dos serviços executados bem como, respeitar rigorosamente as recomendações da ABNT;

d) notificar a fiscalização, no mínimo, com 48 (*quarenta e oito*) horas de antecedência, da concretagem dos elementos armados da estrutura, da remoção de qualquer forma de concreto e, quando for o caso, do início dos testes de operação das instalações elétricas e hidráulicas;

e) manter, em todos os locais de serviços, um seguro sistema de sinalização e segurança, principalmente em vias públicas, de acordo com as normas de segurança do trabalho;

f) dar ciência à fiscalização da ocorrência de qualquer fato ou condição que possa atrasar ou impedir a conclusão do objeto deste Contrato;

g) manter no local da execução do objeto deste Contrato, devidamente atualizado, Livro Diário de Ocorrência;

h) providenciar a matrícula do objeto deste Contrato no INSS;

i) não manter em seu quadro de pessoal menores em horário noturno de trabalho ou em serviços perigosos ou insalubres, não manter, ainda, em qualquer trabalho, menores de 16 (dezesesseis) anos, salvo na condição de aprendiz, a partir de 14 (quatorze) anos;

j) manter, durante toda a execução do contrato, em compatibilidade com as obrigações assumidas, todas as condições de habilitação e qualificação exigidas na licitação;

k) fornecer em tempo hábil os materiais, veículos, máquinas e equipamentos;

l) examinar completamente os projetos, as peças gráficas, as especificações técnicas, memoriais e todos os documentos, obtendo todas as informações necessárias sobre qualquer ponto duvidoso do objeto, se responsabilizando inteiramente pela apresentação da planilha de serviços para uma proposta de preços completa e satisfatória;

m) respeitar rigorosamente as normas estabelecidas nas especificações técnicas que integram o edital, bem como garantir a qualidade de todos os materiais e serviços executados, em conformidade com as normas e especificações do DNIT, por meio da relação de ensaios necessários, já previstos no orçamento, firmando a respectiva Declaração de Realização de Ensaios emitida pela CONTRATANTE.

n) apresentar, antes do início dos serviços o projeto de massa asfáltica (traço), baseado pelo Método Marshall, de todas as misturas das camadas do revestimento asfáltico, produzidas em conformidade com as especificações do DER-PR e/ou DNIT, atendendo as condições indicadas no projeto, com as devidas adaptações inerentes a disponibilidade de materiais na região.

o) participar e firmar a ata da reunião de partida, conforme estabelece o parágrafo único da cláusula sétima; e

p) elaborar, para apresentação e aprovação na reunião de partida, o cronograma físico de execução.

q) providenciar a imediata baixa da ART ou RRT, em caso de rescisão contratual.

Parágrafo Primeiro

O cronograma físico de execução deverá ser elaborado na modalidade GANTT e respectiva rede de precedências na modalidade PERT-CPM. A CONTRATADA adotará como referência o cronograma físico-financeiro apresentado na licitação para elaboração do cronograma de execução, no qual constará a sequência de todas as tarefas, os seus prazos de execução e respectivas datas de início e término.

Parágrafo Segundo

A CONTRATADA é responsável pelos encargos trabalhistas, previdenciários, fiscais e comerciais resultantes da execução do contrato. No caso da propositura de qualquer demanda judicial em decorrência do presente contrato, a CONTRATADA compromete-se a assumir a integralidade da responsabilidade e de eventual pagamento, isentando o CONTRATANTE e a Administração Pública de

qualquer ônus, sob pena de incorrer em descumprimento de obrigação contratual e sujeitar-se à aplicação das penalidades cabíveis.

Parágrafo Terceiro

As notificações referidas nesta cláusula deverão ser realizadas por escrito e direcionadas ao gestor, fiscal e supervisor (PARANACIDADE) do contrato.

Parágrafo Quarto

As despesas referentes ao consumo de água e energia, durante a execução do objeto, são de inteira responsabilidade da contratada.

Parágrafo Quinto

A CONTRATADA é obrigada a efetuar e entregar no prazo o resultado dos testes solicitados pelo CONTRATANTE. As despesas com a execução dos testes são de inteira responsabilidade da CONTRATADA.

Parágrafo Sexto

Durante a execução da obra, todo o consumo de material das misturas será reavaliado através de ensaios. Os serviços somente serão aceitos e medidos se forem executados dentro da margem de tolerância, conforme especificações do DER-PR e/ou DNIT.

Parágrafo Sétimo

O consumo dos materiais aferidos através de ensaios, quando executados a menor do que os quantitativos contratados, desde que aceitos tecnicamente pela fiscalização, serão glosados e descontados nas medições. Consumos acima dos quantitativos contratados só serão aceitos se forem previstos e aprovados pelo Município e PARANACIDADE, antes da execução.

CLÁUSULA SÉTIMA - DAS OBRIGAÇÕES DO CONTRATANTE

O CONTRATANTE se obriga a:

- a) fornecer todos os documentos e informações necessárias para a total e completa execução do objeto do presente Contrato;
- b) efetuar a previsão orçamentária dos recursos e encaminhar ao PARANACIDADE a Nota Fiscal emitida pela CONTRATADA, devidamente empenhada, bem como os ensaios de controle tecnológicos, quando realizados;
- c) emitir, a cada ensaio, a respectiva Declaração de Realização de Ensaios;
- d) efetuar os pagamentos devidos à CONTRATADA, na forma estabelecida neste Contrato;
- e) garantir à CONTRATADA acesso à documentação técnica necessária para a execução do objeto do presente Contrato;
- f) garantir à CONTRATADA acesso às suas instalações.
- g) organizar e participar de reunião de partida firmando a respectiva ata.
- h) providenciar, no caso de rescisão do contrato, o termo de compatibilidade físico financeiro.

Parágrafo Único

Na data da assinatura do contrato será realizada a reunião de partida, na qual estarão presentes representantes da CONTRATANTE e CONTRATADA, dentre eles, necessariamente, o fiscal e responsável pelo objeto contratado, bem como, supervisor do PARANACIDADE. Nessa oportunidade deverão ser tratadas as especificidades do objeto contratado, esclarecendo suas características gerais, implantação, cronograma físico financeiro, proceder-se-á a abertura do "Diário de Obra" e aprovar-se-á o cronograma físico de execução. Ademais, ressaltar-se-ão as normas relativas às medições, condições de pagamento e obrigações da CONTRATADA.

CLÁUSULA OITAVA - DA FORMA DE PAGAMENTO

O pagamento dos serviços será efetuado em moeda brasileira corrente, até 05 (*cinco*) dias úteis, após recepção do recurso financeiro pelo Município, desde que haja a apresentação correta de cada fatura dos serviços executados e documentos pertinentes, devidamente protocolados, cumpridas às cláusulas contratuais e obedecidas às condições para liberação das parcelas. O faturamento deverá ser protocolado, em 01 (*uma*) via, no protocolo geral na sede do licitador e deverá ser apresentado, conforme segue, de modo a padronizar condições e forma de apresentação:

a) nota fiscal/fatura, com discriminação resumida dos serviços executados, número da licitação, número do contrato, discriminação dos impostos e encargos que serão retidos pelo Município e incidentes sobre o objeto contratado, e outros dados que julgar convenientes, não apresentar rasura e/ou entrelinhas e ser certificada pelo Responsável Técnico;

b) cópia da guia de recolhimento da Previdência Social – GPS do(s) mês(es) de execução por obra(s), devidamente quitada(s), de conformidade com o relatório do SEFIP/GFIP com as folhas detalhadas e resumidas da obra contratada, bem como comprovante(s) de transmissão do(s) arquivo(s) para a Caixa Econômica Federal, e cópia(s) da(s) guia(s) de recolhimento do Fundo de Garantia por Tempo de Serviço - FGTS do(s) último(s) recolhimento(s) devido(s), devidamente quitada(s), de conformidade com o demonstrativo de dados referentes ao FGTS/INSS, exclusivo da obra contratada;

b.1) deverão ser apresentados os comprovantes de recolhimento de INSS e FGTS da obra contratada, devidos em todos os meses, contados entre a data de assinatura do contrato e o primeiro pagamento e entre um pagamento e outro, e não apenas o comprovante do último recolhimento realizado.

c) prova de inexistência de débitos inadimplidos perante a Justiça do Trabalho – Certidão Negativa de Débitos Trabalhistas – CNDT;

d) cópia da folha de pagamento dos empregados da obra contratada;

e) a liberação da primeira parcela fica condicionada à apresentação:

e.1) da ART pela CONTRATADA;

e.2) comprovação de abertura da matrícula CEI/CNO junto à Receita Federal, com os dados conforme contrato;

e.3) da quitação junto ao FGTS/CEF, por meio do CRS.

f) a liberação da última parcela fica condicionada à apresentação:

f.1) da certidão negativa de débitos, expedida pela Receita Federal, referente ao objeto contratado concluído (em caso de obra civil a CND deverá conter a metragem da obra conforme projeto/área de reforma/área de acréscimo/área nova);

f.2) do Termo de Recebimento Provisório;

f.3) de comprovante, nos casos previstos, de ligações definitivas de água e energia elétrica. As despesas referentes ao consumo de água e energia, durante a execução do objeto, são de inteira responsabilidade da CONTRATADA;

f.4) quando necessário, do AS BUILT da obra.

g) no mês em que ocorrer entrega de produtos ou subprodutos de madeira, sob pena de não serem medidos e pagos os serviços realizados, e sem prejuízo das penalidades previstas neste Edital, deverão ser entregues os seguintes documentos:

g.1) original(is) ou cópia(s) autêntica(s) da(s) Nota(s) Fiscal(is) de aquisição dos referidos materiais;

g.2) declaração de fornecimento de produtos e subprodutos de madeira de origem exótica ou de origem nativa de procedência legal (*Modelo n.º 11*) em anexo;

g.3) original da primeira via da ATPF – Autorização de Transporte de Produtos Florestais, expedida pelo Instituto Brasileiro de Meio Ambiente e dos Recursos Naturais Renováveis – IBAMA;

g.4) comprovante do Cadastro Técnico Federal do Instituto Brasileiro de Meio Ambiente e dos Recursos Naturais Renováveis – IBAMA, do fornecedor de produtos ou subprodutos de madeira de origem nativa.

h) acompanhado de Declaração de Realização de Ensaio – firmado pelo CONTRATANTE e pelo responsável da CONTRATADA –, quando o faturamento ocorrer após a realização de ensaio.

Parágrafo Primeiro

O faturamento deverá ser efetuado em nome do Município de Três Barras do Paraná – CNPJ n.º 78.121.936/0001-68

Parágrafo Segundo

Caso a liberação do pagamento não ocorra em até 15 (quinze) dias após a recepção do recurso pelo CONTRATANTE, este incorrerá em multa, no montante de 0,5 % (zero vírgula cinco por cento) ao mês do valor da fatura, limitado a 90 (noventa) dias.

Parágrafo Terceiro

O reajustamento dos preços será concedido quando transcorrer o prazo de 12 (doze) meses da data da apresentação da proposta, mediante a aplicação do índice INCC DI/FGV, sobre o saldo remanescente dos serviços, devendo ser aplicado a fórmula a seguir:

$$SR = S (I12 / I0)$$

$$R = SR - S$$

I12 = índice INCC-DI/FGV do 12º mês após proposta.

I0 = índice INCC-DI/FGV do mês da proposta.

S = saldo de contrato após medição referente ao 12º mês da proposta.

SR = saldo reajustado

R = valor do reajuste

Parágrafo Quarto

A última medição, e respectivo pagamento, deverá corresponder, no mínimo, à 10% (dez por cento) do valor total do contrato, para tanto a penúltima medição deverá ser realizada de maneira a reservar o percentual mínimo para a última medição.

CLÁUSULA NONA - DA GARANTIA DE EXECUÇÃO E GARANTIA ADICIONAL

O valor da garantia de execução será obtido pela aplicação de 5 % (cinco por cento) sobre o valor contratual, acrescido da garantia adicional, se houver.

Parágrafo Primeiro

A proponente vencedora deverá, quando da assinatura do termo de contrato de empreitada, sob pena de decair o direito de contratação, apresentar comprovação da formalização da garantia de execução e da garantia adicional, se houver.

Parágrafo Segundo

Se ocorrer majoração do valor contratual o valor da garantia de execução será acrescido pela aplicação de 5% (cinco por cento) sobre o valor contratual majorado. No caso de redução do valor contratual, poderá a contratada ajustar o valor da garantia de execução, se assim o desejar. Se ocorrer a prorrogação dos prazos contratuais deverá ser providenciada a renovação da garantia contemplando o novo período.

Parágrafo Terceiro

A devolução da garantia de execução e da garantia adicional, quando for o caso, ou o valor que dela restar, dar-se-á mediante a apresentação de:

- a) aceitação pelo CONTRATANTE do objeto contratado e o termo de recebimento definitivo;
- b) certidão negativa de débitos, expedida pela Receita Federal, referente ao objeto contratado concluído;
- c) comprovantes, nos casos previstos, de ligações definitivas de água e/ou energia elétrica.

Parágrafo Quarto

Em os casos previstos na Cláusula Vigésima Primeira - Rescisão do Contrato, a garantia de execução e a garantia adicional, se houver, não serão devolvidas, sendo, então, apropriadas pelo CONTRATANTE a título de indenização/multa.

CLÁUSULA DÉCIMA - DA FISCALIZAÇÃO, GESTÃO E SUPERVISÃO DO CONTRATO

O fiscal e gestor do contrato serão indicados pelo CONTRATANTE, dentre engenheiros e/ou arquitetos e servidor, respectivamente, ambos capacitados para exercerem essas funções.

Parágrafo Primeiro

Caberá a gestão do contrato à/ao Sr. (a) WALDIR ANTONIO TODESCATTO, a quem compete as ações necessárias ao fiel cumprimento das condições estipuladas neste contrato e ainda:

- a) propor ao órgão competente a aplicação das penalidades previstas neste contrato e na legislação aplicável, no caso de constatar irregularidade cometida pela CONTRATADA;
- b) receber do fiscal as informações e documentos pertinentes à execução do objeto contratado;

- c) manter controles adequados e efetivos do presente contrato, do qual constarão todas as ocorrências relacionadas com a execução, com base nas informações e relatórios apresentados pela fiscalização;
- d) propor medidas que melhorem a execução do contrato.

Parágrafo Segundo

Caberá ao fiscal do contrato, Sr. (a) JEAN CARLOS DE LIMA, e ao fiscal substituto Sr. (a) CAMILA CRISTINA THEISEN, o acompanhamento da execução do objeto da presente contratação, informando ao gestor do contrato todas as ocorrências, em especial as que possam prejudicar o bom andamento da execução contratual. Além disso, a fiscalização procederá, mensalmente, a contar da formalização deste Contrato, à medição baseada nos serviços executados, elaborará o boletim de medição, verificará o andamento físico dos serviços e comparará com o estabelecido no cronograma físico-financeiro e cronograma de execução aprovado, para que se permita a elaboração do processo de faturamento. Caso os serviços executados não correspondam ao estabelecido no cronograma físico-financeiro, será registrada a situação, inclusive para fins de aplicação das penalidades previstas, se for o caso. Ocorrendo a substituição do fiscal, este deverá providenciar a imediata baixa da ART ou RRT.

Parágrafo Terceiro

● Ao PARANACIDADE caberá a supervisão do contrato, podendo adotar ações necessárias ao fiel cumprimento das condições estipuladas, inclusive notificar o fiscal e/ou gestor, nos seguintes casos:

- a) quando houver omissão no cumprimento de suas obrigações;
- b) quando verificar problemas na execução dos serviços contratados, sem que a fiscalização e/ou gestão tenham tomado providências;
- c) quando houver alteração pela CONTRATADA do projeto executivo, sem consulta prévia e anuência da Supervisão do PARANACIDADE.

Parágrafo Quarto

A CONTRATADA deverá permitir e colaborar para que funcionários, especialistas e demais peritos enviados pelo CONTRATANTE:

- a) inspecionem a qualquer tempo a execução do objeto contratado;
- b) examinem os registros e documentos que considerarem necessários conferir.

Parágrafo Quinto

A contratada deverá manter no local da obra um preposto aceito pelo CONTRATANTE para representá-la na execução do contrato.

Parágrafo Sexto

A CONTRATADA deve manter no canteiro de obra um projeto completo e cópia das especificações técnicas, memoriais, cronograma físico-financeiro, planilha de serviços, Boletim Diário de Ocorrências – BDO, o qual, diariamente, deverá ser preenchido e rubricado pelo encarregado da CONTRATADA e pela fiscalização, e deverão ficar reservados para o manuseio da fiscalização.

Parágrafo Sétimo

A execução de serviços aos domingos e feriados somente será permitida com autorização prévia da fiscalização.

Parágrafo Oitavo

A fiscalização de que trata esta cláusula não exclui nem reduz a responsabilidade da CONTRATADA pelos danos causados ao CONTRATANTE ou a terceiros, resultantes de ação ou omissão culposa ou dolosa de quaisquer de seus empregados ou prepostos.

Parágrafo Nono

A ação ou omissão, total ou parcial, da fiscalização do CONTRATANTE não elide nem diminui a responsabilidade da CONTRATADA quanto ao cumprimento das obrigações pactuadas entre as partes, responsabilizando-se esta quanto a quaisquer irregularidades resultantes de imperfeições técnicas ou emprego de material inadequado ou de qualidade inferior, as quais não implicarão corresponsabilidade do CONTRATANTE ou do servidor designado para a fiscalização.

Parágrafo Décimo

Ao CONTRATANTE não caberá qualquer ônus pela rejeição dos serviços considerados inadequados pelo fiscal. Qualquer serviço, material e/ou componente ou parte do mesmo, que apresente defeitos, vícios ou incorreções, enquanto perdurar a vigência da garantia previsto no ordenamento jurídico, deverá ser prontamente refeito, corrigido, removido, reconstruído e/ou substituído pela CONTRATADA, livre de quaisquer ônus financeiro para o CONTRATANTE.

Parágrafo Décimo Primeiro

Entende-se por defeito, vício ou incorreção oculta aquele resultante da má execução ou má qualidade de materiais empregados e/ou da aplicação de material em desacordo com as normas e/ou prescrições da ABNT, especificações e/ou memoriais, não se referindo aos defeitos devidos ao desgaste normal de uso. Correrão por conta da CONTRATADA as despesas relacionadas com a correção, remoção e/ou substituição do material rejeitado.

Parágrafo Décimo Segundo

A CONTRATADA é obrigada a efetuar e entregar no prazo o resultado dos testes solicitados pelo CONTRATANTE. As despesas com a execução dos testes são de inteira responsabilidade da CONTRATADA, nos termos do parágrafo quinto da cláusula sexta.

Parágrafo Décimo Terceiro

A fiscalização e a CONTRATADA podem solicitar reuniões de gerenciamento. A finalidade será revisar o cronograma dos serviços remanescentes e discutir os problemas potenciais.

Parágrafo Décimo Quarto

Toda a comunicação entre as partes deverá ser feita por escrito. A notificação tornar-se-á efetiva após o seu recebimento.

CLÁUSULA DÉCIMA PRIMEIRA- DAS OBRAS PROVISÓRIAS

A CONTRATADA deve submeter os desenhos, especificações técnicas e memoriais propostos para as obras provisórias que se façam necessárias à fiscalização, que deverá aprová-los caso estejam adequados ao objeto deste Contrato.

Parágrafo Primeiro

A CONTRATADA é responsável pelo projeto das obras provisórias.

Parágrafo Segundo

A aprovação pela fiscalização não altera as responsabilidades da CONTRATADA pelo projeto de obras provisórias.

Parágrafo Terceiro

A CONTRATADA deve obter a aprovação dos órgãos competentes para o seu projeto de obras provisórias.

CLÁUSULA DÉCIMA SEGUNDA - DOS SERVIÇOS NÃO PREVISTOS

Por determinação do CONTRATANTE, a CONTRATADA fica obrigada a aceitar, nas mesmas condições contratuais, os acréscimos ou supressões quantitativas que se fizer(em) na obra, nos limites autorizados em lei.

Parágrafo Primeiro

A supressão de serviços resultantes de acordo celebrado expressamente entre o CONTRATANTE e a CONTRATADA poderá ultrapassar o limite estabelecido no parágrafo anterior.

Parágrafo Segundo

Se no Contrato não tiverem sido contemplados preços unitários, esses serão fixados mediante acordo entre as partes, utilizando-se como parâmetro tabelas oficiais, respeitados os limites estabelecidos no caput desta Cláusula.

CLÁUSULA DÉCIMA TERCEIRA - DOS MATERIAIS, VEÍCULOS, MÁQUINAS E EQUIPAMENTOS

Os materiais, veículos, máquinas e equipamentos a serem empregados nos serviços decorrentes deste Contrato serão fornecidos pela CONTRATADA e serão de primeira qualidade, cabendo ao CONTRATANTE, por intermédio da fiscalização, impedir o emprego daqueles que julgar impróprios.

Parágrafo Único

Sempre que dos documentos de licitação não constarem características determinadas em referência à mão-de-obra, materiais, artigos e equipamentos, entender-se-á que os mesmos devem ser novos, da melhor qualidade em suas respectivas espécies, de acordo com a finalidade a que se destinam. No caso em que materiais, artigos e equipamentos são mencionados nas especificações técnicas e/ou memoriais como "similar" a qualquer padrão especial, o CONTRATANTE decidirá sobre a questão da similaridade.

CLÁUSULA DÉCIMA QUARTA - DA SEGURANÇA E MEDICINA DO TRABALHO

A CONTRATADA não será eximida de qualquer responsabilidade quanto à segurança individual e coletiva de seus trabalhadores, deverá fornecer a todos os trabalhadores o tipo adequado de equipamento de proteção individual – EPI, deverá treinar e tornar obrigatório o uso dos EPIs.

Parágrafo Primeiro

O equipamento de proteção individual fornecido ao empregado deverá, obrigatoriamente, conter a identificação da CONTRATADA.

Parágrafo Segundo

A CONTRATADA, em qualquer hipótese, não se eximirá da total responsabilidade quanto à negligência ou descumprimento da Consolidação das Leis do Trabalho, especialmente do capítulo “Da Segurança e da Medicina do Trabalho”, Portarias do Ministério do Trabalho e Emprego e Normas Regulamentadoras relativas à segurança e medicina do trabalho.

Parágrafo Terceiro

Deverão ser observadas pela CONTRATADA todas as condições de higiene e segurança necessárias à preservação da integridade física de seus empregados e aos materiais envolvidos na obra, de acordo com as Portarias do Ministério do Trabalho e Emprego e Normas Regulamentadoras relativas à segurança e medicina do trabalho.

Parágrafo Quarto

O CONTRATANTE atuará objetivando o total cumprimento das normas de segurança, estando autorizada a interditar serviços ou parte destes em caso de não cumprimento das exigências de lei. Se houver paralisações, estas não serão caracterizadas como justificativa por atraso na execução da obra.

Parágrafo Quinto

Cabe à CONTRATADA solicitar ao CONTRATANTE a presença imediata do responsável pela fiscalização em caso de acidente (s) na obra, nos serviços e/ou nos bens de terceiros, para que seja providenciada a necessária perícia.

CLÁUSULA DÉCIMA QUINTA - DA SEGURANÇA DA OBRA E DA RESPONSABILIDADE CIVIL DA CONTRATADA

A CONTRATADA responderá pela solidez do objeto deste contrato, nos termos do Art. 618 do Código Civil Brasileiro, bem como pelo bom andamento dos serviços, podendo o CONTRATANTE, por intermédio da fiscalização, impugná-los quando contrariarem a boa técnica ou desobedecerem aos projetos e/ou especificações técnicas e/ou memoriais.

Parágrafo Primeiro

A CONTRATADA deverá manter um perfeito sistema de sinalização e segurança em todos os locais de serviços, principalmente nos de trabalho em vias públicas, de acordo com as normas de segurança do trabalho.

Parágrafo Segundo

A CONTRATADA assumirá integral responsabilidade por danos causados ao CONTRATANTE ou a terceiros decorrentes da execução dos serviços ora contratados, inclusive acidentes, mortes, perdas ou destruições parciais ou totais, isentando o CONTRATANTE de todas as reclamações que possam surgir com relação ao presente Contrato.

Parágrafo Terceiro

Caso a CONTRATANTE seja acionada judicial ou administrativamente, inclusive reclamações trabalhistas, por qualquer ato decorrente do presente contrato, a CONTRATADA assumirá para si a responsabilidade por toda e qualquer eventual condenação, isentando a CONTRATANTE de quaisquer obrigações.

Parágrafo Quarto

A intenção das partes, aqui manifestada expressamente, é a de que a CONTRATADA assuma e se responsabilize direta e integralmente pela plena e total realização dos serviços contratados, sob pena de incorrer em descumprimento de obrigação contratual e sujeitar-se à aplicação das penalidades cabíveis.

Parágrafo Quinto

A CONTRATADA responde, exclusiva e diretamente, por todo e qualquer ato ilícito praticado por seus prepostos que dele decorra a obrigação e/ou necessidade de ressarcimento de danos materiais ou morais (Art. 932, III, Código Civil), não podendo a CONTRATANTE ser responsabilizada por eles a nenhum título.

CLÁUSULA DÉCIMA SEXTA - DO RECEBIMENTO DOS SERVIÇOS

O objeto deste Contrato será recebido provisoriamente, em no máximo 15 (quinze) dias, após a comunicação ao CONTRATANTE da conclusão do objeto deste Contrato pela CONTRATADA, ficando esta responsável pelo bom funcionamento dos serviços executados até o seu recebimento definitivo, exceto por danos que sejam de responsabilidade do CONTRATANTE. A aceitação da obra pelo CONTRATANTE se dará quando não houver qualquer pendência por parte da CONTRATADA.

Parágrafo Primeiro

O recebimento definitivo do objeto deste Contrato deverá estar formalizado até 60 (sessenta) dias do recebimento provisório, mediante comissão especificamente designada pelo CONTRATANTE. Decorrido esse prazo, sem qualquer manifestação do Contratante, a(s) obra (s) será(ão) considerada(s) como recebida(s) definitivamente.

Parágrafo Segundo

O recebimento provisório ou definitivo não exclui a responsabilidade civil pela qualidade da obra, nem a ético-profissional pela perfeita execução do Contrato.

CLÁUSULA DÉCIMA SÉTIMA – DA SUBCONTRATAÇÃO

A Contratada não poderá ceder o presente Contrato, a nenhuma pessoa física ou jurídica, sem autorização prévia, por escrito, do Contratante.

Parágrafo Primeiro

A subcontratação parcial do objeto, será permitida até o limite de 0% (zero por cento) do valor total do contrato, respeitando o limite máximo constante no edital de licitação, nas seguintes condições:

a) Autorização prévia por escrito do contratante, a quem incumbe aferir as condições de habilitação jurídica, regularidade fiscal e trabalhista da subcontratada, bem como, os requisitos de qualificação técnica.

Parágrafo Segundo

A relação que se estabelece na assinatura do contrato é exclusivamente entre o Município e a contratada, não havendo qualquer vínculo ou relação de nenhuma espécie entre a contratante e a subcontratada, inclusive no que diz respeito aos pagamentos, que permanecem os mesmos.

Parágrafo Terceiro

Em qualquer hipótese de subcontratação, permanece a responsabilidade integral da Contratada pela perfeita execução contratual, cabendo-lhe realizar a supervisão e coordenação das atividades da subcontratada, bem como responder perante a Contratante pelo rigoroso cumprimento das obrigações contratuais correspondentes ao objeto da subcontratação.

Parágrafo Quarto

Se a CONTRATADA ceder o presente Contrato a uma ou mais pessoas físicas ou jurídicas sem autorização prévia e expressa do CONTRATANTE, deverá obrigatoriamente reassumir a execução da obra, no prazo máximo de 15 (quinze) dias, da data da notificação ou aplicação da multa, sem prejuízo de outras sanções contratuais, inclusive, rescisão contratual.

Parágrafo Quinto

É vedada a subcontratação total do objeto licitado.

CLÁUSULA DÉCIMA OITAVA - ANTICORRUPÇÃO

As partes declaram conhecer as normas de prevenção à corrupção previstas na legislação brasileira, dentre elas, a Lei de Improbidade Administrativa (Lei Federal n.º 8.429/1992), a Lei Federal n.º 12.846/2013 e seus regulamentos, se comprometem que para a execução deste contrato nenhuma das partes poderá oferecer, dar ou se comprometer a dar, a quem quer que seja, aceitar ou se comprometer a aceitar, de quem quer que seja, tanto por conta própria quanto por intermédio de outrem, qualquer pagamento, doação, compensação, vantagens financeiras ou benefícios indevidos de qualquer espécie, de modo fraudulento que constituam prática ilegal ou de corrupção, bem como de manipular ou fraudar o equilíbrio econômico financeiro do presente contrato, seja de forma direta ou indireta quanto ao objeto deste contrato, devendo garantir, ainda que seus prepostos, administradores e colaboradores ajam da mesma forma.

CLÁUSULA DÉCIMA NONA - DAS PENALIDADES

À CONTRATADA quando não mantiver a proposta, falhar ou fraudar a execução do contrato, comportar-se de modo inidôneo, declarar falsamente ou cometer fraude fiscal, poderá ser aplicada, pela autoridade competente do CONTRATANTE e sem prejuízo da reparação dos danos a ele causados, as seguintes penalidades:

- a) advertência;
- b) multa de mora de 0,1% (zero vírgula, um por cento) ao dia, sobre o valor da parcela recebida por dia de atraso, limitado a 90 (noventa) dias. Após este prazo, este Termo será encaminhado para abertura de Processo Administrativo;
- c) multa compensatória, em caso de inadimplência parcial, de 5% (cinco por cento) sobre o valor da parcela inadimplida;
- d) multa compensatória, em caso de inadimplência total, de 10% (dez por cento) sobre o valor do contrato;
- e) suspensão do direito de licitar junto ao CONTRATANTE, pelo prazo que o Prefeito Municipal determinar, até no máximo 2 (dois) anos, nas seguintes hipóteses:
 - e.1) recusar-se injustificadamente, após ser considerado adjudicatário, a assinar o contrato, aceitar ou retirar o instrumento equivalente, dentro do prazo estabelecido pela Administração;
 - e.2) não mantiver sua proposta;
 - e.3) abandonar a execução do contrato;
 - e.4) incorrer em inexecução contratual.
- f) declaração de inidoneidade para licitar ou contratar com a Administração Pública Municipal, pelo prazo que o Prefeito Municipal determinar, até no máximo de 5 (cinco) anos, nas seguintes hipóteses:
 - f.1) fizer declaração falsa na fase de habilitação;
 - f.2) apresentar documento falso;
 - f.3) frustrar ou fraudar, mediante ajuste, combinação ou qualquer outro expediente, o procedimento;
 - f.4) afastar ou procurar afastar participante, por meio de violência, grave ameaça, fraude ou oferecimento de vantagens de qualquer tipo; ou
 - f.5) agir de má fé na relação contratual, comprovada em procedimento específico;
 - f.6) tenha sofrido condenação judicial definitiva por praticar, por meios dolosos, fraude fiscal no recolhimento de quaisquer tributos;
 - f.7) demonstrar não possuir idoneidade para contratar com a Administração, em virtude de atos ilícitos praticados, em especial, infrações à ordem econômica;
 - f.8) tenha sofrido condenação definitiva por ato de improbidade administrativa, na forma da Lei.

Parágrafo Primeiro

As penalidades de Advertência, Suspensão Temporária e Declaração de Inidoneidade poderão ser aplicadas juntamente com as penalidades de multa, facultada a defesa prévia do CONTRATADO.

Parágrafo Segundo

Sendo a licitante penalizada e incorrendo multa, a respectiva importância será descontada do valor da garantia contratual.

Parágrafo Terceiro

Se a multa aplicada for superior ao valor da garantia prestada, além da perda desta, responderá o CONTRATADO pela sua diferença, que será descontada dos pagamentos eventualmente devidos pela Administração, ou cobradas judicialmente.

Parágrafo Quarto

As penalidades previstas não excluem a possibilidade de rescisão administrativa do Contrato.

CLÁUSULA VIGÉSIMA - DA APLICAÇÃO DAS PENALIDADES

Quando forem verificadas situações, que ensejarem a aplicação das penalidades previstas na cláusula anterior, o CONTRATANTE dará início a procedimento administrativo para apuração dos fatos e, quando for o caso, imputação de penalidades, garantindo ao CONTRATADO o exercício do contraditório e da ampla defesa.

CLÁUSULA VIGÉSIMA PRIMEIRA - DA RESCISÃO

O CONTRATANTE se reserva ao direito de rescindir o Contrato, independentemente de interpelação judicial, sem que à CONTRATADA caiba o direito de indenização de qualquer espécie, nos seguintes casos:

- a) quando a CONTRATADA falir, for dissolvida ou por superveniente incapacidade técnica;
- b) quando a CONTRATADA transferir, no todo ou em parte, o Contrato a quaisquer empresas ou consórcios de empresas sem a prévia e expressa anuência do CONTRATANTE;
- c) quando houver atraso dos serviços pelo prazo de 30 (trinta) dias por parte da CONTRATADA sem justificativa aceita pelo CONTRATANTE;
- d) quando houver inadimplência de cláusulas ou condições contratuais por parte da CONTRATADA e desobediência da determinação da fiscalização, e
- e) demais hipóteses mencionadas no Art. 78 da Lei 8.666/1993.

Parágrafo Primeiro

A rescisão do contrato, quando motivada por qualquer dos itens acima relacionados, implicará a apuração de perdas e danos, a perda da garantia de execução, sem embargos da aplicação das demais penalidades legais cabíveis.

Parágrafo Segundo

Declarada a rescisão do contrato, que vigorará a partir da data da sua assinatura, a CONTRATADA se obriga, expressamente, a entregar o percentual executado e/ou o objeto deste contrato inteiramente desembaraçado, não criando dificuldades de qualquer natureza, devendo, obrigatoriamente, apresentar os documentos previstos na alínea "f" da Cláusula Oitava deste contrato.

CLÁUSULA VIGÉSIMA SEGUNDA - DA DOCUMENTAÇÃO CONTRATUAL

Integram e completam o presente Contrato, para todos os fins de direito, obrigando as partes em todos os seus termos, os seguintes documentos cujos teores são de conhecimento da CONTRATADA: o instrumento convocatório, projetos, especificações técnicas, memoriais, proposta, planilha de serviços, cronograma físico-financeiro, anexos e pareceres que formam o processo.

CLÁUSULA VIGÉSIMA TERCEIRA - DOS CASOS OMISSOS

Os casos omissos serão dirimidos de comum acordo entre as partes, com base na legislação em vigor e aplicáveis a espécie.

CLÁUSULA VIGÉSIMA QUARTA - DAS ALTERAÇÕES

Serão incorporadas a este Contrato, mediante TERMOS ADITIVOS, quaisquer alterações nos projetos, nas especificações técnicas, nos memoriais, nas quantidades, nos prazos de execução e de vigência ou nos valores, decorrentes das obrigações assumidas pela CONTRATADA, com anuência expressa e prévia do PARANACIDADE.

Parágrafo único

Para a prorrogação, tão somente, dos prazos de vigência e de execução contratual, respeitados os preceitos da lei, não será necessária anuência prévia do PARANACIDADE.

CLÁUSULA VIGÉSIMA QUINTA - DO CONHECIMENTO DAS PARTES

Ao firmar este instrumento, declara a CONTRATADA ter plena ciência de seu conteúdo, bem como dos demais documentos a ele vinculados.

CLÁUSULA VIGÉSIMA SEXTA - DAS DISPOSIÇÕES GERAIS

Havendo discrepância entre os valores indicados numericamente e por extenso, fica desde já acordado entre as partes contratantes que sempre prevalecerão aqueles mencionados por extenso.

Parágrafo Único

Deverá a CONTRATADA notificar à fiscalização e aguardar instruções sobre os procedimentos a serem seguidos, quando vier a ser descoberto qualquer objeto de valor histórico ou valor significativo em qualquer parte do canteiro de obras e/ou local em que está sendo executado o objeto do presente contrato.

CLÁUSULA VIGÉSIMA SETIMA - DO GERENCIAMENTO DE RESÍDUOS DA CONSTRUÇÃO CIVIL E DA UTILIZAÇÃO DE PRODUTOS E SUBPRODUTOS DE MADEIRA

Parágrafo Primeiro

No que diz respeito ao Gerenciamento de Resíduos da Construção Civil, a empresa deverá executar a obra de acordo com a Resolução do CONAMA n.º 307, de 5 de julho de 2002 e suas alterações juntamente com a legislação pertinente do município onde a mesma será construída.

Parágrafo Segundo

A contratada somente deverá utilizar produtos ou subprodutos de madeira de origem exótica ou nativa que tenham procedência legal, conforme Decreto Estadual n.º 4.889, de 31 de maio de 2005.

CLÁUSULA VIGÉSIMA OITAVA - DO FORO

As partes elegem o foro da Comarca de (inserir nome da comarca), Estado do Paraná, para dirimir quaisquer dúvidas oriundas do presente Contrato, renunciando a qualquer outro, por mais privilegiado que seja.

E assim, por estarem justos e contratados assinam o presente em duas vias de igual teor e forma, na presença das testemunhas abaixo.

(Inserir local), XX de XXXXX de 20XX.

CONTRATANTE
GERSO FRANCISCO GUSO
PREFEITO MUNICIPAL

CONTRATADA

Assinatura do Responsável
CREA/CAU n°

Testemunhas:

RG

RG



SFM

SISTEMA DE FINANCIAMENTO
AOS MUNICÍPIOS
DO ESTADO DO PARANÁ

**ANEXO 01 DO CONTRATO
ENSAIOS E DECLARAÇÃO**

RECAPE EM CBUQ – PMF – TRATAMENTOS (TST-TSD-TSS)

ENSAIOS NECESSÁRIOS

- 1) Terraplenagem
 - Determinação da massa específica aparente "in situ", com emprego do frasco de areia (Grau de Compactação) – Norma DNER-ME 092/94 - mínimo 1 ensaio a cada 100 m de pista.
- 2) Reforço do Subleito
 - Determinação da massa específica aparente "in situ", com emprego do frasco de areia (Grau de Compactação) – Norma DNER-ME 092/94 - mínimo 1 ensaio a cada 100 m de pista.
- 3) Regularização e Compactação do Subleito
 - Determinação da massa específica aparente "in situ", com emprego do frasco de areia (Grau de Compactação) – Norma DNER-ME 092/94 - mínimo 1 ensaio a cada 100 m de pista.
- 4) Sub-base e Base (quando for o caso)
 - Análise Granulométrica dos Agregados – Norma DNER-ME 083/98 – mínimo 1 ensaio a cada 100 m de pista;
 - Determinação da massa específica aparente "in situ", com emprego do frasco de areia (Grau de Compactação) – Norma DNER-ME 052/94 ou 088/94 e Norma DNER-ME 092/94 (de acordo com a Norma DNIT 141/2010-ES) - mínimo 1 ensaio a cada 100 m de pista.
- 5) Revestimento com Tratamento (TST)

Controle de Taxas de Aplicação e espalhamento – Norma DNIT 148/2012- ES:

 - Taxa de Ligante Asfáltico (mediante a colocação de bandejas de massa e área conhecidas na pista onde está sendo feita a aplicação) – mínimo 1 ensaio a cada 800 m² de pista;
 - Taxa de Agregados (mediante a colocação de bandejas de massa e área conhecidas, na pista onde estiver sendo feito o espalhamento) – mínimo 1 ensaio a cada 600 m² de pista.
- 6) Revestimento em CBUQ / PMF
 - Determinação da espessura do revestimento com a extração de corpos de prova com a utilização de sonda rotativa (medir a altura do corpo-de-prova com paquímetro, em quatro posições equidistantes, e adotar como altura o valor da média aritmética das quatro leituras) - mínimo 1 ensaio a cada 700 m² de pista;
 - Percentagem de Betume – Norma DNER-ME 053/94 – mínimo 1 ensaio a cada 700 m² de pista;
 - Determinação da Densidade Aparente – Norma DNER-ME 117/94 – mínimo 1 ensaio a cada 700 m² de pista;
 - Grau de Compactação (razão entre a densidade aparente da massa asfáltica compactada na pista e a densidade máxima indicada em laboratório para a mistura – ensaio Marshall) –mínimo 1 ensaio a cada 700 m² de pista.

- Antes do início dos serviços deverá ser apresentada à fiscalização o projeto de massa asfáltica (traço), baseado pelo Método Marshall, de todas as misturas das camadas do revestimento asfáltico, produzidas em conformidade com as especificações do DER-PR e/ou DNIT, atendendo as condições indicadas no projeto, com as devidas adaptações inerentes a disponibilidade de materiais na região.

- Durante a execução da obra, todos os consumos de materiais das misturas serão reavaliados através de ensaios. Os serviços somente serão aceitos e medidos se forem executados dentro da margem de tolerância, conforme especificações do DER-PR e/ou DNIT.

- Os consumos de materiais aferidos através de ensaios, quando executados a menor do que os quantitativos contratados, desde que aceitos tecnicamente pela fiscalização, serão glosados e descontados nas medições. Consumos acima dos quantitativos contratados só serão aceitos se forem previstos e aprovados pelo Município e PARANACIDADE, antes da execução.



SFM

SISTEMA DE FINANCIAMENTO
AOS MUNICÍPIOS
DO ESTADO DO PARANÁ

PREFEITURA MUNICIPAL DE TRÊS BARRAS DO PARANÁ

Declaração de Realização de Ensaios Tecnológicos

Programa

SAM

Lote

Medição nº

SIT nº

Empresa Contratada

CNPJ

Nº Contrato Empreitada

Valor do Contrato

Valor Medido Acumulado

Percentual Executado

Nº da ART específica dos laudos

Data de recolhimento

Profissional responsável

CREA

Serviços:

(% executado)

Terraplanagem:

Reforço do Subleito:

Regularização e compactação do subleito:

Sub-base:

Base:

Revestimento:

Declaro que foram realizados os ensaios tecnológicos na presente obra, conforme descrito no anexo I do contrato de empreitada, normas técnicas vigentes e ART, atestando que os resultados apresentados estão de acordo com o projeto, bem como a qualidade dos serviços realizados. O pagamento está apto a ser realizado.

Declaro a veracidade desta informação prestada.

Local

data

 Nome

Formação - CREA/CAU

Responsável pela Fiscalização da Obra

**DECLARAÇÃO CONHECIMENTO DE PRÁTICAS PROIBIDAS
ANEXO 02 DO CONTRATO**

DECLARAÇÃO

(nome da empresa), (qualificação), por seu representante legal Sr.(a) , declara que tem conhecimento e aceita a aplicação da POLÍTICA DO BANCO INTERAMERICANO DE DESENVOLVIMENTO SOBRE PRÁTICAS PROIBIDAS, abaixo descritas:

Práticas Proibidas

1.1. O Banco requer que todos os Mutuários (incluindo beneficiários de doações), Agências Executoras ou Agências Contratantes, bem como todas as empresas, entidades e pessoas físicas oferecendo propostas ou participando em um projeto financiado pelo Banco, incluindo, entre outros, solicitantes, fornecedores, empreiteiros, subempreiteiros, consultores e concessionários (incluindo seus respectivos funcionários, empregados e agentes) observem os mais altos padrões éticos, e denunciem ao Banco todos os atos suspeitos de fraude ou corrupção sobre os quais tenham conhecimento ou venham a tomar conhecimento durante o processo de seleção, negociação ou execução de um contrato. Fraude e corrupção estão proibidas. Fraude e corrupção incluem os seguintes atos: (a) prática corrupta; (b) prática fraudulenta; (c) prática coercitiva e (d) prática colusiva. As definições a seguir relacionadas correspondem aos tipos mais comuns de fraude e corrupção, mas não são exaustivas. Por esta razão, o Banco também deverá tomar medidas caso ocorram ações ou alegações similares envolvendo supostos atos de fraude ou corrupção, ainda que não estejam relacionados na lista a seguir. O Banco aplicará em todos os casos os procedimentos referidos no parágrafo (c) abaixo.

(a) Para fins de cumprimento dessa política, o Banco define os termos indicados a seguir:

(i) uma prática corrupta consiste em oferecer, dar, receber ou solicitar, direta ou indiretamente, qualquer coisa de valor para influenciar as ações de outra parte;

(ii) uma prática fraudulenta é qualquer ato ou omissão, incluindo uma declaração falsa que engane ou tente enganar uma parte para obter benefício financeiro ou de outra natureza ou para evitar uma obrigação;

(iii) uma prática coercitiva consiste em prejudicar ou causar dano ou na ameaça de prejudicar ou de causar dano, direta ou indiretamente, a qualquer parte ou propriedade da parte para influenciar indevidamente as ações de uma parte;

(iv) uma prática colusiva é um acordo entre duas ou mais partes efetuado com o intuito de alcançar um propósito impróprio, incluindo influenciar impropriamente as ações de outra parte;

(v) uma prática obstrutiva consiste em:

(aa) destruir, falsificar, alterar ou ocultar deliberadamente uma evidência significativa para a investigação ou prestar declarações falsas aos investigadores com o fim de obstruir materialmente uma investigação do Grupo do Banco sobre denúncias de uma prática corrupta, fraudulenta, coercitiva ou colusiva; e/ou ameaçar, assediar ou intimidar qualquer parte para impedir a divulgação de seu conhecimento de assuntos que são importantes para a investigação ou a continuação da investigação,

(bb) todo ato que vise a impedir materialmente o exercício de inspeção do Grupo BID e dos direitos de auditoria previstos no parágrafo 1.1(f) a seguir.

1. No site do Banco (www.iadb.org/integrity) pode-se encontrar informações sobre como denunciar supostas Práticas Proibidas, as normas aplicáveis ao processo de investigação e sanção e o acordo que rege o reconhecimento recíproco de sanções entre instituições financeiras internacionais.

(b) Se, em conformidade com os procedimentos de sanções do Banco, for determinado que em qualquer estágio da aquisição ou da execução de um contrato qualquer empresa, entidade ou pessoa física atuando como licitante ou participando de uma atividade financiada pelo Banco, incluindo, entre outros, solicitantes, licitantes, fornecedores, empreiteiros, consultores, pessoal, subempreiteiros, subconsultores, prestadores de serviços, concessionárias, Mutuários (incluindo os Beneficiários de doações), Agências Executoras ou Agências Contratantes (incluindo seus respectivos funcionários, empregados e agentes, quer sejam suas atribuições expressas ou implícitas), estiver envolvida em uma Prática Proibida em qualquer etapa da adjudicação ou execução de um contrato, o Banco poderá:

(i) não financiar nenhuma proposta de adjudicação de um contrato para obras, bens e serviços relacionados financiados pelo Banco;

(ii) suspender os desembolsos da operação se for determinado, em qualquer etapa, que um empregado, agente ou representante do Mutuário, do Órgão Executor ou da Agência Contratante estiver envolvido em uma Prática Proibida;

(iii) declarar uma aquisição viciada e cancelar e/ou declarar vencido antecipadamente o pagamento de parte de um empréstimo ou doação relacionada inequivocamente com um contrato, se houver evidências de que o representante do Mutuário ou Beneficiário de uma doação não tomou as medidas corretivas adequadas (incluindo, entre outras medidas, a notificação adequada ao Banco após tomar conhecimento da Prática Proibida) dentro de um período que o Banco considere razoável;

(iv) emitir advertência à empresa, entidade ou pessoa física com uma carta formal censurando sua conduta;

(v) declarar que uma empresa, entidade ou pessoa física é inelegível, permanentemente ou por um período determinado, para: (i) adjudicação de contratos ou participação em atividades financiadas pelo Banco; e (ii) designação 2 como subconsultor, subempreiteiro ou fornecedor de bens ou serviços por outra empresa elegível a qual tenha sido adjudicado um contrato para executar atividades financiadas pelo Banco;

(vi) encaminhar o assunto às autoridades competentes encarregadas de fazer cumprir a lei; e/ou;

(vii) impor outras sanções que julgar apropriadas às circunstâncias do caso, inclusive multas que representem para o Banco um reembolso dos custos referentes às investigações e ao processo. Essas sanções podem ser impostas adicionalmente ou em substituição às sanções acima referidas.

(c) O disposto nos parágrafos 1.1 (b) (i) e (ii) se aplicará também nos casos em que as partes tenham sido temporariamente declaradas inelegíveis para a adjudicação de novos contratos, na pendência da adoção de uma decisão definitiva em um processo de sanção ou qualquer outra resolução;

(d) A imposição de qualquer medida que seja tomada pelo Banco conforme as disposições anteriormente referidas será de caráter público;

(e) Além disso, qualquer empresa, entidade ou pessoa física atuando como licitante ou participando de uma atividade financiada pelo Banco, incluindo, entre outros, solicitantes, licitantes, fornecedores de bens, empreiteiros, consultores, pessoal, subempreiteiros, subconsultores, prestadores de serviços, concessionárias, Mutuários (incluindo os Beneficiários de doações), Agências Executoras ou Agências Contratantes (incluindo seus respectivos funcionários, empregados e representantes, quer suas atribuições sejam expressas ou implícitas), poderá ser sujeita a sanções, em conformidade com o disposto nos acordos que o Banco tenha celebrado com outra instituição financeira internacional com respeito ao reconhecimento recíproco de decisões de inelegibilidade. Para fins do disposto neste parágrafo, o termo "sanção" refere-se a

2. Um subconsultor, subcontratado, fornecedor ou executor de serviços designado (utilizam-se diferentes nomes dependendo do documento de licitação) é aquele que cumpre uma das seguintes condições: (i) foi incluído pelo concorrente na sua proposta ou solicitação de pré-qualificação devido ao mesmo possuir experiência e conhecimentos específicos e essenciais que permitam no cumprir com os requisitos de qualificação da referida licitação; ou (ii) foi designado pelo Mutuário.

toda inelegibilidade permanente, imposição de condições para a participação em futuros contratos ou adoção pública de medidas em resposta a uma contravenção às regras vigentes de uma IFI aplicável à resolução de denúncias de Práticas Proibidas;

(f) O Banco exige que os solicitantes, concorrentes, fornecedores e seus agentes, empreiteiros, consultores, pessoal, subempreiteiros, prestadores de serviços e concessionárias permitam que o Banco revise quaisquer contas, registros e outros documentos relativos à apresentação de propostas e a execução do contrato e os submeta a uma auditoria por auditores designados pelo Banco. Solicitantes, concorrentes, fornecedores de bens e seus agentes, empreiteiros, consultores, pessoal, subempreiteiros, subconsultores, prestadores de serviços e concessionárias deverão prestar plena assistência ao Banco em sua investigação. O Banco requer ainda que todos os solicitantes, concorrentes, fornecedores de bens e seus agentes, empreiteiros, consultores, pessoal, subempreiteiros, subconsultores, prestadores de serviços e concessionárias: (i) mantenham todos os documentos e registros referentes às atividades financiadas pelo Banco por um período de sete (7) anos após a conclusão do trabalho contemplado no respectivo contrato; e (ii) forneçam qualquer documento necessário à investigação de denúncias de Práticas Proibidas e assegurem-se de que os empregados ou representantes dos solicitantes, concorrentes, fornecedores de bens e seus representantes, empreiteiros, consultores, pessoal, subempreiteiros, subconsultores, prestadores de serviços e concessionárias que tenham conhecimento das atividades financiadas pelo Banco estejam disponíveis para responder às consultas relacionadas com a investigação provenientes de pessoal do Banco ou de qualquer investigador, agente, auditor ou consultor devidamente designado. Caso o solicitante, concorrente, fornecedor e seu agente, empreiteiro, consultor, pessoal, subempreiteiro, subconsultor, prestador de serviços ou concessionária se negue a cooperar ou descumpra o exigido pelo Banco, ou de qualquer outra forma crie obstáculos à investigação por parte do Banco, o Banco, a seu critério, poderá tomar medidas apropriadas contra o solicitante, concorrente, fornecedor e seu agente, empreiteiro, consultor, pessoal, subempreiteiro, subconsultor, prestador de serviços ou concessionária; e

(g) Se um Mutuário fizer aquisições de bens, obras, serviços que forem ou não de consultoria diretamente de uma agência especializada, todas as disposições da Seção 5 relativas às sanções e Práticas Proibidas serão aplicadas integralmente aos solicitantes, concorrentes, fornecedores e seus representantes, empreiteiros, consultores, pessoal, subempreiteiros, subconsultores, prestadores de serviços e concessionárias (incluindo seus respectivos funcionários, empregados e representantes, quer suas atribuições sejam expressas ou implícitas), ou qualquer outra entidade que tenha firmado contratos com essa agência especializada para fornecer tais bens, obras, serviços que forem ou não de consultoria, em conformidade com as atividades financiadas pelo Banco. O Banco se reserva o direito de obrigar o Mutuário a lançar mão de recursos tais como a suspensão ou a rescisão. As agências especializadas deverão consultar a lista de empresas ou pessoas físicas declaradas temporária ou permanentemente inelegíveis pelo Banco. Caso alguma agência especializada celebre um contrato ou uma ordem de compra com uma empresa ou uma pessoa física declarada temporária ou permanentemente inelegível pelo Banco, o Banco não financiará os gastos correlatos e poderá tomar as demais medidas que considere convenientes.

1.2. Os Concorrentes ao apresentarem uma proposta e assinarem um contrato declaram e garantem que:

- (i) leram e entenderam a proibição sobre atos de fraude e corrupção disposta pelo Banco e se obrigam a observar as normas pertinentes;
- (ii) não incorreram em nenhuma Prática Proibida descrita neste documento;
- (iii) não adulteraram nem ocultaram nenhum fato substancial durante os processos de seleção, negociação e execução do contrato;
- (iv) nem eles nem os seus agentes, pessoal, subempreiteiros, subconsultores ou quaisquer de seus diretores, funcionários ou acionistas principais foram declarados inelegíveis pelo Banco ou outra

Instituição Financeira Internacional (IFI) e sujeito às disposições dos acordos celebrados pelo Banco relativos ao reconhecimento mútuo de sanções à adjudicação de contratos financiados pelo Banco, nem foram declarados culpados de delitos vinculados a práticas proibidas;

(v) nenhum de seus diretores, funcionários ou acionistas principais tenha sido diretor, funcionário ou acionista principal de qualquer outra empresa ou entidade que tenha sido declarada inelegível pelo Banco ou outra Instituição Financeira Internacional (IFI) e sujeito às disposições dos acordos celebrados pelo Banco relativos ao reconhecimento mútuo de sanções à adjudicação de contratos financiados pelo Banco ou tenha sido declarado culpado de um delito envolvendo Práticas Proibidas;

(vi) declararam todas as comissões, honorários de representantes ou pagamentos para participar de atividades financiadas pelo Banco; e

(vii) reconhecem que o descumprimento de qualquer destas garantias constitui fundamento para a imposição pelo Banco de uma ou mais medidas descritas na Cláusula 1.1 (b).

, de de 20 .

Assinatura Representante Legal da Empresa

SFM

SISTEMA DE FINANCIAMENTO
AOS MUNICÍPIOS
DO ESTADO DO PARANÁ

MODELO 15
RELAÇÃO DE DISPONIBILIDADE DE VEÍCULOS, MÁQUINAS E EQUIPAMENTOS



SFM

SISTEMA DE FINANCIAMENTO
AOS MUNICÍPIOS
DO ESTADO DO PARANÁ

MODELO 16

CRONOGRAMA DE UTILIZAÇÃO DE VEÍCULOS, MÁQUINAS E EQUIPAMENTOS

EDITAL DE CONCORRÊNCIA N° (inserir o número) / (inserir o ano) - (inserir a sigla do licitador)

PROponente : (inserir o nome da proponente)

MUNICÍPIO / LOCAL :

OBJETO :

ÁREA CONSTRUÍDA :

LOTE :

PRAZO DE EXECUÇÃO :

ITEM	DISCRIMINAÇÃO DOS VEÍCULOS, MÁQUINAS E EQUIPAMENTOS DISPONIBILIZADOS	PRAZO DE EXECUÇÃO (dias)							
		30	60	90	120	150	180	210	240
01	UTILIZAÇÃO								
	QUANTIDADE								
02	UTILIZAÇÃO								
	QUANTIDADE								
03	UTILIZAÇÃO								
	QUANTIDADE								
04	UTILIZAÇÃO								
	QUANTIDADE								
05	UTILIZAÇÃO								
	QUANTIDADE								
06	UTILIZAÇÃO								
	QUANTIDADE								
07	UTILIZAÇÃO								
	QUANTIDADE								
08	UTILIZAÇÃO								
	QUANTIDADE								
09	UTILIZAÇÃO								
	QUANTIDADE								
10	UTILIZAÇÃO								
	QUANTIDADE								
11	UTILIZAÇÃO								
	QUANTIDADE								
12	UTILIZAÇÃO								
	QUANTIDADE								
13	UTILIZAÇÃO								
	QUANTIDADE								
14	UTILIZAÇÃO								
	QUANTIDADE								
15	UTILIZAÇÃO								
	QUANTIDADE								
16	UTILIZAÇÃO								
	QUANTIDADE								

EXEMPLO:

NN	NONONONONONONO	UTILIZAÇÃO							
		QUANTIDADE	2	4	3	2	2		

—(inserir o local), (inserir a data) de (inserir o mês) de (inserir o ano)

(carimbo, nome, RG n° e assinatura do responsável legal)

(carimbo, nome, RG n°, CREA n° e assinatura do engenheiro habilitado)

ANEXO I

Ref.: Edital de Concorrência nº ____/____.

MUNICÍPIO:

OBRA:

I - ELEMENTOS GRÁFICOS



SFM

SISTEMA DE FINANCIAMENTO
AOS MUNICÍPIOS
DO ESTADO DO PARANÁ

ANEXO II

Ref.: Edital de Concorrência nº ____/____.

MUNICÍPIO:

OBRA:

I - ESPECIFICAÇÕES TÉCNICAS E MEMORIAIS



SFM

**SISTEMA DE FINANCIAMENTO
AOS MUNICÍPIOS
DO ESTADO DO PARANÁ**

ANEXO III

Ref.: Edital de Concorrência nº ____ / ____.

MUNICÍPIO:

OBRA:

I - RELAÇÃO DE SERVIÇOS E QUANTIDADES - ORÇAMENTO



SFM

SISTEMA DE FINANCIAMENTO
AOS MUNICÍPIOS
DO ESTADO DO PARANÁ

ANEXO IV

MODELO DE PLACA – DISPONIBILIZADO NO LINK

<https://paranainterativo.pr.gov.br/placas>



SFM

SISTEMA DE FINANCIAMENTO
AOS MUNICÍPIOS
DO ESTADO DO PARANÁ

(ANEXO V)
PLANILHA DE INSUMOS

ANEXO						
Município:		TRÊS BARRAS DO PARANA	SAM	51		
Projeto :		PAVIMENTAÇÃO ASFALTICA SOBRE PEDRAS IRREGULARES EM CBUQ	LOTE	01		
Local da Obra :		Rua Angelo Boaretto (entre Av. Paraná e Rua Pioneira)				
Código	Origem	DESCRIÇÃO DOS SERVIÇOS	DMT	CONSUMO	UD	ORÇAMENTO APROVADO
			km	(ton)		QUANT
1		SERVIÇOS PRELIMINARES				
74209/1	Orçacivil	PLACA DE OBRA 4,00 X 2,00 M, EM CHAPA DE ACO GALVANIZADO, INCLUSIVE ARMAÇÃO EM MADEIRA E PONTALETES			un	1,00
2		TERRAPLENAGEM				
400300	DER	Destocamento árvores diam. > 30cm			un	22,00
3		BASE / SUB-BASE				
511100A	DER	Regularização compac.subleito 100% PN			m2	340,00
516200	DER	Rachão s/ britagem	20,00	1,9500	m3	98,60
531000A	DER	Brita Graduada	20,00	2,4000	m3	51,00
531350	DER	Macadame Seco c/ Bica Corrida			m3	69,00
transporte		Rachão	20,00	1,3500		
transporte		Bica corrida	20,00	0,6800		
4		REVESTIMENTO				
PAV-085	PM curitiba	Limpeza e Lavagem da pista (Recape)			m2	5.582,95
560100A	DER	Imprimação com Emulsão RR-1C- exclusive emulsão	taxa RR-1C	0,0012	m2	340,00
589420A	DER mat	Fornecimento de emulsão RR-1C - imprimação	453,00	1,0000	ton	0,41
561100A	DER	Pintura de ligação com RR-1C - exclusive emulsão	taxa RR-1C	0,0005	m2	11.165,90
589420B	DER mat	Fornecimento de emulsão RR-1C - pintura de ligação	453,00	1,0000	ton	5,58
521450B	DER	Retirada de Pedras Irregulares			m2	78,90
570000A	DER	CBUQ - Reperfilamento (Quantidade menor que 10000 toneladas)	taxa CAP	0,0570	ton	288,76
transporte		Areia	213,00	0,1000		
transporte		Cal Hidratada CH-1	544,00	0,0150		
transporte		Brita (usina)	0,20	0,8280		
transporte		Massa	85,00	1,0000		
589000H	DER mat	Fornecimento de CAP - CBUQ (Quantidade menor que 10000 toneladas)	453,00	1,0000	ton	16,46
570000B	DER	CBUQ - CAPA Trraço 1 (Quantidade menor que 10000 toneladas)	taxa CAP	0,0500	ton	577,50
transporte		Areia	213,00	0,1007		
transporte		Cal Hidratada CH-1	544,00	0,0152		
transporte		Brita (usina)	0,20	0,8341		
transporte		Massa	85,00	1,0000		
589000I	DER mat	Fornecimento de CAP - CBUQ (Quantidade menor que 10000 toneladas)	453,00	1,0000	ton	28,88
5		MEIO-FIO E SARJETA				
PAV-071	PM curitiba	Arrancamento de Meio-Fio			m	468,99
810200	DER	Meio-Fio com Sarjeta DER - Tipo 2 - (0,042 m3) - Moldado "in loco"			m	880,26
transporte		Cimento	544,00	0,0113		
transporte		Areia	213,00	0,0403		
transporte		Brita	20,00	0,0466		
6		SERVIÇOS DE URBANIZAÇÃO				
606700B	DER	Demolição de Concreto Simples (calçadas e outros)			m3	55,67
100576B	SINAPI	Regularização e Compactação p/ assentamento de calçadas/lajotas/blocos			m2	1.865,82
532600B	DER	Colchão de Argila/saibro/matr. jazida para assentamento de calçadas	15,00	2,2500	m3	373,17
603900D	DER	Colchão de pó de pedra para assentamento de calçadas	20,00	1,5000	m3	93,30
534906L	DER	Paver ou Bloket Colorido e=6cm - sem colchão	20,00	0,1400	m2	1.865,82

605000K	DER	Rampa para PNE com Piso Tátil (NBR 9050) - Modelo 06 - 7,65 m ²			un	20,00
7		SINALIZAÇÃO DE TRÁNSITO				
822000	DER	Faixa de Sinalização Horizontal c/tinta resina acrílica base solvente- (0,034 m ² /m ²)			m ²	239,51
820000G	DER	Placa sinalização refletiva-triângulo (0,1219 m ² /ud) + suporte METÁLICO			un	4,00
820000I	DER	Placa sinalização refletiva-losango (0,2025 m ² /ud) + suporte METÁLICO			un	1,00
10		DRENAGEM				
600400	DER	Escavação de Bueiros em 2ª Categoria			m ³	609,50
631000	DER	Remoção de bueiro 1,00m			m	25,00
601200A	DER	Reaterro e apiloamento mecânico			m ³	136,00
603500B	DER	Alvenaria de Tijolos 6 Furos			m ³	5,48
620500	DER	Boca (Ala) de BSTC ø 1,50 m			un	2,00
transporte		Cimento	544,00	1,1672		
transporte		Areia	213,00	4,1502		
transporte		Brita	20,00	7,5779		
610900B	DER	Corpo de BSTC ø 0,80 Com Berço c/ Armação Dupla CA-2			m	290,00
transporte		Cimento	544,00	0,0599		
transporte		Areia	213,00	0,2184		
transporte		Brita	20,00	0,3681		
transporte		Tubo	20,00	0,6900		
611500A	DER	Corpo de BSTC ø 1,50 Com Berço c/ Armação Dupla CA-2			m	25,00
transporte		Cimento	544,00	0,1870		
transporte		Areia	213,00	0,6783		
transporte		Brita	20,00	1,1619		
transporte		Tubo	20,00	1,6500		
BLSA200	DER	B. L. Simples alvenaria H até 2,00 m			un	17,00
transporte		Cimento	544,00	0,1611		
transporte		Areia	213,00	0,9138		
transporte		Brita	20,00	0,2042		
transporte		Tijolo	30,00	1,4636		
transporte		Cal	544,00	0,0488		
11		ENSAIOS TECNOLÓGICOS (Os custos com mobilização e desmobilização de equipe e equipamentos para a extração de amostras para os ensaios tecnológicos, exceto da capa asfáltica, serão de responsabilidade da empresa executora da obra.)				
7.4	DAER/RS	Ensaio de Percentagem de Betume - Misturas Betuminosas			un	9,00
74022/53	SEIL/2016	Ensaio de Controle do Grau de Compactação da Mistura Asfáltica			un	9,00
74022/56	SEIL/2016	Ensaio de Densidade do Material Betuminoso			un	9,00
74022/55	SEIL/2016	Ensaio de tração por compressão diametral - misturas betuminosas			un	9,00
7.1	DAER/RS	Extração de corpo de prova de concreto asfáltico com sonda rotativa			un	9,00
3.20	DAER/RS	Mobilização e desmobilização de equipamento e equipe para extração de corpos de prova da capa asfáltica.			gb	1,00

SECRETARIA DE FINANÇAS E ADMINISTRAÇÃO
 DOS MUNICÍPIOS
 DO ESTADO DO PARANÁ

ANEXO VI
BDI (composição)

BDI - ACÓRDÃO Nº 2622/2013 – TCU PAVIMENTAÇÃO		
IMPOSTOS	ISS =	1,20
	PIS =	0,65
	COFINS =	3,00
	CPMF =	0,00
	TOTAL =	4,85
TIPO DE SERVIÇO	OBRAS	MATERIAIS
ADMINISTRAÇÃO CENTRAL	4,01	3,45
RISCOS	0,56	0,85
SEGUROS E GRANTIAS	0,40	0,48
DESPESAS FINANCEIRAS	1,11	0,85
LUCRO	7,30	5,11
BDI (OBRA OU MATERIAIS/EQUIP.)	19,69	15,28
BDI (OBRA)	19,69%	
BDI (MATERIAIS E EQUIPAMENTOS)	15,28%	

SFM
SISTEMA DE FINANCIAMENTO
AOS MUNICÍPIOS
DO ESTADO DO PARANÁ

ANEXO VII
DECLARAÇÃO CONHECIMENTO DE PRÁTICAS PROIBIDAS

DECLARAÇÃO

(empresa), (qualificação), por seu representante legal Sr.(a) , declara que tem conhecimento e aceita a aplicação da POLÍTICA DO BANCO INTERAMERICANO DE DESENVOLVIMENTO SOBRE PRÁTICAS PROIBIDAS, abaixo descritas:

Práticas Proibidas

1.1. O Banco requer que todos os Mutuários (incluindo beneficiários de doações), Agências Executoras ou Agências Contratantes, bem como todas as empresas, entidades e pessoas físicas oferecendo propostas ou participando em um projeto financiado pelo Banco, incluindo, entre outros, solicitantes, fornecedores, empreiteiros, subempreiteiros, consultores e concessionários (incluindo seus respectivos funcionários, empregados e agentes) observem os mais altos padrões éticos, e denunciem ao Banco 3 todos os atos suspeitos de fraude ou corrupção sobre os quais tenham conhecimento ou venham a tomar conhecimento durante o processo de seleção, negociação ou execução de um contrato. Fraude e corrupção estão proibidas. Fraude e corrupção incluem os seguintes atos: (a) prática corrupta; (b) prática fraudulenta; (c) prática coercitiva e (d) prática colusiva. As definições a seguir relacionadas correspondem aos tipos mais comuns de fraude e corrupção, mas não são exaustivas. Por esta razão, o Banco também deverá tomar medidas caso ocorram ações ou alegações similares envolvendo supostos atos de fraude ou corrupção, ainda que não estejam relacionados na lista a seguir. O Banco aplicará em todos os casos os procedimentos referidos no parágrafo (c) abaixo.

(a) Para fins de cumprimento dessa política, o Banco define os termos indicados a seguir:

(i) uma prática corrupta consiste em oferecer, dar, receber ou solicitar, direta ou indiretamente, qualquer coisa de valor para influenciar as ações de outra parte;

(ii) uma prática fraudulenta é qualquer ato ou omissão, incluindo uma declaração falsa que engane ou tente enganar uma parte para obter benefício financeiro ou de outra natureza ou para evitar uma obrigação;

(iii) uma prática coercitiva consiste em prejudicar ou causar dano ou na ameaça de prejudicar ou de causar dano, direta ou indiretamente, a qualquer parte ou propriedade da parte para influenciar indevidamente as ações de uma parte;

(iv) uma prática colusiva é um acordo entre duas ou mais partes efetuado com o intuito de alcançar um propósito impróprio, incluindo influenciar impropriamente as ações de outra parte;

(v) uma prática obstrutiva consiste em:

(aa) destruir, falsificar, alterar ou ocultar deliberadamente uma evidência significativa para a investigação ou prestar declarações falsas aos investigadores com o fim de obstruir materialmente uma investigação do Grupo do Banco sobre denúncias de uma prática corrupta, fraudulenta, coercitiva ou colusiva; e/ou ameaçar, assediar ou intimidar qualquer parte para impedir a divulgação de seu conhecimento de assuntos que são importantes para a investigação ou a continuação da investigação,

3. No site do Banco (www.iadb.org/integrity) pode-se encontrar informações sobre como denunciar supostas Práticas Proibidas, as normas aplicáveis ao processo de investigação e sanção e o acordo que rege o reconhecimento recíproco de sanções entre instituições financeiras internacionais.

(bb) todo ato que vise a impedir materialmente o exercício de inspeção do Grupo BID e dos direitos de auditoria previstos no parágrafo 1.1(f) a seguir.

(b) Se, em conformidade com os procedimentos de sanções do Banco, for determinado que em qualquer estágio da aquisição ou da execução de um contrato qualquer empresa, entidade ou pessoa física atuando como licitante ou participando de uma atividade financiada pelo Banco, incluindo, entre outros, solicitantes, licitantes, fornecedores, empreiteiros, consultores, pessoal, subempreiteiros, subconsultores, prestadores de serviços, concessionárias, Mutuários (incluindo os Beneficiários de doações), Agências Executoras ou Agências Contratantes (incluindo seus respectivos funcionários, empregados e agentes, quer sejam suas atribuições expressas ou implícitas), estiver envolvida em uma Prática Proibida em qualquer etapa da adjudicação ou execução de um contrato, o Banco poderá:

(i) não financiar nenhuma proposta de adjudicação de um contrato para obras, bens e serviços relacionados financiados pelo Banco;

(ii) suspender os desembolsos da operação se for determinado, em qualquer etapa, que um empregado, agente ou representante do Mutuário, do Órgão Executor ou da Agência Contratante estiver envolvido em uma Prática Proibida;

(iii) declarar uma aquisição viciada e cancelar e/ou declarar vencido antecipadamente o pagamento de parte de um empréstimo ou doação relacionada inequivocamente com um contrato, se houver evidências de que o representante do Mutuário ou Beneficiário de uma doação não tomou as medidas corretivas adequadas (incluindo, entre outras medidas, a notificação adequada ao Banco após tomar conhecimento da Prática Proibida) dentro de um período que o Banco considere razoável;

(iv) emitir advertência à empresa, entidade ou pessoa física com uma carta formal censurando sua conduta;

(v) declarar que uma empresa, entidade ou pessoa física é inelegível, permanentemente ou por um período determinado, para: (i) adjudicação de contratos ou participação em atividades financiadas pelo Banco; e (ii) designação 4 como subconsultor, subempreiteiro ou fornecedor de bens ou serviços por outra empresa elegível a qual tenha sido adjudicado um contrato para executar atividades financiadas pelo Banco;

(vi) encaminhar o assunto às autoridades competentes encarregadas de fazer cumprir a lei; e/ou;

(vii) impor outras sanções que julgar apropriadas às circunstâncias do caso, inclusive multas que representem para o Banco um reembolso dos custos referentes às investigações e ao processo. Essas sanções podem ser impostas adicionalmente ou em substituição às sanções acima referidas.

(c) O disposto nos parágrafos 1.1 (b) (i) e (ii) se aplicará também nos casos em que as partes tenham sido temporariamente declaradas inelegíveis para a adjudicação de novos contratos, na pendência da adoção de uma decisão definitiva em um processo de sanção ou qualquer outra resolução;

(d) A imposição de qualquer medida que seja tomada pelo Banco conforme as disposições anteriormente referidas será de caráter público;

(e) Além disso, qualquer empresa, entidade ou pessoa física atuando como licitante ou participando de uma atividade financiada pelo Banco, incluindo, entre outros, solicitantes, licitantes, fornecedores de bens, empreiteiros, consultores, pessoal, subempreiteiros, subconsultores, prestadores de serviços, concessionárias, Mutuários (incluindo os Beneficiários de doações), Agências Executoras ou Agências Contratantes (incluindo seus

4. Um subconsultor, subcontratado, fornecedor ou executor de serviços designado (utilizam-se diferentes nomes dependendo do documento de licitação) é aquele que cumpre uma das seguintes condições: (i) foi incluído pelo concorrente na sua proposta ou solicitação de pré-qualificação devido ao mesmo possuir experiência e conhecimentos específicos e essenciais que permitam no cumprir com os requisitos de qualificação da referida licitação; ou (ii) foi designado pelo Mutuário.

respectivos funcionários, empregados e representantes, quer suas atribuições sejam expressas ou implícitas), poderá ser sujeita a sanções, em conformidade com o disposto nos acordos que o Banco tenha celebrado com outra instituição financeira internacional com respeito ao reconhecimento recíproco de decisões de inelegibilidade. Para fins do disposto neste parágrafo, o termo "sanção" refere-se a toda inelegibilidade permanente, imposição de condições para a participação em futuros contratos ou adoção pública de medidas em resposta a uma contravenção às regras vigentes de uma IFI aplicável à resolução de denúncias de Práticas Proibidas;

(f) O Banco exige que os solicitantes, concorrentes, fornecedores e seus agentes, empreiteiros, consultores, pessoal, subempreiteiros, prestadores de serviços e concessionárias permitam que o Banco revise quaisquer contas, registros e outros documentos relativos à apresentação de propostas e a execução do contrato e os submeta a uma auditoria por auditores designados pelo Banco. Solicitantes, concorrentes, fornecedores de bens e seus agentes, empreiteiros, consultores, pessoal, subempreiteiros, subconsultores, prestadores de serviços e concessionárias deverão prestar plena assistência ao Banco em sua investigação. O Banco requer ainda que todos os solicitantes, concorrentes, fornecedores de bens e seus agentes, empreiteiros, consultores, pessoal, subempreiteiros, subconsultores, prestadores de serviços e concessionárias: (i) mantenham todos os documentos e registros referentes às atividades financiadas pelo Banco por um período de sete (7) anos após a conclusão do trabalho contemplado no respectivo contrato; e (ii) forneçam qualquer documento necessário à investigação de denúncias de Práticas Proibidas e assegurem-se de que os empregados ou representantes dos solicitantes, concorrentes, fornecedores de bens e seus representantes, empreiteiros, consultores, pessoal, subempreiteiros, subconsultores, prestadores de serviços e concessionárias que tenham conhecimento das atividades financiadas pelo Banco estejam disponíveis para responder às consultas relacionadas com a investigação provenientes de pessoal do Banco ou de qualquer investigador, agente, auditor ou consultor devidamente designado. Caso o solicitante, concorrente, fornecedor e seu agente, empreiteiro, consultor, pessoal, subempreiteiro, subconsultor, prestador de serviços ou concessionária se negue a cooperar ou descumpra o exigido pelo Banco, ou de qualquer outra forma crie obstáculos à investigação por parte do Banco, o Banco, a seu critério, poderá tomar medidas apropriadas contra o solicitante, concorrente, fornecedor e seu agente, empreiteiro, consultor, pessoal, subempreiteiro, subconsultor, prestador de serviços ou concessionária; e

(g) Se um Mutuário fizer aquisições de bens, obras, serviços que forem ou não de consultoria diretamente de uma agência especializada, todas as disposições da Seção 5 relativas às sanções e Práticas Proibidas serão aplicadas integralmente aos solicitantes, concorrentes, fornecedores e seus representantes, empreiteiros, consultores, pessoal, subempreiteiros, subconsultores, prestadores de serviços e concessionárias (incluindo seus respectivos funcionários, empregados e representantes, quer suas atribuições sejam expressas ou implícitas), ou qualquer outra entidade que tenha firmado contratos com essa agência especializada para fornecer tais bens, obras, serviços que forem ou não de consultoria, em conformidade com as atividades financiadas pelo Banco. O Banco se reserva o direito de obrigar o Mutuário a lançar mão de recursos tais como a suspensão ou a rescisão. As agências especializadas deverão consultar a lista de empresas ou pessoas físicas declaradas temporária ou permanentemente inelegíveis pelo Banco. Caso alguma agência especializada celebre um contrato ou uma ordem de compra com uma empresa ou uma pessoa física declarada temporária ou permanentemente inelegível pelo Banco, o Banco não financiará os gastos correlatos e poderá tomar as demais medidas que considere convenientes.

1.2. Os Concorrentes ao apresentarem uma proposta e assinarem um contrato declaram e garantem que:

- (i) leram e entenderam a proibição sobre atos de fraude e corrupção disposta pelo Banco e se obrigam a observar as normas pertinentes;
- (ii) não incorreram em nenhuma Prática Proibida descrita neste documento;
- (iii) não adulteraram nem ocultaram nenhum fato substancial durante os processos de seleção, negociação e execução do contrato;
- (iv) nem eles nem os seus agentes, pessoal, subempreiteiros, subconsultores ou quaisquer de seus diretores, funcionários ou acionistas principais foram declarados inelegíveis pelo Banco ou outra Instituição Financeira Internacional (IFI) e sujeito às disposições dos acordos celebrados pelo Banco relativos ao reconhecimento mútuo de sanções à adjudicação de contratos financiados pelo Banco, nem foram declarados culpados de delitos vinculados a práticas proibidas;
- (v) nenhum de seus diretores, funcionários ou acionistas principais tenha sido diretor, funcionário ou acionista principal de qualquer outra empresa ou entidade que tenha sido declarada inelegível pelo Banco ou outra Instituição Financeira Internacional (IFI) e sujeito às disposições dos acordos celebrados pelo Banco relativos ao reconhecimento mútuo de sanções à adjudicação de contratos financiados pelo Banco ou tenha sido declarado culpado de um delito envolvendo Práticas Proibidas;
- (vi) declararam todas as comissões, honorários de representantes ou pagamentos para participar de atividades financiadas pelo Banco; e
- (vii) reconhecem que o descumprimento de qualquer destas garantias constitui fundamento para a imposição pelo Banco de uma ou mais medidas descritas na Cláusula 1.1 (b).

de

Assinatura Representante Legal da Empresa

SFM

SISTEMA DE FINANCIAMENTO
AOS MUNICÍPIOS
DO ESTADO DO PARANÁ

PREFEITURA MUNICIPAL DE TRÊS BARRAS DO PARANÁ
AVISO DE LICITAÇÃO
EDITAL DE CONCORRÊNCIA N° 01/2022

O Município de Três Barras do Paraná torna público que fará realizar, às 09 horas do dia 04 de Janeiro do ano de 2023, na Avenida Brasil n° 245 em Três Barras do Paraná, Paraná, Brasil, **CONCORRÊNCIA**, sob regime de empreitada por preço global, tipo menor preço, a preços fixos e sem reajuste, da(s) seguinte(s) obra(s):

Local do objeto	Objeto	Quantidade e unidade de medida	Prazo de execução
Vias urbanas	Pavimentação sobre pedras irregulares em CBUQ	5.582,95 m²	180 dias

A Pasta Técnica com o inteiro teor do Edital e seus respectivos modelos, adendos e anexos, poderá ser examinada no endereço acima indicado, no horário comercial, ou solicitada através do e-mail licitacao@tresbarras.pr.gov.br. Informações adicionais, dúvidas e pedidos de esclarecimento deverão ser encaminhados à Comissão de Licitação no endereço ou e-mail acima mencionados - Telefone (45) 3235-1212.

Três Barras do Paraná, 01 de Dezembro de 2022.



Prefeitura Municipal de Três Barras do Paraná
ESTADO DO PARANÁ

000213

AVISO DE LICITAÇÃO
CONCORRÊNCIA Nº 01/2022
PROCESSO ADMINISTRATIVO Nº 144/2022

O **MUNICÍPIO DE TRÊS BARRAS DO PARANÁ** torna público que fará realizar, às 9 horas do dia 04 de JANEIRO de 2023 na Sala de Licitações do Paço Municipal, sito a Avenida Brasil, nº 245, centro, em Três Barras do Paraná/PR, **CONCORRÊNCIA**, sob o regime de empreitada por preço global, tipo menor preço, a preços fixos e sem reajuste, da (s) seguinte(s) obra(s):

Local do Objeto	Objeto	Quantidade e unidade de medida	Prazo de execução
Vias Urbanas	Pavimentação sobre pedras irregulares em CBUQ	5.582,95 m ²	180 dias

A Pasta Técnica com o inteiro teor do Edital e seus respectivos modelos, adendos e anexos, poderá ser examinada no endereço acima indicado, no horário comercial, ou solicitada através do e-mail licitacao@tresbarras.pr.gov.br. Informações adicionais, dúvidas e pedidos de esclarecimentos deverão ser encaminhados à Comissão de Licitação no endereço ou e-mail acima mencionados – Telefone (45) 3235-1212.

Três Barras do Paraná/PR, 01 de dezembro de 2022.

GERSO FRANCISCO GUSSO
Prefeito Municipal

Tapejara**REPUBLIÇÃO
AVISO DE LICITAÇÃO
PREGÃO PRESENCIAL Nº. 083/2022
PROCESSO ADMINISTRATIVO Nº. 170/2022**

A Pregoeira Oficial do Município de Tapejara/PR, no uso das atribuições que lhe foram conferidas pela Portaria nº. 136 de 29 de junho de 2022, através da Divisão de Licitação e Compras, faz saber que se encontra aberta a licitação na modalidade Pregão Presencial nº. 083/2022, visando a **AQUISIÇÃO DE MATERIAL ESCOLAR PERSONALIZADO PARA ATENDER AS NECESSIDADES DA REDE MUNICIPAL DE ENSINO DE TAPEJARA – PR.** conforme descrição constante no Termo de Referência – Anexo I e II do Edital. O certame deste Aviso realizar-se-á no dia **14 DE DEZEMBRO DE 2022, ÀS 08H30MIN.** e será regido consoante a Lei Federal nº. 10.520/02, o Decreto Municipal nº. 001/06, e tendo a aplicação subsidiária da Lei Federal nº. 8.666/93, sem prejuízo das demais regras aplicáveis ao caso. Maiores informações na Sede Administrativa da Prefeitura Municipal de Tapejara, junto a Divisão de Licitação e Compras. Tapejara/PR, 01 de dezembro de 2022. Pregoeira Oficial

130632/2022

**AVISO DE LICITAÇÃO
PREGÃO PRESENCIAL Nº. 087/2022
PROCESSO ADMINISTRATIVO Nº. 174/2022**

A Pregoeira Oficial do Município de Tapejara/PR, no uso das atribuições que lhe foram conferidas pela Portaria nº. 136 de 29 de junho de 2022, através da Divisão de Licitação e Compras, faz saber que se encontra aberta a licitação na modalidade Pregão Presencial nº. 087/2022, visando a **AQUISIÇÃO DE MATERIAIS ELÉTRICOS PARA MANUTENÇÃO DA ILUMINAÇÃO DAS PRAÇAS MUNICIPAIS DO MUNICÍPIO DE TAPEJARA – PR.**, conforme descrição constante no Termo de Referência – Anexo I e II do Edital. O certame deste Aviso realizar-se-á no dia 15 de dezembro de 2022, às 08h30min, e será regido consoante a Lei Federal nº. 10.520/02, o Decreto Municipal nº. 001/06, e tendo a aplicação subsidiária da Lei Federal nº. 8.666/93, sem prejuízo das demais regras aplicáveis ao caso. Maiores informações na Sede Administrativa da Prefeitura Municipal de Tapejara, junto a Divisão de Licitação e Compras. Tapejara/PR, 01 de dezembro de 2022. Pregoeira Oficial

130623/2022

Telêmaco Borba**PREFEITURA MUNICIPAL DE TELÊMACO BORBA – PARANÁ
AVISO DE LICITAÇÃO PREGÃO ELETRÔNICO Nº 165/2022**

Objeto: Serviços de revisão, ajuste, selagem, ensaio de cronotacógrafos, fornecimento de peças, do tipo menor preço total por lote.

Data: 15 de dezembro de 2022 / Horário: 09h00min.

Plataforma ComprasNet <https://www.comprasnet.gov.br>.

O edital poderá ser obtido na Secretaria Municipal de Administração – Divisão de Licitações ou através do endereço eletrônico: <https://telamacoborba.atende.net/#!/tipo/servico/valor/3/padrao/1/loot/1>

Telêmaco Borba, 01 de dezembro de 2022.

Matilde Maria Bittencourt

Pregoeira

130704/2022

**PREFEITURA MUNICIPAL DE TELÊMACO BORBA – PARANÁ
AVISO DE LICITAÇÃO PREGÃO ELETRÔNICO Nº 166/2022**

Objeto: Serviço de arbitragem, do tipo menor preço total por lote.

Data: 15 de dezembro de 2022 / Horário: 09h00min.

Plataforma ComprasNet <http://www.comprasnet.gov.br>.

O edital poderá ser obtido na Secretaria Municipal de Administração – Divisão de Licitações ou através do endereço eletrônico: <https://telamacoborba.atende.net/#!/tipo/servico/valor/3/padrao/1/loot/1>

Telêmaco Borba, 01 de dezembro de 2022.

Glêise Cristiane Kwas Lúcio

Pregoeira

130743/2022

Toledo**MUNICÍPIO DE TOLEDO – PR
DEPARTAMENTO DE LICITAÇÕES E CONTRATOS
AVISO DE LICITAÇÃO****PREGÃO ELETRÔNICO Nº 322/2022**

OBJETO: REGISTRO DE PREÇOS, pelo período de 12 (doze) meses, para contratação de empresa especializada em produção e/ou distribuição de kits didáticos pedagógicos com sistema estruturado de ensino para apoio à melhoria da aprendizagem na área de Língua Portuguesa e Matemática para turmas do 1º aos 5º anos com foco no apoio à realização da Prova Brasil, conforme descrito no presente EDITAL e TERMO DE REFERÊNCIA. DATA DE ABERTURA: 08h00min do dia 16 de DEZEMBRO de 2022. VALOR MÁXIMO: R\$ 1.920.000,00 (um milhão e novecentos e vinte mil reais).

PREGÃO ELETRÔNICO Nº 013/2022 - Trânsito

OBJETO: Obtenção de propostas para a contratação de empresa pelo período de 24 (vinte e quatro) meses, para locação de solução de integrada para a gestão e operação do trânsito e transporte no município de Toledo, englobando o fornecimento de sistemas, equipamentos e serviços conforme características mínimas obrigatórias especificadas tecnicamente no presente EDITAL e TERMO DE REFERÊNCIA. DATA DE ABERTURA: 13h30min do dia 16 de DEZEMBRO de 2022. VALOR MÁXIMO: R\$ 946.200,00 (novecentos e quarenta e seis mil e duzentos reais).

TOMADA DE PREÇOS Nº 047/2022

OBJETO: Execução global (material e mão de obra) dos serviços de construção de Campo de Futebol Sete, no lote 682, Quadra 200, Loteamento SD Chácara 01, Jardim Coopagro, nesta Cidade e Comarca de Toledo-PR. Conforme projetos, memorial descritivo, planilha orçamentária, cronograma físico-financeiro, especificações técnicas e demais documentos técnicos necessários à execução do objeto, que estão dispostos no Projeto Básico, anexos ao processo licitatório. DATA DE ABERTURA: 20 de DEZEMBRO de 2022, às 14h00min. VALOR MÁXIMO: R\$ 319.356,30 (trezentos e dezenove mil, trezentos e cinquenta e seis reais e trinta centavos).

TOMADA DE PREÇOS Nº 048/2022

OBJETO: Execução global (material e mão de obra) dos serviços referentes à reforma da calçada no entorno do Terminal Urbano Luiz Grandi e Terminal Rodoviário Alcides Leonardi, contemplando as ruas Raimundo Leonardi, rua Barão do Rio Branco, rua Rui Barbosa e a Avenida Parigot de Souza, localizadas neste Município de Toledo, Paraná, conforme projetos, memorial descritivo, planilha orçamentária, cronograma físico-financeiro, especificações técnicas e demais documentos técnicos necessários à execução do objeto, dispostos no PROJETO BÁSICO, anexos ao processo licitatório. DATA DE ABERTURA: 21 de DEZEMBRO de 2022, às 08h30min. VALOR MÁXIMO: R\$ 330.590,22 (trezentos e trinta mil, quinhentos e noventa reais, e vinte e dois centavos).

AVISO DE ALTERAÇÃO - REF: TOMADA DE PREÇOS Nº 045/2022

Comunicamos que o edital da licitação supracitada, cujo objeto é: contratação de empresa para a elaboração do projeto e sua aprovação junto a concessionária COPEL, e instalação de usinas/sistemas de geração de energia solar fotovoltaica incluindo todos os equipamentos e materiais, bem como toda a mão de obra de instalação para o funcionamento do referido sistema. As usinas/sistemas de geração de energia solar fotovoltaica serão instaladas, no Povo Municipal, Unidade de Processamento de Alimentos Cozinha Social e Unidade de Pronto Atendimento - UPA por meio do convênio 4500060999/2021 entre o Município de Toledo e a Itaipu Binacional, conforme Edital e Termo de Referência, SOFREU ALTERAÇÕES NO EDITAL. As alterações estão disponíveis no site: www.toledo.pr.gov.br. Assim, por consequência, fica alterada a data de protocolação e abertura dos envelopes, portanto, LEIA-SE: 1.2 - Os envelopes de documentação e de propostas deverão ser protocolizados no Protocolo Geral da Prefeitura Municipal de Toledo, até o dia 20 de DEZEMBRO de 2022, às 08h30min. 1.2.1 - A abertura dos envelopes contendo Documentares de Habilitação e Propostas de Preços será dia 20 de DEZEMBRO de 2022, às 08h30min, nas dependências da Prefeitura Municipal, na endereço citada. Gabinete do Secretário da Administração do Município de Toledo-PR, em 01 de dezembro de 2022. ANDRIWS TODESCHINI PRÊSTES - SECRETÁRIO DA ADMINISTRAÇÃO.

- O(s) edital(is) encontra(m)-se à disposição no site: www.toledo.pr.gov.br - em Licitações. Demais informações: Depto. Licitações e Contratos do Município de Toledo, Rua Raimundo Leonardi, 1586, Centro, Toledo/Pr, de segunda a sexta-feira, Fone: (45) 3055-8820, e-mail: licitacao@toledo.pr.gov.br

130808/2022

Três Barras do Paraná**AVISO DE LICITAÇÃO - CONCORRÊNCIA Nº 01/2022**

O MUNICÍPIO DE TRÊS BARRAS DO PARANÁ torna público que fará realizar, às 9 horas do dia 04 de JANEIRO de 2023 na Sala de Licitações do Paço Municipal, sito a Avenida Brasil, nº 245, centro, em Três Barras do Paraná/PR, CONCORRÊNCIA, sob o regime de empreitada por preço global, tipo menor preço, a preços fixos e sem reajuste, da (s) seguinte (s) obra (s):

Local do Objeto	Objeto	Quantidade e unidade de medida	Prazo de execução
Via Urbana	Pavimentação sobre pedras irregulares em CBUQ	5.502,95 m ²	100 dias

A Pasta Técnica com o inteiro teor do Edital e seus respectivos modelos, adendos e anexos, poderá ser examinada no endereço acima indicado, no horário comercial, ou solicitada através do e-mail licitacao@tresbarras.pr.gov.br. Informações adicionais, dúvidas e pedidos de esclarecimentos deverão ser encaminhados à Comissão de

Licitação no endereço ou e-mail acima mencionados - Telefone (45) 3235-1212.
Três Barras do Paraná/PR, 01 de dezembro de 2022.

GERSO FRANCISCO GUSSO
Prefeito Municipal

130832/2022

Ubiratã

AVISO DE LICITAÇÃO PROCESSO LICITATÓRIO Nº 5912/2022 TOMADA DE PREÇOS Nº 19/2022

O Município de Ubiratã torna público que se encontra aberto processo licitatório na modalidade Tomada de Preços, do tipo Menor Preço, empreitada por Preço Global, visando a DEMOLIÇÃO PARCIAL DO EDIFÍCIO ITAPUÁ. Data de realização: 20 de dezembro de 2022, às 08h30min. Local de Abertura: Sala de Licitações, localizada no 1º andar do Paço Municipal Prefeito Alberoni Bitencourt. O edital e seus anexos poderão ser obtidos no site www.ubirata.pr.gov.br, na aba Processos Licitatórios. Ubiratã, Paraná, 29 de novembro de 2022.

130531/2022

Wenceslau Braz

PREFEITURA MUNICIPAL DE WENCESLAU BRAZ, CNPJ 76.920.800/0001-92, TORNA PÚBLICO QUE IRÁ REQUERER AO INSTITUTO ÁGUA E TERRA - IAT, A EMISSÃO LICENÇA AMBIENTAL SIMPLIFICADA (LAS), PARA PARCELAMENTO DE SOLO, LOTEAMENTO DE INTERESSE SOCIAL A SER IMPLANTADO NA RUA JOÃO STADNIK E SEBASTIÃO ALBERTO DE CARVALHO, SANTA MADALENA - WENCESLAU BRAZ-PR.

130552/2022

Entidades Municipais

Autarquia Municipal de Educação de Apucarana

AUTARQUIA MUNICIPAL DE EDUCAÇÃO DE APUCARANA AVISO DE PREGÃO ELETRÔNICO - Nº 45/2022

OBJETO: Aquisição de livros literários da coleção "Nas trilhas dos sonhos e encantos de Lobato" para os estudantes do 1º ao 5º ano do Ensino Fundamental da rede de ensino pertencente à Autarquia Municipal de Educação de Apucarana. DATA DE REALIZAÇÃO: 16/12/2022 às 09:30 horas, na plataforma eletrônica compras.gov.br. O EDITAL pode ser obtido no Link: apucarana.atende.net/?pg=autotendimentos#/tipo/servico/valor/8/padrao/1/cond/1 ou na plataforma eletrônica, a partir do dia 05/11/2022. Esclarecimentos: licitacao.ame@apucarana.pr.gov.br

Município de Apucarana, 01 de Dezembro de 2022.

130472/2022

Consórcio Metropolitano de Saúde do Paraná

AVISO DE HOMOLOGAÇÃO DE LICITAÇÃO PREGÃO ELETRÔNICO Nº 15/2022

O Ilmo. Senhor Presidente do Consórcio Metropolitano de Saúde do Paraná, no uso de suas atribuições, que lhe são conferidas pela Lei 8.666/93, a vista do parecer conclusivo exarado pela Comissão de Licitação, bem como Parecer Jurídico nº 269/2022, resolve HOMOLOGAR o processo licitatório na modalidade Pregão Eletrônico nº 15/2022 que tem por objeto: Contratação de empresa especializada na prestação de serviços continuados de apoio administrativo (recepção) a serem executados nas dependências deste consórcio, necessários a execução dos serviços durante todo o período de vigência contratual, conforme especificações e quantidades constantes no Termo de Referência, Anexo 1 deste Edital. EMPRESA ADJUDICADA: LOTE ÚNICO a empresa VISÃO SERVIÇOS LTDA, inscrita no CNPJ sob nº 15.062.954/0001-04, com o valor total de R\$ 478.740,72 (quatrocentos e setenta e oito mil setecentos e quarenta reais e setenta e dois centavos), conforme proposta ajustada e documentos de habilitação de acordo com o edital.

Curitiba, 01 de Dezembro de 2022.

GERSON COLODEL
PRESIDENTE DO COMESP

130494/2022

Fundação Araucária

ANULAÇÃO DE ATO

Fica cancelado e sem efeito o convênio 672/2022 PDI firmado entre a Fundação Araucária e a Universidade Estadual do Oeste do Paraná - UNIOESTE, assim como sua publicação realizada na data de 18 de novembro de 2022 no Dioc-PR edição nº 11295.

Justificativa: Considerando que o Processo de Inexigibilidade de Chamada Pública no 10/2022 estabelece que a instituição executora do projeto "CONTROLE ALTERNATIVO DE PRAGAS DA ERVA-MATE" será o Centro Nacional de Pesquisa de Florestas - Embrapa Florestas; Considerando que equivocadamente foi encaminhado o convênio para a Unioeste, que figura apenas como instituição colaboradora no projeto; Informamos que fica cancelado o convênio 672/2022 e solicitamos a devolução, para a conta da Fundação Araucária, da primeira parcela liberada em 25/11/2022, no valor de R\$ 57.500,00.

Curitiba, 01 de Dezembro de 2022.

Raniero Wahrhaftig
Presidente da Fundação Araucária

130664/2022

Diário OFICIAL Paraná

Publicação totalmente digital.

Mais praticidade, agilidade,
segurança e economia.

www.imprensaoficial.pr.gov.br

ESTADO DO PARANÁ
PREFEITURA MUNICIPAL DE TRÊS BARRAS DO PARANÁ

000216

MUNICÍPIO DE TRÊS BARRAS DO PARANÁ
AVISO DE LICITAÇÃO

CONCORRÊNCIA Nº 01/2022
PROCESSO ADMINISTRATIVO Nº 144/2022

O **MUNICÍPIO DE TRÊS BARRAS DO PARANÁ** torna público que fará realizar, às 9 horas do dia 04 de JANEIRO de 2023 na Sala de Licitações do Paço Municipal, sito a Avenida Brasil, nº 245, centro, em Três Barras do Paraná/PR, **CONCORRÊNCIA**, sob o regime de empreitada por preço global, tipo menor preço, a preços fixos e sem reajuste, da (s) seguinte(s) obra(s):

Local do Objeto	Objeto	Quantidade e unidade de medida	Prazo de execução
Vias Urbanas	Pavimentação sobre pedras irregulares em CBUQ	5.582,95 m ²	180 dias

A Pasta Técnica com o inteiro teor do Edital e seus respectivos modelos, adendos e anexos, poderá ser examinada no endereço acima indicado, no horário comercial, ou solicitada através do e-mail licitacao@tresbarras.pr.gov.br. Informações adicionais, dúvidas e pedidos de esclarecimentos deverão ser encaminhados à Comissão de Licitação no endereço ou e-mail acima mencionados – Telefone (45) 3235-1212.

Três Barras do Paraná/PR, 01 de dezembro de 2022.

GERSO FRANCISCO GUSSO
Prefeito Municipal

Publicado por:
Viviane Rodrigues
Código Identificador:23BB7B2D

Matéria publicada no Diário Oficial dos Municípios do Paraná no dia 02/12/2022. Edição 2658
A verificação de autenticidade da matéria pode ser feita informando o código identificador no site:
<https://www.diariomunicipal.com.br/amp/>

SERVIÇO DE REGISTRO DE IMOVEIS E ANEXOS COMARCA DE CANDIÓVIA - PARANÁ

Av. Getúlio Vargas, nº 516 - Fone (41) 3234-1307

Candióvia, 19 de novembro de 2022

Postulamos a cargo de Antônio Demétrio Antunes, inscrito no Conselho de Registro de Imóveis do Paraná nº 20.124, o cargo de Registrador de Imóveis e Anexos, com o vencimento de R\$ 2.100,00 (dois mil e cem reais) e o cargo de Registrador de Imóveis e Anexos, com o vencimento de R\$ 1.800,00 (um mil e oitocentos reais).

Para a realização do processo de licitação, o interessado deverá apresentar proposta com o valor máximo de R\$ 100,00 (cem reais) para o registro de imóveis e anexos, e o valor máximo de R\$ 50,00 (cinquenta reais) para o registro de imóveis e anexos, com o vencimento de R\$ 2.100,00 (dois mil e cem reais) e o cargo de Registrador de Imóveis e Anexos, com o vencimento de R\$ 1.800,00 (um mil e oitocentos reais).

O Edital de Licitação encontra-se disponível no site do Poder Judiciário do Paraná, no endereço eletrônico: www.poderjudicial.rs.gov.br, sob o link: Edital de Licitação nº 001/2022, para a realização do processo de licitação.

Para mais informações, consulte o Edital de Licitação nº 001/2022, disponível no site do Poder Judiciário do Paraná, no endereço eletrônico: www.poderjudicial.rs.gov.br.

Antônio Demétrio Antunes

CI1217935-E22

CÂMARA MUNICIPAL DE CAMPO BONITO CNPJ 01.129.740/0001-95 Estado do Paraná

PONTARIA Nº 55

SUBSTITUI Revoga e Dispõe da Presidência do Legislativo nº 30512 de 9 de Janeiro de 2019, que concede gratificação a Servidora Esteliana e as demais providências.

O PRESIDENTE DA CÂMARA MUNICIPAL DE CAMPO BONITO Estado do Paraná, Letrado de suas atribuições legais, com base no artigo 58 da Lei Municipal nº 1258/19,

RESOLVE

Art. 1º Fica revogada a Portaria de Presidência do Legislativo nº 24019 de 9 de Janeiro de 2019 que concede gratificação a Servidora Esteliana Dávila Aparecida, inscrita no Cadastro Funcional nº 4.1, CPF nº 01.842.268-09 e do RDE nº 2.505.007, a partir de 1 de dezembro de 2022.

Art. 2º Esta Portaria entra em vigor na data de sua publicação.

Campos Bonito, 20 de novembro de 2022.

Luciano Scarpioni Presidente do Executivo

CI1217947-E22

MUNICÍPIO DE Campo Bonito

TERMO DE RESCISÃO UNILATERAL DO CONTRATO DE PRESTAÇÃO DE SERVIÇOS Nº 0153/2022

Por decisão Administrativa do MUNICÍPIO DE CAMPO BONITO, resolve rescindir de ofício o contrato nº 0153/2022, firmado em 09 de maio de 2022, com o objeto de prestação de serviços de manutenção de equipamentos de informática, sob o regime de contratação direta, modalidade de compra por preço global, tipo menor preço, com o nº 0153/2022.

Referido contrato nº 0153/2022, firmado em 09 de maio de 2022, com o objeto de prestação de serviços de manutenção de equipamentos de informática, sob o regime de contratação direta, modalidade de compra por preço global, tipo menor preço, com o nº 0153/2022.

A rescisão é efetivada de ofício, não havendo necessidade de pagamento de multa contratual.

Campo Bonito, 05 de Novembro de 2022.

Mário Weber Prefeito Municipal

CI1217955-E22

Braganey

DEPARTAMENTO DE OBRAS E SERVIÇOS PÚBLICOS MUNICÍPIO DE BRAGANEY

AVENIDA BRASIL, 11.566 - CEP 83408-000 CASCAVEL - PARANÁ TELEFONE: (41) 3375-4800 FAX: (41) 3375-4801

EXTRATO DE CONTRATO PREGÃO ELETRÔNICO Nº 71/2022

CONTRATO Nº 2862/22 CONTRATANTE: CISOP

CONTRATADO: COMERCIAL CIRURGICA RIOGRANENSE LTDA

OBJETO: AQUISIÇÃO DE MATERIAL FARMACOLÓGICO PARA OS MUNICÍPIOS CONSORCIADOS AO CISOP

VALOR: R\$ 54362,90 PRAZO: 29/11/2022 a 29/11/2023

DATA DA ASSINATURA: 29/11/2022 ASSINATURAS: VLADEMIR ANTONIO BARELLA RAFAEL OLÍMPIO CASTANHEIRA

PREGÃO ELETRÔNICO Nº 71/2022 CONTRATO Nº 3032/22

CONTRATANTE: CISOP

CONTRATADO: MAEVE PRODUTOS HOSPITALARES LTDA

OBJETO: AQUISIÇÃO DE MATERIAL FARMACOLÓGICO PARA OS MUNICÍPIOS CONSORCIADOS AO CISOP

VALOR: R\$ 30.708,50 PRAZO: 29/11/2022 a 29/11/2023

DATA DA ASSINATURA: 29/11/2022 ASSINATURAS: VLADEMIR ANTONIO BARELLA TOMAZ LOBO DE MELLO

PREGÃO ELETRÔNICO Nº 71/2022 CONTRATO Nº 3052/22

CONTRATANTE: CISOP

CONTRATADO: PONTAMED FARMACÉUTICA LTDA

OBJETO: AQUISIÇÃO DE MATERIAL FARMACOLÓGICO PARA OS MUNICÍPIOS CONSORCIADOS AO CISOP

VALOR: R\$ 267.128,26 PRAZO: 29/11/2022 a 29/11/2023

DATA DA ASSINATURA: 29/11/2022 ASSINATURAS: VLADEMIR ANTONIO BARELLA FERNANDO PARUCKER DA SILVA

MUNICÍPIO DE CAPITÃO LEONIDAS MARQUES - PR

AVISO DE LICITAÇÃO PREGÃO ELETRÔNICO Nº 002/2022

Objeto: AQUISIÇÃO DE MATERIAL FARMACOLÓGICO PARA OS MUNICÍPIOS CONSORCIADOS AO CISOP

Valor estimado da licitação: R\$ 13.418,00 (treze mil quatrocentos e oitenta reais)

Local de entrega: Rua Getúlio Vargas, nº 11.566, Cascavel - Paraná

Local de entrega: Rua Getúlio Vargas, nº 11.566, Cascavel - Paraná

Local de entrega: Rua Getúlio Vargas, nº 11.566, Cascavel - Paraná

Local de entrega: Rua Getúlio Vargas, nº 11.566, Cascavel - Paraná

Local de entrega: Rua Getúlio Vargas, nº 11.566, Cascavel - Paraná

Local de entrega: Rua Getúlio Vargas, nº 11.566, Cascavel - Paraná

Local de entrega: Rua Getúlio Vargas, nº 11.566, Cascavel - Paraná

Local de entrega: Rua Getúlio Vargas, nº 11.566, Cascavel - Paraná

Local de entrega: Rua Getúlio Vargas, nº 11.566, Cascavel - Paraná

CÂMARA DO MUNICÍPIO DE MARIPÁ

EXTRATO E RATIFICAÇÃO DO PROCESSO DE LICITAÇÃO Nº 27/2022

OBJETO: Apoio a serviços de treinamento e capacitação para Vereadores do Município de Maripá, visando melhorar a qualidade da gestão pública.

INSCRITOS PARA O EVENTO: ALMIR AFRONSO FRITZEN

FUNDAMENTAÇÃO LEGAL: Capítulo Art. 12 a 15 da Lei 896/91

DOTAÇÃO ORÇAMENTÁRIA: 01.20 - PODER LEGISLATIVO 01.21 - CÂMARA MUNICIPAL 01.21.001/2022 - Capacitação de Pessoal do Legislativo 01.21.00.04.00 - Serviços de Seleção e Treinamento

Valor de Recursos: R\$ 0,00

Considerando o Parecer emitido pelo Procurador Jurídico do Poder Legislativo do Município de Maripá, sua aprovação e execução executada pela Comissão Permanente de Licitação, visando ao Processo em curso.

Fica a Secretaria encarregada de promover a publicação do Edital para a realização do evento, conforme as formalidades legais.

Maripá, 27 de novembro de 2022

EDSON SANTOS Presidente

CI1217957-E22

MUNICÍPIO DE LIBERATÁ-PR

AVISO DE LICITAÇÃO PROCESSO LICITATÓRIO Nº 1912/2022

OBJETO: AQUISIÇÃO DE MATERIAL FARMACOLÓGICO PARA OS MUNICÍPIOS CONSORCIADOS AO CISOP

Valor estimado da licitação: R\$ 30.708,50

Local de entrega: Rua Getúlio Vargas, nº 11.566, Cascavel - Paraná

Local de entrega: Rua Getúlio Vargas, nº 11.566, Cascavel - Paraná

Local de entrega: Rua Getúlio Vargas, nº 11.566, Cascavel - Paraná

Local de entrega: Rua Getúlio Vargas, nº 11.566, Cascavel - Paraná

Local de entrega: Rua Getúlio Vargas, nº 11.566, Cascavel - Paraná

Local de entrega: Rua Getúlio Vargas, nº 11.566, Cascavel - Paraná

Local de entrega: Rua Getúlio Vargas, nº 11.566, Cascavel - Paraná

Local de entrega: Rua Getúlio Vargas, nº 11.566, Cascavel - Paraná

Local de entrega: Rua Getúlio Vargas, nº 11.566, Cascavel - Paraná

Local de entrega: Rua Getúlio Vargas, nº 11.566, Cascavel - Paraná

Local de entrega: Rua Getúlio Vargas, nº 11.566, Cascavel - Paraná

Local de entrega: Rua Getúlio Vargas, nº 11.566, Cascavel - Paraná

Local de entrega: Rua Getúlio Vargas, nº 11.566, Cascavel - Paraná

Local de entrega: Rua Getúlio Vargas, nº 11.566, Cascavel - Paraná

Local de entrega: Rua Getúlio Vargas, nº 11.566, Cascavel - Paraná

Local de entrega: Rua Getúlio Vargas, nº 11.566, Cascavel - Paraná

Local de entrega: Rua Getúlio Vargas, nº 11.566, Cascavel - Paraná

Local de entrega: Rua Getúlio Vargas, nº 11.566, Cascavel - Paraná

Local de entrega: Rua Getúlio Vargas, nº 11.566, Cascavel - Paraná

Local de entrega: Rua Getúlio Vargas, nº 11.566, Cascavel - Paraná

Local de entrega: Rua Getúlio Vargas, nº 11.566, Cascavel - Paraná



ESTADO DO PARANÁ

Prefeitura Municipal de Três Barras do Paraná

CAPITAL DO FEIJÃO

000218

PUBLICADO EM:

27/12/2022

Jornal AMP

Página 118

Edição 2675

Ass. Responsável

DECRETO Nº 5184/2022

Data 26/12/2022

Súmula: Constitui e designa a Comissão Permanente de Licitações para o período de 05/01/2023 à 31/12/2023, e dá outras providências.

GERSO FRANCISCO GUSSO, Prefeito do Município de Três Barras do Paraná, Estado do Paraná, no uso da competência prevista no inciso II, do artigo 30 da Constituição Federal, bem como as atribuições de que trata o inciso V, do artigo 56 da Lei Orgânica do Município e, para cumprir o disposto no artigo 37, inciso XXI, da Constituição Federal, com observância do disposto nas Leis federais nº 8.666, de 21 de junho de 1993,

RESOLVE:

Art. 1º. Fica nomeados e designados a Comissão Permanente de Licitações do Município de Três Barras do Paraná, Estado do Paraná, para o período de 05 de janeiro de 2023 até 31 de dezembro de 2023, com a finalidade de dirigir e julgar os procedimentos licitatórios nas modalidades previstas na Lei Federal nº 8.666/93, e suas alterações, bem como chamamento público e os registros cadastrais.

Art. 2º. A comissão ora constituída e designada será composta pelos seguintes membros:

Presidente: VIVIANE RODRIGUES – CPF 033.631.199-09

Secretário: FERNANDO HENRIQUE PIZZATO - CPF nº 081.574.749-73;

Membro: MIRIA KUHNEN MENCATTO - CPF nº 076.456.549-45

Membro Suplente: LUANA CRISTINA REFFATTI - CPF nº 826.090.809-30;

Art. 3º. Na ausência ou impedimentos do Presidente, o Secretário assumirá a presidência e convocará um membro suplente para compor a Comissão.

Parágrafo Único. As substituições dos componentes da Comissão serão realizadas de acordo com a classificação disposta dos membros no Art. 2º, competindo ao Presidente a convocação do Membro Suplente e a alocação nas funções de Secretário ou Membro.

Art. 4º. As decisões da Comissão serão tomadas com a presença dos 03 (três) membros, e mediante voto singular de cada um deles.

Art. 5º. Os membros da Comissão responderão solidariamente pelos atos decisórios que adotar, salvo se a posição divergente for devidamente registrada em ata lavrada na respectiva reunião.



ESTADO DO PARANÁ

000219

Prefeitura Municipal de Três Barras do Paraná

CAPITAL DO FEIJÃO

Art. 6º. Esta Comissão Permanente não poderá atuar nas modalidades Concurso e Leilão, onde eventualmente serão nomeadas Comissões específicas para tal.

Art. 7º. A investidura dos membros da Comissão será de 05/01/2023, até a data de 31/12/2023, vedada a recondução da totalidade de seus membros para o período subsequente.

Parágrafo único. Com base no § 2º e 3º do Art. 1º, da Lei Municipal nº 1254/15, de 22/05/15, combinada com a Lei Municipal nº 2319/2022 de 09/08/2022, que acrescentaram dispositivos a Lei nº 085/94, fica concedido um percentual de 50% (cinquenta por cento) aos membros titulares, e 30% (trinta por cento) aos membros suplentes, sobre o vencimento base.

Art. 8º. Este Decreto entra em vigor na data de sua publicação, revogadas as disposições contrárias, surtindo seus efeitos a partir de 05 de janeiro de 2023.

Gabinete do Prefeito Municipal, de Três Barras do Paraná/PR, em 26 de dezembro de 2022.

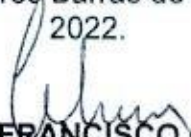
GERSO FRANCISCO GUSSO
Prefeito Municipal



ESTADO DO PARANÁ

Prefeitura Municipal de Três Barras do Paraná

CAPITAL DO FEIJÃO

000220

PUBLICADO EM:

27/12/2022

Jornal AMP

Página 138

Edição 2675

[Assinatura]

Ass. Responsável

DECRETO Nº 5185/2022

Data: 26/12/2022

Súmula: Nomeia pregoeiro e membros da Equipe de Apoio e dá outras providências.

GERSO FRANCISCO GUSSO, Prefeito do Município de Três Barras do Paraná, Estado do Paraná, no uso da competência prevista no inciso II, do artigo 30 da Constituição Federal, bem como as atribuições de que trata o inciso V, do artigo 56 da Lei Orgânica do Município e, para cumprir o disposto no artigo 37, inciso XXI, da Constituição Federal, com observância do disposto nas Leis federais nº 8.666, de 21 de junho de 1993 e nº 10.520, de 17 de julho de 2002.

DECRETA

Art. 1º. Fica nomeado e designado o Pregoeiro do Município de Três Barras do Paraná, Estado do Paraná, para o período de 05 de janeiro de 2023, até 31 de dezembro de 2023, com a finalidade de dirigir e julgar os procedimentos licitatórios na modalidade Pregão previstos na Lei Federal nº 10.520/2002, o seguinte servidor:

Pregoeiro (a): VANESSA MACAGNAN ACUNHA
OENNING – CPF nº 068.960.809-81

Parágrafo Único. Quando das situações de impedimentos ou ausências do Pregoeiro assumira como Pregoeiro o 1º Membro Titular e convocará na ordem desta designação, caso julgar necessário, um membro suplente para auxiliar os trabalhos.

Art. 2º. Fica igualmente, nomeados e designados a Equipe de Apoio dos Pregoeiros do Município de Três Barras do Paraná, Estado do Paraná, com a finalidade de auxiliar nos trabalhos relativos aos procedimentos licitatórios na modalidade Pregão prevista na Lei Federal nº 10.520/2002, A Equipe de Apoio será composta pelos seguintes servidores:

1º Membro Titular: VIVIANE RODRIGUES – CPF 033.631.199-09;
2º Membro Titular: FERNANDO HENRIQUE PIZZATO – CPF nº 081.574.749-73;
1º Membro Suplente: MIRIA KUHNEN MENCATTO - CPF nº 076.456.549-45.

Parágrafo Único. O membro suplente da Equipe de Apoio somente atuará nas situações de impedimentos ou ausência dos membros titulares ou quando houver a necessidade de mais pessoas para auxiliar o Pregoeiro. Os membros suplentes da Equipe de Apoio serão convocados pelo Pregoeiro, quando da necessidade, na quantidade em que necessitar.

Art. 3º. A investidura do Pregoeiro e Equipe de Apoio será de 05/01/2023, até 31/12/2023, vedada a recondução da totalidade de seus membros para o período subsequente.



ESTADO DO PARANÁ

Prefeitura Municipal de Três Barras do Paraná

CAPITAL DO FEIJÃO

Parágrafo único. Com base no § 2º e 3º do Art. 1º, da Lei Municipal nº 1254/15, de 22/05/15, combinada com a Lei Municipal nº 2319/2022 de 09/08/2022 que acrescentam dispositivos a Lei nº 085/94, fica concedido um percentual de 50% (cinquenta por cento) aos membros titulares, e 30% (trinta por cento), ao membro suplente sobre o vencimento base.

Art. 4º. Este Decreto entra em vigor na data de sua publicação, revogadas as disposições contrárias, surtindo seus efeitos a partir de 05 de janeiro de 2023.

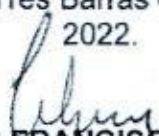

Gabinete do Prefeito Municipal de Três Barras do Paraná/PR, em 26 de dezembro de 2022.

GERSO FRANCISCO GUSSO
Prefeito Municipal

Licitações na íntegra

CONCORRÊNCIA Nº 01/2022 - CONTRATAÇÃO DE EMPRESA PARA EXECUÇÃO DE PAVIMENTAÇÃO ASFÁLTICA EM VIAS URBANAS DO MUNICÍPIO DE TRÊS BARRAS BARRAS DO PARANÁ, CONFORME CONTRATO DE FINANCIAMENTO Nº4392/2022 FOMENTO PARANÁ/SFM.

Arquivos em anexo

Arquivo	Descrição	Criador	Tamanho do Arquivo	Modificado em
 EDITAL		Miria Mencatto	1468 kB	02/12/2022 08:37
 AVISO DE LICITAÇÃO		Miria Mencatto	111 kB	02/12/2022 08:37

O MUNICÍPIO DE TRÊS BARRAS DO PARANÁ torna público que fará realizar, às 9 horas do dia 04 de JANEIRO de 2023 na Sala de Licitações do Paço Municipal, sito a Avenida Brasil, nº 245, centro, em Três Barras do Paraná/PR, **CONCORRÊNCIA**, sob o regime de empreitada por preço global, tipo menor preço, a preços fixos e sem reajuste, da (s) seguinte(s) obra(s):

Item do Objeto	Objeto	Quantidade e unidade de medida	Prazo de execução
Vias Urbanas	Pavimentação sobre pedras irregulares em CBUQ	5.582,95 m ²	180 dias

A Pasta Técnica com o inteiro teor do Edital e seus respectivos modelos, adendos e anexos, poderá ser examinada no endereço acima indicado, no horário comercial, ou solicitada através do e-mail licitacao@tresbarras.pr.gov.br. Informações adicionais, dúvidas e pedidos de esclarecimentos deverão ser encaminhados à Comissão de Licitação no endereço ou e-mail acima mencionados – Telefone (45) 3235-1212.

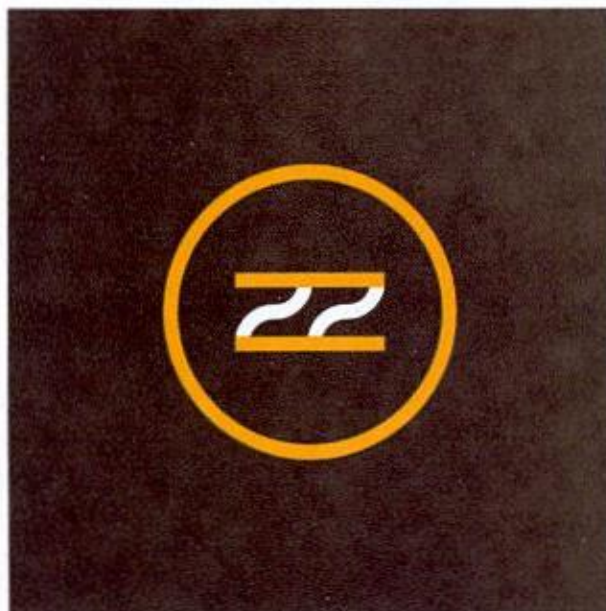

DOCUMENTOS DE HABILITAÇÃO

CONCORRÊNCIA Nº 001/2022

Prefeitura Municipal de TRÊS BARRAS DO PARANÁ – PR

POZZEBON ENGENHARIA LTDA

CNPJ: 27.629.533/0001-93

DATA: 04/01/2023

Elves Alex Pozzebon
Engenheiro Civil
C.R.C. 248.724-0/PR

www.pozzebon.com.br
R. Amazonas, 127 - Jd. Industrial
81110-000 - Curitiba - PR

Tel: +55 (41) 99942-3304



Handwritten signature in blue ink.

Handwritten mark in blue ink.

Handwritten scribble in blue ink.

**DECLARAÇÃO DE MICROEMPRESA OU EMPRESA DE PEQUENO PORTE**

À Comissão de Licitação.

Prefeitura Municipal de TRÊS BARRAS DO PARANÁ – PR

Ref.: Edital de CONCORRÊNCIA Nº 001/2022

O signatário da presente, o senhor Elves Alex Pozzebon, representante legalmente constituído da proponente POZZEBON ENGENHARIA LTDA, declara sob as penas da Lei, que a mesma está estabelecida sob o regime legal de microempresa ou empresa de pequeno porte, conforme conceito legal e fiscal de nosso ordenamento pátrio, podendo usufruir os benefícios da Lei Complementar nº 123/06 alterada pela Lei Complementar nº 147, de 07 de agosto de 2014.

Três Barras do Paraná - PR, 04 de janeiro de 2023.

POZZEBON ENGENHARIA LTDA

Elves Alex Pozzebon

RG nº: 7.364.210-8

POZZEBON ENGENHARIA LTDA

Rua Parma, 520, F.A.G., Cascavel-PR, CEP: 85808-465

Te1. +55 45 99963-3536



**DECLARAÇÃO DE COMPROMISSO DE UTILIZAÇÃO DE PRODUTOS E
SUBPRODUTOS DE MADEIRA DE ORIGEM EXÓTICA OU DE ORIGEM NATIVA DE
PROCEDÊNCIA LEGAL E DE GERENCIAMENTO DE RESÍDUOS DA
CONSTRUÇÃO CIVIL**

À Comissão de Licitação.

Prefeitura Municipal de TRÊS BARRAS DO PARANÁ – PR

Ref.: Edital de CONCORRÊNCIA Nº 001/2022

Eu, ELVES ALEX POZZEBON, RG 7.364,210-8, legalmente nomeado representante da proponente **POZZEBON ENGENHARIA LTDA**, CNPJ nº 27.629.533/0001-93, sediada na Rua Parma, 520, FAG, Cascavel – PR, CEP: 85.808-465, para o fim de qualificação técnica no procedimento licitatório, na modalidade de CONCORRÊNCIA Nº 001/2022, declaro, sob as penas da lei, que para a execução do objeto da referida licitação somente serão utilizados produtos e subprodutos de madeira de origem exótica ou de origem nativa de procedência legal, decorrentes de desmatamento autorizado ou de manejo florestal aprovados por órgão ambiental competente integrante do Sistema Nacional do Meio Ambiente (SISNAMA), com autorização de transporte concedida pelo Instituto Brasileiro do Meio Ambiente e dos Recursos Naturais Renováveis – IBAMA, tendo ciência que o não atendimento da presente exigência na fase de execução do contrato poderá acarretar as sanções administrativas previstas nos artigos 86 a 88 da Lei Federal 8.666/93, e no artigo 72, § 8º, inciso V da Lei Federal 9.605/98, sem prejuízo das implicações de ordem criminal contempladas na referida lei.

No que diz respeito ao Gerenciamento de Resíduos da Construção Civil, declaro, que a obra será realizada de acordo com a Resolução do CONAMA nº 307, de 05 de julho de 2002 e suas alterações, juntamente com a legislação pertinente do município onde a mesma será construída.

Três Barras do Paraná - PR, 04 de janeiro de 2023.

Atenciosamente

ELVES ALEX POZZEBON

CPF: 032.944.689-46



**DECLARAÇÃO DE QUE NÃO MANTÉM EM SEU QUADRO DE PESSOAL
MENORES**

À Comissão de Licitação.

Prefeitura Municipal de TRÊS BARRAS DO PARANÁ – PR

Ref.:

Edital de CONCORRÊNCIA Nº 001/2022

Objeto: Pavimentação asfáltica sobre pedras irregulares em CBUQ, 5.582,95 m², incluindo serviços preliminares, base e sub-base, revestimento, meio-fio com sarjeta, serviços de urbanização, sinalização de trânsito, drenagem, ensaios tecnológicos e placa de comunicação visual.

Signatário da presente, o senhor **ELVES ALEX POZZEBON**, representante legalmente constituído da proponente **POZZEBON ENGENHARIA LTDA**, CNPJ nº 27.629.533/0001-93, sediada na Rua Parma, 520, FAG, Cascavel – PR, CEP: 85.808-465, DECLARA, para fins do disposto no inciso V do art. 27 da Lei n.º 8.666, de 21 de junho de 1993, acrescido pela Lei n.º 9.854, de 27 de outubro de 1999, que não mantém em seu quadro de pessoal menores de 18 (dezoito) anos em horário noturno de trabalho ou em serviços perigosos ou insalubres, não mantendo ainda, em qualquer trabalho, menores de 16 (dezesesseis) anos, salvo na condição de aprendiz, a partir de 14 (quatorze) anos.

Três Barras do Paraná - PR, 04 de janeiro de 2023.

POZZEBON ENGENHARIA LTDA

Elves Alex Pozzebon

RG nº: 7.364.210-8



REPÚBLICA FEDERATIVA DO BRASIL

CADASTRO NACIONAL DA PESSOA JURÍDICA

NÚMERO DE INSCRIÇÃO 27.629.533/0001-93 MATRIZ	COMPROVANTE DE INSCRIÇÃO E DE SITUAÇÃO CADASTRAL	DATA DE ABERTURA 02/05/2017
---	---	--------------------------------

NOME EMPRESARIAL POZZEBON ENGENHARIA LTDA.

TÍTULO DO ESTABELECIMENTO (NOME DE FANTASIA) POZZEBON ENGENHARIA	PORTE EPP
---	--------------

CÓDIGO E DESCRIÇÃO DA ATIVIDADE ECONÔMICA PRINCIPAL 42.11-1-01 - Construção de rodovias e ferrovias
--

CÓDIGO E DESCRIÇÃO DAS ATIVIDADES ECONÔMICAS SECUNDÁRIAS 42.13-8-00 - Obras de urbanização - ruas, praças e calçadas 43.13-4-00 - Obras de terraplenagem 52.12-5-00 - Carga e descarga 41.20-4-00 - Construção de edifícios 49.30-2-01 - Transporte rodoviário de carga, exceto produtos perigosos e mudanças, municipal. 71.12-0-00 - Serviços de engenharia 49.30-2-02 - Transporte rodoviário de carga, exceto produtos perigosos e mudanças, intermunicipal, interestadual e internacional

CÓDIGO E DESCRIÇÃO DA NATUREZA JURÍDICA 206-2 - Sociedade Empresária Limitada
--

LOGRADOURO R PARMA	NÚMERO 520	COMPLEMENTO *****
-----------------------	---------------	----------------------

CEP 85.808-465	BAIRRO/DISTRITO FAG	MUNICÍPIO CASCAVEL	UF PR
-------------------	------------------------	-----------------------	----------

ENDEREÇO ELETRÔNICO ELVES.POZZEBON@HOTMAIL.COM	TELEFONE (45) 9996-3353
---	----------------------------

ENTE FEDERATIVO RESPONSÁVEL (EFR) *****
--

SITUAÇÃO CADASTRAL ATIVA	DATA DA SITUAÇÃO CADASTRAL 02/05/2017
-----------------------------	--

MOTIVO DE SITUAÇÃO CADASTRAL

SITUAÇÃO ESPECIAL *****	DATA DA SITUAÇÃO ESPECIAL *****
----------------------------	------------------------------------

Aprovado pela Instrução Normativa RFB nº 1.863, de 27 de dezembro de 2018.

Emitido no dia 14/11/2022 às 10:58:17 (data e hora de Brasília).

Página: 1/1

REPUBLICA FEDERATIVA DO BRASIL
MINISTÉRIO DA INFRAESTRUTURA
DEPARTAMENTO NACIONAL DE TRÂNSITO
CARTEIRA NACIONAL DE HABILITAÇÃO

PR

VALIDA EM TODO O TERRITÓRIO NACIONAL
1861057220

NOME
ELVES ALEX POZZERON

DOC. IDENTIDADE-ORG. EMISSOR/UF
73642108 DSP PR

CPF
022.964.689-46

DATA NASCIMENTO
03/09/1982

RELACÃO
ADAIR PEDRO POZZERON

IRONE MARIA BALDISSERA POZZERON

PERMISSÃO ACC CAT HAB

Nº REGISTRO
01589997013

VALIDADE
18/04/2024

HABILITAÇÃO
20/11/2000

OBSERVAÇÕES

ASSINATURA DO PORTADOR

LOCAL
CASCAVEL, PR

DATA EMISSÃO
18/04/2019

ASSINADO DIGITALMENTE
DEPARTAMENTO NACIONAL DE TRÂNSITO

2E106697116
PP916111180

PARANÁ

DENATRAN CONTRAN

QR-CODE



Documento assinado com certificado digital em conformidade com a Medida Provisória nº 2200-2/2001. Sua validade poderá ser confirmada por meio da comparação deste arquivo digital com o arquivo de assinatura (.p7s) no endereço: < <http://www.serpro.gov.br/assinador-digital> >.

SERPRO / DENATRAN

(Handwritten signatures and initials)

POZZEBON ENGENHARIA EIRELI
ALTERAÇÃO POR TRANSFORMAÇÃO DE EMPRESA INDIVIDUAL DE
RESPONSABILIDADE LIMITADA EM SOCIEDADE EMPRESÁRIA LTDA
CNPJ 27.629.533/0001-93
NIRE 41600558855

ELVES ALEX POZZEBON, brasileiro, solteiro, natural de Santa Helena, Paraná, nascido em 03 de setembro de 1981, engenheiro civil, portador do CPF/ME Nº 032.944.689-46 e da Cédula de identidade Civil RG Nº 7.364.210-8 SSP/PR, residente e domiciliado em Cascavel, Paraná, na Rua Santa Clara, Nº. 165, Bairro Pioneiros Catarinenses, CEP 85.805-660, único sócio da Empresa Individual de Responsabilidade Limitada **POZZEBON ENGENHARIA EIRELI**, com sede e foro na Avenida Assunção, Nº 532, AP 01, Centro, CEP 85.805-030, em Cascavel, Paraná, devidamente registrada na Junta Comercial do Paraná sob NIRE Nº 41600558855, inscrita no CNPJ Nº 27.629.533/0001-93, **RESOLVE**, através deste instrumento particular, alterar seu contrato social e posteriores alterações, pelas cláusulas e condições seguintes, e no que for cabível, subsidiariamente pela Lei 6.404 de 13 de dezembro de 1976, e pelo Código Civil brasileiro em vigor.

CLÁUSULA PRIMEIRA: Fica transformada a natureza jurídica desta Empresa Individual de Responsabilidade Limitada, em Sociedade Empresária Limitada sob a razão social de **POZZEBON ENGENHARIA LTDA.**, conforme faculta a Lei 10.406/02 artigo 980, que doravante se regerá com sub-rogação de todos os direitos e obrigações pertinentes ao tipo jurídico ora transformado:

CLÁUSULA SEGUNDA: O sócio altera seu endereço para Rua Parma, Nº 520, Bairro FAG, CEP 85.808-465, Cascavel, Paraná.

CLÁUSULA TERCEIRA: A sociedade altera seu endereço para Rua Parma, Nº 520, Bairro FAG, CEP 85.808-465, Cascavel, Paraná.

POZZEBON ENGENHARIA EIRELI
ALTERAÇÃO POR TRANSFORMAÇÃO DE EMPRESA INDIVIDUAL DE
RESPONSABILIDADE LIMITADA EM SOCIEDADE EMPRESÁRIA LTDA
CNPJ 27.629.533/0001-93
NIRE 41600558855

CLÁUSULA QUARTA: Para tanto, passa a transcrever, na íntegra, seu CONTRATO SOCIAL da referida empresa, com o teor seguinte:

POZZEBON ENGENHARIA LTDA.
CONTRATO SOCIAL
CNPJ 27.629.533/0001-93

ELVES ALEX POZZEBON, brasileiro, solteiro, natural de Santa Helena, Paraná, nascido em 03 de setembro de 1981, engenheiro civil, portador do CPF/ME Nº 032.944.689-46 e da Cédula de identidade Civil RG Nº 7.364.210-8 SSP/PR, residente e domiciliado em Cascavel, Paraná, na Rua Parma, Nº 520, Bairro FAG, CEP 85.808-465, único sócio da sociedade empresaria limitada denominada **POZZEBON ENGENHARIA LTDA.**, com sede e foro na Rua Parma, Nº 520, Bairro FAG, CEP 85.808-465, em Cascavel, Paraná, e inscrita no CNPJ Nº 27.629.533/0001-93, **RESOLVE**, através deste instrumento particular, alterar seu contrato social e posteriores alterações, pelas cláusulas e condições seguintes, e no que for cabível, subsidiariamente pela Lei 6.404 de 13 de dezembro de 1976, e pelo Código Civil brasileiro em vigor.

CLÁUSULA PRIMEIRA: A sociedade gira sob a razão social **POZZEBON ENGENHARIA LTDA.**

CLÁUSULA SEGUNDA: A sociedade tem sua sede e foro na Rua Parma, Nº 520, Bairro FAG, CEP 85.808-465, Cascavel, Paraná.

CLÁUSULA TERCEIRA: A sociedade tem por objeto social Construtora de obras civis, serviços de engenharia, execuções de obras civis, administração de obras, terraplanagem, drenagem, pavimentação, carga e descarga, transportes de cargas municipal, intermunicipal e interestadual, exceto cargas perigosas e mudanças e execução de obras de asfalto e



POZZEBON ENGENHARIA EIRELI
ALTERAÇÃO POR TRANSFORMAÇÃO DE EMPRESA INDIVIDUAL DE
RESPONSABILIDADE LIMITADA EM SOCIEDADE EMPRESÁRIA LTDA
CNPJ 27.629.533/0001-93
NIRE 41600558855

pavimentação de rodovias e pavimentação de ruas e logradouros, obras de urbanização de ruas, praças e calçadas.

CLÁUSULA QUARTA: O prazo de duração da sociedade é por tempo indeterminado, iniciando suas atividades no dia 19 de abril de 2017.

CLÁUSULA QUINTA: O Capital Social, será no valor R\$ 2.000.000,00 (dois milhões de reais), divididos em quotas com valor nominal R\$ 1,00 (um real) cada, inteiramente subscrito e integralizado pelo sócio em moeda corrente do País.

CLÁUSULA SEXTA: Em face do exposto na cláusula anterior, o capital social, no valor de R\$ 2.000.000,00 (dois milhões de reais) quotas de capital com valor nominal de R\$ 1,00 (um real) cada, num total de R\$ 2.000.000,00 (dois milhões de reais), distribuídos conforme abaixo:

NOME	QUOTAS	R\$	%
ELVES ALEX POZZEBON	2.000.000	2.000.000,00	100%
TOTAL	2.000.000	2.000.000,00	100%

Parágrafo Único: A responsabilidade do sócio é restrito ao valor de suas quotas e, solidariamente, pela integralização do capital social, conforme o artigo 1.052 do Código Civil.

CLÁUSULA SÉTIMA: A sociedade é administrada pelo sócio **ELVES ALEX POZZEBON**, isoladamente, na qualidade de sócio administrador, o uso da firma e a representação ativa e passiva, judicial e extrajudicial da sociedade, sendo-lhe vedado o seu emprego em operações ou negócios estranhos ao objeto social, especialmente a prestação de avais, endossos, fianças e cauções de favor. O sócio administrador ficará dispensado da prestação de caução.



POZZEBON ENGENHARIA EIRELI
ALTERAÇÃO POR TRANSFORMAÇÃO DE EMPRESA INDIVIDUAL DE
RESPONSABILIDADE LIMITADA EM SOCIEDADE EMPRESÁRIA LTDA
CNPJ 27.629.533/0001-93
NIRE 41600558855

CLÁUSULA OITAVA: O sócio declara, sob as penas da lei, que não participa de nenhuma outra empresa dessa modalidade.

CLÁUSULA NONA: A responsabilidade técnica pela empresa ficará à cargo do seu titular **ELVES ALEX POZZEBON**, brasileiro, solteiro, natural de Santa Helena, Paraná, nascido em 03 de setembro de 1981, engenheiro civil, portador do CPF/MF N° 032.944.689-46 e da Cédula de identidade Civil RG N° 7.364.210-8 SSP/PR, e inscrição no CREA/PR N° PR-90.291/D, residente e domiciliado em Cascavel, Paraná, na Rua Parma, N° 520, Bairro FAG, CEP 85.808-465.

CLÁUSULA DÉCIMA: A Empresa **POZZEBON ENGENHARIA LTDA.**, declara sob as penas da Lei, que se enquadra na condição de **EMPRESA DE PEQUENO PORTE**, nos termos da Lei Complementar N° 123, de 14/12/2006.

CLÁUSULA DÉCIMA PRIMEIRA: Serão nulos e não gerarão responsabilidade para a sociedade os atos praticados em desconformidade com as regras das cláusulas deste contrato.

CLÁUSULA DÉCIMA SEGUNDA: O sócio administrador poderá receber a título de remuneração *Pró-Labore*, quantia mensal fixada de comum acordo.

CLÁUSULA DÉCIMA TERCEIRA: O exercício social se estenderá de 1° de janeiro até 31 de dezembro de cada ano, e a seu término, o administrador prestará contas justificadas de sua gestão, procedendo à elaboração do inventário, do balanço patrimonial e do balanço de resultado econômico da sociedade. Os lucros e perdas apurados, poderão ser distribuídos,



POZZEBON ENGENHARIA EIRELI
ALTERAÇÃO POR TRANSFORMAÇÃO DE EMPRESA INDIVIDUAL DE
RESPONSABILIDADE LIMITADA EM SOCIEDADE EMPRESÁRIA LTDA
CNPJ 27.629.533/0001-93
NIRE 41600558855

de forma desproporcional à participação no capital social, ou ficar em conta de reserva na sociedade.

CLÁUSULA DÉCIMA QUARTA: As quotas sociais são indivisíveis e impenhoráveis.

CLÁUSULA DÉCIMA QUINTA: Para quaisquer soluções de divergências, que não estejam contempladas neste contrato social ou no Capítulo IV, da Sociedade Limitada, do Código Civil, serão adotadas subsidiariamente as disposições da Lei Nº 6.404/76, em detrimento de qualquer outra disposição.

CLÁUSULA DÉCIMA SEXTA: Na impossibilidade ou falecimento de quaisquer dos sócios, seus herdeiros receberão os haveres (capital, lucros e demais créditos) do sócio impossibilitado ou falecido, com observância das normas estabelecidas nas cláusulas "Décima sétima e décima oitava" ou poderão, desde que com a concordância unânime dos demais sócios, ingressar na sociedade.

CLÁUSULA DÉCIMA SÉTIMA: Os haveres do sócio falecido ou impossibilitado, ou do sócio retirante, serão apurados mediante Demonstrações Financeiras Especiais que serão levantadas dentro de 30 (trinta) dias a contar da data do evento, salvo se da data das últimas Demonstrações Financeiras não houver decorrido mais de 30 (trinta) dias.

CLÁUSULA DÉCIMA OITAVA : O pagamento dos haveres do sócio impossibilitado, falecido ou retirante, será feito em 36 (trinta e seis) parcelas mensais, e sucessivos, sendo a primeira delas, paga 90 (noventa) dias após à data do evento (cláusula décima sexta) do término do aviso simultaneamente com a assinatura da alteração contratual respectiva, representadas por igual número de notas promissórias emitidas pela sociedade, com



POZZEBON ENGENHARIA EIRELI
ALTERAÇÃO POR TRANSFORMAÇÃO DE EMPRESA INDIVIDUAL DE
RESPONSABILIDADE LIMITADA EM SOCIEDADE EMPRESÁRIA LTDA
CNPJ 27.629.533/0001-93
NIRE 41600558855

vencimentos mensais e sucessivos; a partir do pagamento da primeira parcela, as demais prestações serão corrigidas monetariamente com base na variação mensal dos índices oficiais que vigorarem na época, adotados pelo Governo Federal.

Parágrafo Único: Por acordo entre os sócios, estes valores poderão ser pagos de forma diferente, inclusive com bens móveis e/ou imóveis, porém sempre dentro do prazo máximo de 36 meses da data do evento.

CLÁUSULA DÉCIMA NONA: Fica eleito, o foro da Comarca de Cascavel, Paraná, para resolução dos casos que possam surgir na sociedade.

E, por assim ter justo e contratado, lavra, data e assina eletronicamente por certificação digital, o presente instrumento em uma (01) via, obrigando-se fielmente por si e por seus herdeiros e sucessores a cumpri-lo em todos os seus termos.

Cascavel/PR, 22 de agosto de 2022.

ELVES ALEX POZZEBON

Assinado Por Certificado Digital





ASSINATURA ELETRÔNICA

Certificamos que o ato da empresa POZZEBON ENGENHARIA LTDA. consta assinado digitalmente por:

IDENTIFICAÇÃO DO(S) ASSINANTE(S)	
CPF/CNPJ	Nome
03294468946	ELVES ALEX POZZEBON



CERTIFICO O REGISTRO EM 01/09/2022 22:54 SOB N° 41210989592.
PROTOCOLO: 225899256 DE 25/08/2022.
CÓDIGO DE VERIFICAÇÃO: 12211617578. CNPJ DA SEDE: 27629533000193.
NIRE: 41210989592. COM EFEITOS DO REGISTRO EM: 22/08/2022.
POZZEBON ENGENHARIA LTDA.

LEANDRO MARCOS RAYSEL BISCAIA
SECRETÁRIO-GERAL
www.empresafacil.pr.gov.br

Handwritten signatures and initials in blue ink.



MINISTÉRIO DA FAZENDA
Secretaria da Receita Federal do Brasil
Procuradoria-Geral da Fazenda Nacional

**CERTIDÃO POSITIVA COM EFEITOS DE NEGATIVA DE DÉBITOS RELATIVOS AOS TRIBUTOS
FEDERAIS E À DÍVIDA ATIVA DA UNIÃO**

Nome: POZZEBON ENGENHARIA LTDA.
CNPJ: 27.629.533/0001-93

Ressalvado o direito de a Fazenda Nacional cobrar e inscrever quaisquer dívidas de responsabilidade do sujeito passivo acima identificado que vierem a ser apuradas, é certificado que:

1. constam débitos administrados pela Secretaria da Receita Federal do Brasil (RFB) com exigibilidade suspensa nos termos do art. 151 da Lei nº 5.172, de 25 de outubro de 1966 - Código Tributário Nacional (CTN), ou objeto de decisão judicial que determina sua desconsideração para fins de certificação da regularidade fiscal, ou ainda não vencidos; e
2. não constam inscrições em Dívida Ativa da União (DAU) na Procuradoria-Geral da Fazenda Nacional (PGFN).

Conforme disposto nos arts. 205 e 206 do CTN, este documento tem os mesmos efeitos da certidão negativa.

Esta certidão é válida para o estabelecimento matriz e suas filiais e, no caso de ente federativo, para todos os órgãos e fundos públicos da administração direta a ele vinculados. Refere-se à situação do sujeito passivo no âmbito da RFB e da PGFN e abrange inclusive as contribuições sociais previstas nas alíneas 'a' a 'd' do parágrafo único do art. 11 da Lei nº 8.212, de 24 de julho de 1991.

A aceitação desta certidão está condicionada à verificação de sua autenticidade na Internet, nos endereços <<http://rfb.gov.br>> ou <<http://www.pgfn.gov.br>>.

Certidão emitida gratuitamente com base na Portaria Conjunta RFB/PGFN nº 1.751, de 2/10/2014.

Emitida às 08:20:53 do dia 22/12/2022 <hora e data de Brasília>.

Válida até 20/06/2023.

Código de controle da certidão: **F28C.B55C.D038.A32D**

Qualquer rasura ou emenda invalidará este documento.

20



Estado do Paraná
Secretaria de Estado da Fazenda
Receita Estadual do Paraná

000237

Certidão Negativa
de Débitos Tributários e de Dívida Ativa Estadual
Nº 028127796-74

Certidão fornecida para o CNPJ/MF: 27.629.533/0001-93
Nome: **POZZEBON ENGENHARIA LTDA.**

Ressalvado o direito da Fazenda Pública Estadual inscrever e cobrar débitos ainda não registrados ou que venham a ser apurados, certificamos que, verificando os registros da Secretaria de Estado da Fazenda, constatamos não existir pendências em nome do contribuinte acima identificado, nesta data.

Obs.: Esta Certidão engloba todos os estabelecimentos da empresa e refere-se a débitos de natureza tributária e não tributária, bem como ao descumprimento de obrigações tributárias acessórias.

Válida até 10/02/2023 - Fornecimento Gratuito

A autenticidade desta certidão deverá ser confirmada via Internet
www.fazenda.pr.gov.br

Handwritten signatures and initials in blue ink, including a circled '33'.

000238



ESTADO DO PARANÁ
PREFEITURA MUNICIPAL DE CASCAVEL
SECRETARIA MUNICIPAL DE FINANÇAS



CERTIDÃO NEGATIVA DE DÉBITOS
Nº 341/2023

A presente Certidão é VÁLIDA POR 90 (noventa) DIAS a contar da data de emissão da mesma.

[CONTRIBUINTE]

Código:	473192039
Nome/Razão:	POZZEBON ENGENHARIA LTDA.
CNPJ/CPF:	27.629.533/0001-93
Endereço:	RUA PARMA, 520
Complemento:	
Bairro:	FAG
Cidade:	Cascavel - PR
	CEP: 85.808-465

[REQUERENTE]

Código:	473192039
Nome/Razão:	POZZEBON ENGENHARIA LTDA.
CNPJ/CPF:	27.629.533/0001-93

[FINALIDADE]

Licitação

[INFORMAÇÕES ADICIONAIS]

--

Certificamos que na presente data INEXISTEM débitos incidentes sobre o sujeito passivo acima identificado.

Esta certidão compreende todos os débitos imobiliários e mobiliários, tributários ou não, inscritos ou não em Dívida Ativa, administrados pela Secretaria Municipal de Finanças de Cascavel (SEFIN), tais como Imposto Predial e Territorial Urbano – IPTU, Imposto sobre a Transmissão de Bens Imóveis – ITBI, Contribuição de Melhoria, Taxa de Coleta de Lixo, Contribuição de Iluminação Pública – CIP incidente sobre lotes vagos, Taxa de Proteção a Desastres, Taxas de Expediente, Multas de Regularização de Obras, Autos de Infração da Secretaria Municipal de Meio Ambiente, Imposto Sobre Serviços – ISS, Taxa de Verificação de Regular Funcionamento, Taxa de Licença Sanitária, Taxa de Localização e Funcionamento, Autos de Infração do PROCON e demais débitos para com esta municipalidade.

Fica ressalvado o direito de a Fazenda Pública lançar, cobrar e inscrever quaisquer dívidas de responsabilidade do sujeito passivo acima identificado que vierem a ser apuradas posteriormente, mesmo referentes a períodos anteriores ou compreendido nesta certidão.

Cascavel, 2 de Janeiro de 2023.

A autenticidade desta certidão deverá ser confirmada na página da Prefeitura:
<https://cascavel.atende.net/#/tipo/servico/valor/31/padrao/1/load/0>
Código de Autenticidade: WGT211202-000-AYACGIPQKMZRZI-4

Voltar

Imprimir

**Certificado de Regularidade
do FGTS - CRF**

Inscrição: 27.629.533/0001-93
Razão Social: POZZEBON ENGENHARIA EIRELI EPP
Endereço: AVENIDA ASSUNCAO 532 APT 01 / CENTRO / CASCAVEL / PR / 85805-030

A Caixa Econômica Federal, no uso da atribuição que lhe confere o Art. 7, da Lei 8.036, de 11 de maio de 1990, certifica que, nesta data, a empresa acima identificada encontra-se em situação regular perante o Fundo de Garantia do Tempo de Serviço - FGTS.

O presente Certificado não servirá de prova contra cobrança de quaisquer débitos referentes a contribuições e/ou encargos devidos, decorrentes das obrigações com o FGTS.

Validade: 12/12/2022 a 10/01/2023 ✓

Certificação Número: 2022121201370343606350

Informação obtida em 29/12/2022 15:12:33

A utilização deste Certificado para os fins previstos em Lei esta condicionada a verificação de autenticidade no site da Caixa:
www.caixa.gov.br



PODER JUDICIÁRIO
JUSTIÇA DO TRABALHO

CERTIDÃO NEGATIVA DE DÉBITOS TRABALHISTAS

Nome: POZZEBON ENGENHARIA LTDA. (MATRIZ E FILIAIS)
CNPJ: 27.629.533/0001-93
Certidão n°: 45645469/2022
Expedição: 16/12/2022 / às 16:15:20
Validade: 14/06/2023 / - 180 (cento e oitenta) dias, contados da data de sua expedição.

Certifica-se que **POZZEBON ENGENHARIA LTDA. (MATRIZ E FILIAIS)**, inscrito(a) no CNPJ sob o n° **27.629.533/0001-93**, **NÃO CONSTA** como inadimplente no Banco Nacional de Devedores Trabalhistas. Certidão emitida com base nos arts. 642-A e 883-A da Consolidação das Leis do Trabalho, acrescentados pelas Leis ns.º 12.440/2011 e 13.467/2017, e no Ato 01/2022 da CGJT, de 21 de janeiro de 2022. Os dados constantes desta Certidão são de responsabilidade dos Tribunais do Trabalho.

No caso de pessoa jurídica, a Certidão atesta a empresa em relação a todos os seus estabelecimentos, agências ou filiais.

A aceitação desta certidão condiciona-se à verificação de sua autenticidade no portal do Tribunal Superior do Trabalho na Internet (<http://www.tst.jus.br>).

Certidão emitida gratuitamente.

INFORMAÇÃO IMPORTANTE

Do Banco Nacional de Devedores Trabalhistas constam os dados necessários à identificação das pessoas naturais e jurídicas inadimplentes perante a Justiça do Trabalho quanto às obrigações estabelecidas em sentença condenatória transitada em julgado ou em acordos judiciais trabalhistas, inclusive no concernente aos recolhimentos previdenciários, a honorários, a custas, a emolumentos ou a recolhimentos determinados em lei; ou decorrentes de execução de acordos firmados perante o Ministério Público do Trabalho, Comissão de Conciliação Prévia ou demais títulos que, por disposição legal, contiver força executiva.



CONSELHO REGIONAL DE ENGENHARIA
E AGRONOMIA DO PARANÁ

Certidão de Registro de Pessoa Jurídica e Negativa de Débitos

O Conselho Regional de Engenharia e Agronomia do Paraná-CREA-PR, certifica que a empresa encontra-se regularmente registrada nos termos da Lei Federal nº 5.194, de 24 de dezembro de 1966, estando habilitada a exercer suas atividades no Estado do Paraná, circunscrita à(s) atribuição(ões) de seu(s) responsável(eis) técnico(s).

Certidão nº: 117645/2022

Validade: 04/03/2023

Razão Social: POZZEBON ENGENHARIA LTDA

CNPJ: 27629533000193

Num. Registro: 63403

Registrada desde : 15/05/2017

Capital Social: R\$ 2.000.000,00

Endereço: RUA PARMA, 520 FAG

Município/Estado: CASCAVEL-PR

CEP: 85808465

Objetivo Social:

Construtora de obras civis, serviços de engenharia, execuções de obras civis, administração de obras, terraplanagem, drenagem, pavimentação, carga e descarga, transportes de cargas municipal, intermunicipal e interestadual, exceto cargas perigosas e mudanças e execução de obras de asfalto e pavimentação de rodovias e pavimentação de ruas e logradouros, obras de urbanização de ruas, praças e calçadas.

Encontra-se quite com a anuidade relativa ao exercício de 2022.

Não possui débito(s) referente a processo(s) de fiscalização e/ou dívida ativa até a presente data.

RESPONSÁVEL(EIS) TÉCNICOS PELA MATRIZ - CNPJ: 27629533000193

1 - Nome Civil: ELVES ALEX POZZEBON

Carteira: PR-90291/D Data de Expedição: 26/03/2007

Desde: 15/05/2017 Carga Horária: 20: H/S

Título: ENGENHEIRO CIVIL Situação: Regular

Lei Federal N.º 5.194/1966 - Art. 7º

Observações: Possui competência profissional para as atividades do art. 7º da Lei Federal N.º 5.194/1966 nos campos de atuação do art. 28 do Decreto Federal N.º 23.569/1933 e do art. 7º da Resolução do Confea N.º 218/1973.

Título: ENGENHEIRO CIVIL Situação: Regular

Resolução do Confea N.º 218/1973 - Art. 7º do CONFEA

Título: ENGENHEIRO CIVIL Situação: Regular

Decreto Federal N.º 23.569/1933 - Art. 28º

Para fins de: LICITAÇÕES

Certificamos que caso ocorra(m) alteração(ões) nos elementos contidos neste documento, esta Certidão perderá sua validade para todos os efeitos.

A autenticidade desta certidão poderá ser confirmada na página do CREA-PR (<http://www.crea-pr.org.br>), através do protocolo n.º 267246/2022, ressaltando a impossibilidade de execução de quaisquer serviços ou obras sem a participação efetiva de

seu(s) responsável(eis) técnico(s).

Emitida via Internet em 05/09/2022 10:04:16

Dispensa-se a assinatura neste documento, conforme Instrução de Serviço Nº 03/2021.
A falsificação deste documento constitui-se em crime previsto no Código Penal Brasileiro, sujeitando o autor à respectiva ação penal.

Handwritten signatures and initials in blue ink. On the left, there is a stylized signature. On the right, there is a signature with a circled 'M' above it, and another signature below it.



CONSELHO REGIONAL DE ENGENHARIA
E AGRONOMIA DO PARANÁ

Certidão de Registro de Pessoa Física e Negativa de Débitos

O Conselho Regional de Engenharia e Agronomia do Paraná-CREA-PR, certifica que o(a) profissional abaixo encontra-se regularmente registrado(a) nos termos da Lei Federal nº 5.194/66 possibilitando-o(a) a exercer sua profissão no Estado do Paraná, circunscrita à(s) atribuição(ões) constantes de seu registro.

Certidão nº: **117650/2022**

Validade: 04/03/2023

Nome Civil: ELVES ALEX POZZEBON

Carteira - CREA-PR Nº :PR-90291/D

Registro Nacional : 1702059812

Registrado(a) desde : 26/03/2007

Filiação : ADAIR PEDRO POZZEBON

IRONE MARIA BALDISSERA POZZEBON

Data de Nascimento : 03/09/1981

Documento de Identidade : 73642108 Orgão Emissor : SSP-PR UF : PR

CPF : 03294468946

Naturalidade : SANTA HELENA/PR

Título: ENGENHEIRO CIVIL

FACULDADE ASSIS GURGACZ

Data da Colação de Grau : 23/02/2007

Diplomação : 23/02/2007

Situação : Regular

Atribuições profissionais:

Lei Federal N.º 5.194/1966 - Art. 7º de 24/12/1966

Observações: Possui competência profissional para as atividades do art. 7º da Lei Federal N.º 5.194/1966 nos campos de atuação do art. 28 do Decreto Federal N.º 23.569/1933 e do art. 7º da Resolução do Confea N.º 218/1973.

Resolução do Confea N.º 218/1973 - Art. 7º de 29/06/1973 do CONFEA.

Decreto Federal N.º 23.569/1933 - Art. 28º de 11/12/1933

Responsabilidade Técnica/Quadro Técnico:

63403 - POZZEBON ENGENHARIA LTDA

CNPJ: 27629533000193

Desde: 15/05/2017 Carga Horária: 20 Horas Unidade: HORA/SEMANA

Encontra-se quite com a anuidade relativa ao exercício de 2022.

Não possui débito(s) referente a processo(s) de fiscalização e/ou dívida ativa até a presente data.

Para fins de: LICITAÇÕES

A autenticidade desta certidão poderá ser confirmada na página do CREA-PR (<http://www.crea-pr.org.br>), através do protocolo n.º 267251/2022.

Emitida via Internet em 05/09/2022 10:06:54

Dispensa-se a assinatura neste documento, conforme Instrução de Serviço Nº 03/2021.
A falsificação deste documento constitui-se em crime previsto no Código Penal Brasileiro, sujeitando o autor à respectiva ação penal.

Handwritten signatures and initials in blue ink. There are three distinct marks: a stylized signature at the top, a circled number '32' to the right, and another signature below it.



000245

Pozzebon
ENGENHARIA**DECLARAÇÃO DE RECEBIMENTO DE DOCUMENTOS.**

À Comissão de Licitação.
Prefeitura Municipal de TRÊS BARRAS DO PARANÁ – PR
Ref.: Edital de CONCORRÊNCIA Nº 001/2022

O signatário da presente, o senhor Elves Alex Pozzebon, representante legalmente constituído da proponente POZZEBON ENGENHARIA LTDA declara que a mesma recebeu toda a documentação e tomou conhecimento de todas as informações e condições necessárias à execução do objeto da Concorrência supramencionada.

Por ser expressão da verdade, firmamos a presente.

Três Barras do Paraná - PR, 04 de janeiro de 2023.

Atenciosamente

POZZEBON ENGENHARIA LTDA
Elves Alex Pozzebon
RG nº: 7.364.210-8

POZZEBON ENGENHARIA LTDA
Rua Parma, 520, FAG, Cascavel-PR, CEP: 85808-465
Tel. +55 45 99963-3536

CNPJ: 27.629.533/0001-93 | Inscr. Estadual: 90755025-72

**DECLARAÇÃO FORMAL DE DISPENSA**

À Comissão de Licitação.

Prefeitura Municipal de TRÊS BARRAS DO PARANÁ – PR

Ref.: Edital de CONCORRÊNCIA Nº 001/2022

Objeto: Pavimentação asfáltica sobre pedras irregulares em CBUQ, 5.582,95 m², incluindo serviços preliminares, base e sub-base, revestimento, meio-fio com sarjeta, serviços de urbanização, sinalização de trânsito, drenagem, ensaios tecnológicos e placa de comunicação visual.

Nome da Empresa: POZZEBON ENGENHARIA LTDA

CNPJ nº: 27.629.533/0001-93

Endereço: Rua Parma, 520, FAG, Cascavel - PR

Fone: (45) 99963-3536

E-mail: elves.pozzebon@hotmail.com

O representante técnico da POZZEBON ENGENHARIA LTDA, Sr. Elves Alex Pozzebon, devidamente habilitado junto ao CREA, **DECLARA** que renuncia à Visita Técnica aos locais e/ou instalações do objeto licitado, de que tem pleno conhecimento das condições e peculiaridades inerentes à natureza dos trabalhos, assumindo total responsabilidade por esse fato e informando que não o utilizará para quaisquer questionamentos futuros que ensejem avenças técnicas e/ou financeira para com a Contratante.

Três Barras do Paraná - PR, 04 de janeiro de 2023.

POZZEBON ENGENHARIA LTDA

Elves Alex Pozzebon

CREA-PR nº: PR 90291/D

POZZEBON ENGENHARIA LTDA

Rua Parma, 520, FAG, Cascavel-PR, CEP: 85808-465

Tel. +55 45 99963-3536



Certidão de Acervo Técnico - CAT
Resolução nº 1.025, de 30 de outubro de 2009

CREA-PR

Certidão de Acervo
Técnico com
Atestado

1720220000120

Conselho Regional de Engenharia e Agronomia do Paraná

Atividade concluída

CERTIFICAMOS, em cumprimento ao disposto na Resolução nº 1.025, de 30 de outubro de 2009, do Confea, que consta dos assentamentos deste Conselho Regional de Engenharia e Agronomia do Paraná - Crea-PR, o Acervo Técnico do profissional ELVES ALEX POZZEBON referente à(s) Anotação(ões) de Responsabilidade Técnica - ART abaixo discriminada(s):

Profissional: ELVES ALEX POZZEBON

RNP: 1702059812

Registro: PR-90291/D

Título profissional: ENGENHEIRO CIVIL

Número da ART: 1720202453662 Situação da ART: BAIXA POR CONCLUSÃO DE OBRA/SERVIÇO
Tipo de ART: ART de Obra ou Serviço Registrada em: 12/06/2020 Baixada em: 12/01/2022 Forma de registro: Inicial
Participação técnica: Individual

Empresa contratada: POZZEBON ENGENHARIA EIRELI - EPP

Contratante: MUNICÍPIO DE TRÊS BARRAS DO PARANÁ CNPJ: 78.121.936/0001-68

Rua: AV. BRASIL Nº: 245

Complemento: Bairro: CENTRO

Cidade: TRES BARRAS DO PARANA UF: PR CEP: 85485-000

Contrato: CONTRATO Nº: 80/2020 celebrado em 10/06/2020

Valor do contrato: R\$ 1.751.234,70 Tipo de contratante: Pessoa Jurídica (Direito Público) brasileira

Ação Institucional:

Endereço da obra/serviço: AV. BRASIL Nº: 245

Complemento: VIAS URBANAS DO MUNICÍPIO Bairro: CENTRO

Cidade: TRES BARRAS DO PARANA

UF: PR

CEP: 85485-000

Coordenadas Geográficas:

Data de início: 10/06/2020 Conclusão efetiva: 05/06/2021

Finalidade: Infra-estrutura

Proprietário: MUNICÍPIO DE TRÊS BARRAS DO PARANÁ

CNPJ: 78.121.936/0001-68

Atividade Técnica: 1- Execução de obra de pavimentação asfáltica para vias urbanas, 20854,56 M2

Observações da certidão:

O atestado apresentado não atende aos itens mínimos previstos no anexo IV da Resolução 1.025/2009 do Confea, pois não consta o título do profissional que realizou o serviço. O Crea-PR certifica os dados constantes da ART.

CERTIFICAMOS, finalmente, que se encontra vinculado à presente Certidão de Acervo Técnico - CAT o atestado contendo 3 folha(s), expedido pelo contratante da obra/serviço, a quem cabe a responsabilidade pela veracidade e exatidão das informações nele constantes.

Certidão de Acervo Técnico nº 1720220000120/2022

14/01/2022 16:09

A CAT à qual o atestado está vinculado é o documento que comprova o registro do atestado no Crea.

A CAT perderá a validade no caso de modificação dos dados técnicos qualitativos ou quantitativos nela contidos em razão de substituição ou anulação de ART.

A CAT à qual o atestado está vinculado constituirá prova da capacidade técnico-profissional da pessoa jurídica somente se o responsável técnico indicado estiver ou venha a ser integrado ao seu quadro técnico por meio de declaração entregue no momento da habilitação ou da entrega das propostas.

A autenticidade e a validade desta certidão deve ser confirmada no site do Crea-PR, no endereço <https://www.crea-pr.org.br>, informando o número do protocolo: 10190/2022.

A CAT é válida em todo território nacional.

A falsificação deste documento constitui crime previsto no Código Penal Brasileiro, sujeitando o autor à respectiva ação penal.

Conselho Regional de Engenharia e Agronomia do Paraná

0800 041 0067

www.crea-pr.org.br



CREA-PR
Conselho Regional de Engenharia
e Agronomia do Paraná

A autenticidade e a validade desta certidão deve ser confirmada no site do Crea-PR <https://www.crea-pr.org.br/> Consultas Públicas, informando o número do protocolo: 10190/2022.

CAT nº 1720220000120 de 14/01/2022, página 1 de 4



[Handwritten signatures and initials]



ESTADO DO PARANÁ

Prefeitura Municipal de Três Barras do Paraná

CAPITAL DO FEIJÃO

ATESTADO DE CAPACIDADE TÉCNICA

A PREFEITURA MUNICIPAL DE TRÊS BARRAS DO PARANÁ / PR, inscrita no CNPJ sob o nº: 78.121.936/0001-68, localizada na AVENIDA BRASIL, nº 245, na cidade de Três Barras do Paraná – PR, representado pelo Engenheiro Fiscal Senhor Jean Carlos de Lima, Engenheiro Civil, CREA-PR 167.397/D, atesta para os devidos fins que a empresa POZZEBON ENGENHARIA EIRELI - EPP, inscrita no CNPJ sob o nº: 27.629.533/0001-93, com sede na Avenida Assunção nº 532, ap 01, Centro, Cascavel – PR, sob responsabilidade técnica do Engenheiro Civil Elves Alex Pozzebon, inscrito no CREA-PR sob nº PR-90.291/D, realizou a **EXECUÇÃO DE PAVIMENTAÇÃO ASFÁLTICA EM CBUQ EM 20.854,56 m² DE VIAS URBANAS**, incluindo serviços preliminares, revestimento – reperfilamento e capa, tapa buracos, meio-fio e sarjetas, paisagismo e urbanismo, sinalização de trânsito, ensaios tecnológicos, placa de comunicação visual, em conformidade com projetos de engenharia, especificações técnicas, memorial descritivo, no quadro urbano da cidade de TRÊS BARRAS DO PARANÁ-PR, objeto do Contrato nº 80/2020, conforme ART nº 1720202453662 e planilha de serviços abaixo.

Constante do objeto que segue:

TIPO DE OBRA:	Execução de obra de pavimentação asfáltica para vias urbanas
DIMENSÕES:	20.854,56 m ²
RESPONSÁVEL TÉCNICO:	ELVES ALEX POZZEBON - CREA-PR nº PR-90.291/D
LOCAL:	Vias urbanas município de Três Barras do Paraná-PR
DATA INÍCIO:	10/06/2020
DATA DA CONCLUSÃO:	05/06/2021
ART N.º	1720202453662

Confirmando que os serviços foram executados de acordo com os projetos, especificações técnicas, cláusulas contratuais e quantidades apresentadas na planilha abaixo:

SERVIÇO DISTRITAL DE
TRÊS BARRAS DO PARANÁ

Av. Brasil, 245 - Fone/Fax: (45) 3235-1212 - CEP 85485-000 - Três Barras do Paraná - PR
CNPJ 78.121.936/0001-68 - E-mail: prefeitura@tresbarras.pr.gov.br



ESTADO DO PARANÁ

Prefeitura Municipal de Três Barras do Paraná

CAPITAL DO FEIJÃO

CÓDIGO	DESCRIÇÃO	ORIGEM	UNID.	QUANTIDADE
1	SERVIÇOS PRELIMINARES			
820000L	Placa de Obra 4,00 x 2,00	DER	un	1,00
4	REVESTIMENTO			
PAV-77	Limpeza e Lavagem da pista (Recape)	PM curitiba	m2	20.854,56
561100	Pintura de ligação com RR-1C - exclusive emulsão	DER	m2	41.709,12
561100	Fornecimento de emulsão RR-1C - pintura de ligação	DER	ton	20,85
570300	CBUQ (Quantidade menor que 10000 toneladas) - Capa de 4,00 cm	PM cascavel	ton	2.157,19
170500	Fornecimento de CAP - CBUQ (menor que 10000 ton)	DER mat	ton	105,70
570300	CBUQ (Quantidade menor que 10000 toneladas) - Reperfilamento de 1,50 cm	PM cascavel	ton	808,94
170500	Fornecimento de CAP - CBUQ (menor que 10000 ton)	DER mat	ton	39,64
570300	CBUQ (Quantidade menor que 10000 toneladas) - Tapa-buraco	PM cascavel	ton	126,79
170500	Fornecimento de CAP - CBUQ (menor que 10000 ton)	DER mat	ton	6,21
5	MEIO-FIO E SARJETA			
85335	Remoção de Meio-Fio	SEIL	m	2.976,19
810400	Meio-Fio Simples DER - Tipo 4 - (0,072 m3) - Moldado "in loco"	DER	m	3.184,30
6	SERVIÇOS DE URBANIZAÇÃO			
606700	Demolição de Concreto Simples (calçadas e outros)	DER	m3	22,23
72961	Regularização e Compactação p/ assentamento de calçadas/lajotas/blocos	SEIL	m2	5.642,61
516000	Colchão de Brita/Pó de Pedra (calçamentos)	DER	m3	282,13
532600	Colchão de Argila/Saibro/mat. de Jazida	DER	m3	769,50
534906	Paver e=6cm - sem colchão	DER	m2	5.130,06
605000E	Rampa para PNE com Piso Tátil (NBR 9050) - Modelo 06 - 7,65 m2	DER	un	67,00
7	SINALIZAÇÃO DE TRÂNSITO			
820000F	Placa sinalização refletiva-triângulo (0,1219 m2/ud) + suporte METÁLICO	DER	un	12,00
822000	Faixa de Sinalização Horizontal c/tinta resina acrílica base solvente- (0,034 m2/m2) - Branca	DER	m2	502,66
822000	Faixa de Sinalização Horizontal c/tinta resina acrílica base solvente- (0,034 m2/m2) - Amarela	DER	m2	251,90
11	ENSAIOS TECNOLÓGICOS			
	(Os custos com mobilização e desmobilização de equipe e equipamentos para a extração de amostras para os ensaios tecnológicos, exceto da capa asfáltica, serão de responsabilidade da empresa executora da obra)			
74022/35	Ensaio de Percentagem de Betume - Misturas Betuminosas	DAER/RS	un	33,00
74022/53	Ensaio de Controle do Grau de Compactação da Mistura Asfáltica	SEIL/2016	un	33,00
74022/56	Ensaio de Densidade do Material Betuminoso	SEIL/2016	un	33,00
7.1	Extração de Corpo de Prova de Concreto Asfáltico com Sonda Rotativa	DAER/RS	un	33,00
3.20	Mobilização e Desmobilização de Equipamento e Equipe para Extração de Corpos de Prova da Capa Asfáltica	DAER/RS	gb	1,00

Três Barras do Paraná - PR, 28 de dezembro de 2021

JEAN CARLOS DE LIMA
Eng. Civil CREA PR 167.397/D

Av. Brasil, 245 - Fone/Fax: (45) 3235-1212 - CEP 85485-000 - Três Barras do Paraná - PR
CNPJ 78.121.936/0001-68 - E-mail: prefeitura@tresbarras.pr.gov.br



A autenticidade e a validade desta certidão deve ser confirmada no site do Crea-PR <http://www.crea-pr.org.br/> Consultas Públicas, informando o número do protocolo: 101902022.

República Federativa do Brasil - Serviço Distrital de Notas
 Três Barras do Paraná - Sérgio Bozza de Lima - Tabelião
 Av. Paraná 501 - Centro - CEP: 85485-300 - Fone: (45) 3215-1290
 Selo Digital nº F245XqgtCUXioXLEW47icdr
 Consulte em <http://npuvs.funopen.com.br/consulta>
 Reconheço por Semelhança a assinatura de JEAN CARLOS DE LIMA
 (por duas vezes) Dou fé, 07 de janeiro de 2022 - 10:37:47h. Enot.
 R\$10.70(VRC 21.73). Enotajs: R\$2.00. Selo: R\$2.04. FUNDEP.
 R\$0.54. ISSON: R\$0.42. Total: R\$16.38
 Em Teste

Jean Rosa - Escrevente

da Verdade

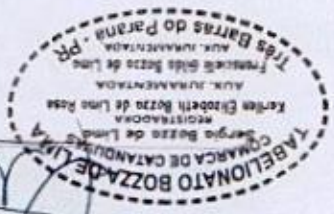

Handwritten marks and signatures at the bottom of the page, including a large checkmark and a circled number '23'.